

# ОБЩИЕ ПРАВИЛА РАЗМЕЩЕНИЯ И ОФОРМЛЕНИЯ НЕСТАЦИОНАРНЫХ ТОРГОВЫХ ОБЪЕКТОВ





**ДИЗАЙН-КОД КАЛИНИНГРАДА**

**ОБЩИЕ ПРАВИЛА  
РАЗМЕЩЕНИЯ  
И ОФОРМЛЕНИЯ  
НЕСТАЦИОНАРНЫХ  
ТОРГОВЫХ  
ОБЪЕКТОВ**

## По заказу Фонда единого института развития в жилищной сфере

Дизайн-код Калининграда. Общие правила размещения и оформления нестационарных торговых объектов

### **Выполнено**

ООО «КБ Стрелка»

### **Генеральный директор**

Денис Леонтьев

### **Партнеры**

Варвара Мельникова  
Алексей Муратов  
Григорий Ревзин  
Даля Сафиуллина  
Александра Сытникова

### **Куратор проекта**

Денис Леонтьев

### **Директор проекта**

Елена Мандрыко

### **Руководитель проекта**

Яна Козак

### **Координатор проекта**

Ильяна Сангаджиева

### **Команда проекта**

Алена Беребердина  
Анастасия Василенко  
Арсений Горбань  
Виктория Дейч  
Арина Капитанова  
Екатерина Куклина  
Карен Манукян  
Алена Павлюк  
Александр Раев  
Анастасия Фомина

### **Центр городской экономики КБ «Стрелка»**

Елена Короткова, руководитель  
Алексей Преснов

### **Дизайн, верстка**

Илья Овчаренко

### **Выпускающий редактор**

Сергей Малик

### **Литературная редакция**

Сергей Малик  
Ксения Самарина

### **Корректурa**

Юлия Алексеева  
Татьяна Торговичева

### **Консультанты**

Александр Ложкин,  
советник мэра Новосибирска по архитектуре  
и градостроительству  
Михаил Иванов,  
дизайнер по экстерьерному освещению

### **Представители государственных и муниципальных органов власти, институтов развития и государственных корпораций Агентство ипотечного жилищного кредитования (АИЖК)**

Александр Плутник,  
генеральный директор  
Денис Филиппов,  
заместитель генерального директора  
Кристина Ишханова,  
заместитель генерального директора  
Антон Кирюхин,  
руководитель направления по координации  
деятельности в сфере городского планирования  
Ольга Калашникова,  
руководитель направления, Фонд единого  
института развития в жилищной сфере  
Юлия Казинец,  
руководитель пресс-службы

**Правительство Калининградской области**

Антон Алиханов,  
губернатор Калининградской области  
Гарри Гольдман,  
заместитель председателя правительства  
Калининградской области  
Вячеслав Генне,  
советник губернатора по инфраструктурным  
проектам  
Евгений Костромин,  
главный архитектор Калининградской области

**Администрация городского округа «Город  
Калининград»**

Александр Ярошук,  
глава городского округа «Город Калининград»  
Владимир Машков,  
исполняющий обязанности заместителя главы  
администрации, председателя Комитета  
городского хозяйства  
Артур Крупин,  
заместитель главы администрации, председатель  
Комитета архитектуры и строительства  
Андрей Анисимов,  
главный архитектор города Калининграда  
Юрий Кондратьев,  
заместитель председателя Комитета городского  
хозяйства  
Андрей Шумилин,  
депутат, заместитель председателя городского  
Совета депутатов Калининграда  
Наталья Дмитриева,  
заместитель главы администрации, председатель  
комитета экономики, финансов и контроля

**Представительство Калининградской области  
при Правительстве Российской Федерации**

Денис Салий,  
первый заместитель руководителя  
Иван Конов,  
советник руководителя

**В заседании по рассмотрению и обсуждению  
проекта участвовали представители операторов  
НТО**

ЗАО «Первый хлебозавод»  
ЗАО ИК «Русский хлеб»  
ООО «Кольберт и К»  
ООО «ЛЭАР»  
ОАО «Молоко»  
сеть ООО «Пресса», ООО «Калининградская  
пресса» и ООО «Добрые вести»  
ООО «Тартино-опт»  
ИП Гаврилов  
ИП Долгов  
ИП Каганцев  
ИП Марутян  
ИП Мириманян  
ИП Серебряков  
ИП Фаталиев  
ИП Шпаков

# СОДЕРЖАНИЕ

<b>Введение</b>	<b>9</b>
О правилах	10
Как пользоваться правилами	11
Термины	12
Запреты при размещении	15

## 1

<b>Размещение</b>	<b>17</b>
Конфигурация	18
Размещение относительно зданий и сооружений	19
Размещение относительно элементов улично-дорожной сети	20
Размещение относительно элементов благоустройства	21
Размещение относительно рекламных конструкций	22
Размещение НТО, совмещенных с остановочными павильонами	23
Размещение относительно пешеходных зон	24
Размещение на озелененных территориях и площадях	25
Пример применения требований к размещению нто в городской среде	26
Площадь участков размещения	27

## 2

<b>Рядом стоящие НТО</b>	<b>29</b>
Рядом стоящие НТО	30

## 3

<b>Внешний вид</b>	<b>33</b>
Киоск	
Типоразмеры	34
Витрины	35
Габариты и элементы	36
Павильон	
Типоразмеры	38
Витрины	39
Габариты и элементы	40
Торговая тележка	
Габариты и элементы	42
Автокафе	
Габариты и элементы	44
Торговая палатка	
Габариты и элементы	46

<b>Приложение</b>	<b>49</b>
Типы ассортимента	50
Сочетаемость типов ассортимента	51
Типографика	52
Типовая серия НТО.Тип «Нейтральный-1»	54
Типовая серия НТО, совмещенных с остановочными павильонами.	
Тип «нейтральный-1». Киоски	55
Типовая серия НТО, совмещенных с остановочными павильонами. Тип «Нейтральный-1». Павильоны	56
Типовая серия НТО.Тип «Нейтральный-2»	57
Типовая серия НТО, совмещенных с остановочными павильонами.	
Тип «Нейтральный-2». Киоски	58
Типовая серия НТО, совмещенных с остановочными павильонами.	
Тип «Нейтральный-2». Павильоны	59
Типовая серия НТО. Тип Исторический»	60
Типовая серия нто, совмещенных с остановочными павильонами.	
Тип «исторический». Киоски	61
Типовая серия нто, совмещенных с остановочными павильонами. Тип «исторический». Павильоны	62
Рекомендуемые материалы	63
Выявление зон визуального влияния ОКН	66
Примеры определения зон визуального влияния ОКН	68
ОКН центральной части калининграда	70
Классификация общественных пространств калининграда	71
Классификация общественных пространств калининграда	72
Перечень элементов улично-дорожной сети и элементов планировочной структуры калининграда	73
Адресный перечень	78
Алгоритм внедрения дизайн-кода	82
Источники фотографий	83





# ВВЕДЕНИЕ

# О ПРАВИЛАХ

**Настоящий документ устанавливает правила размещения и оформления нестационарных торговых объектов (НТО) в Калининграде. Он формирует требования к размещению в городских пространствах всех видов НТО, в том числе рядом стоящие.**

Правила размещения и оформления НТО учитывают требования безопасности<sup>1</sup>, технических регламентов<sup>2,3</sup>, строительных норм и правил<sup>4,5,6</sup>, государственных стандартов<sup>7,8</sup>.

В документе рассмотрены типы НТО: киоски, павильоны, торговые тележки, автокафе и торговые палатки. Документ выделяет ряд требований к объектам: месту размещения, методу установки рядом стоящих НТО, внешнему виду, включая способы размещения вывесок и рекламы.

Для киосков и павильонов разработана модульная система размеров с шагом в 1 м. Такая система позволит унифицировать НТО и обеспечить гибкость при выборе размера объекта в зависимости от потребностей предпринимателя.

Правила разработаны для администрации городского округа «Город Калининград», операторов НТО и предпринимателей, размещающих или заинтересованных в размещении нестационарных объектов. Документ поможет городской администрации скорректировать Схему НТО в границах городского округа «Город Калининград». Операторам НТО и предпринимателям Правила помогут создать современные, функциональные, визуально привлекательные торговые объекты.

<sup>1</sup> НПБ 103–95 «Торговые павильоны и киоски. Противопожарные требования».

<sup>2</sup> Федеральный закон от 28.12.2009 г. №381-ФЗ «Об основах государственного регулирования торговой деятельности в Российской Федерации».

<sup>3</sup> Постановление Правительства Российской Федерации от 29.09.2010 г. № 772 г. Москва «Об утверждении Правил включения нестационарных торговых объектов, расположенных на земельных участках, в зданиях, строениях и сооружениях, находящихся в государственной собственности, в схему размещения нестационарных торговых объектов».

<sup>4</sup> СП 118.13330.2012\* «Общественные здания и сооружения». Актуализированная редакция СНиП 31–06–2009 (с изменениями № 1, 2).

<sup>5</sup> СП 4.13130.2013 «Свод правил Системы противопожарной защиты. Ограничение распространения пожара на объектах защиты. Требования к объемно-планировочным и конструктивным решениям».

<sup>6</sup> СанПиН 2.2.1/2.1.1.1278–03 «Гигиенические требования к естественному, искусственному и совмещенному освещению жилых и общественных зданий».

<sup>7</sup> ГОСТ Р 51303–2013 «Торговля. Термины и определения» (с изменением № 1).

<sup>8</sup> ГОСТ Р 51773–2009. «Услуги торговли. Классификация предприятий торговли».

# КАК ПОЛЬЗОВАТЬСЯ ПРАВИЛАМИ

1

## **ОПРЕДЕЛИТЬ ДОПУСТИМЫЕ ЗОНЫ РАЗМЕЩЕНИЯ**

Особенности размещения НТО относительно зданий, рекламных конструкций и других объектов представлены на стр. 19–26.

2

## **ОПРЕДЕЛИТЬ УЧАСТКИ РАЗМЕЩЕНИЯ И ИХ КОЛИЧЕСТВО**

О том, как на основе допустимых зон выявить участки размещения НТО и определить площадь таких зон, говорится на стр. 27.

3

## **ОПРЕДЕЛИТЬ ТИП РАЗМЕЩАЕМОГО НТО, СФОРМИРОВАТЬ ЕГО ВНЕШНИЙ ВИД И ОРГАНИЗОВАТЬ БЛАГОУСТРОЙСТВО ПРИЛЕГАЮЩЕЙ ТЕРРИТОРИИ**

Информация о габаритах и материалах нестационарных объектов, размещении на них рекламных конструкций, видах освещения и установке уличной мебели представлена на стр. 34–47.

# ТЕРМИНЫ

**Оператор НТО** — юридическое или физическое лицо, в том числе зарегистрированное в качестве индивидуального предпринимателя, с которым заключается договор на размещение НТО<sup>9</sup>.

**Предприниматель** — ведущее торговую деятельность юридическое или физическое лицо, в том числе зарегистрированное в качестве индивидуального предпринимателя, с которым заключается договор аренды НТО.

**Нестационарный торговый объект (НТО)** — торговый объект, представляющий собой временное сооружение или временную конструкцию, не связанные прочно с земельным участком, без устройства фундамента, вне зависимости от наличия или отсутствия подключения (технологического присоединения) к сетям инженерно-технического обеспечения, в том числе передвижное сооружение, за исключением мобильных торговых объектов<sup>10</sup>.

**Киоск** — оснащенное торговым оборудованием временное сооружение общей площадью не более 20 кв. м, не имеющее торгового зала, перемещение которого на другое место предусматривается без демонтажа конструкций<sup>10</sup>.

**Павильон** — нестационарный торговый объект с замкнутым пространством, имеющий торговый зал (зал обслуживания посетителей), предназначенный для обслуживания потребителей внутри торгового объекта, перемещение которого, как правило, невозможно без демонтажа его конструкций<sup>10</sup>.

**Торговая тележка** — нестационарный торговый объект, представляющий собой оснащенную колесным механизмом конструкцию на одно рабочее место и предназначенный для перемещения и продажи штучных товаров в потребительской упаковке<sup>11</sup>.

**Автокафе** — нестационарный торговый объект, представляющий собой автотранспортное или транспортное средство (прицеп, полуприцеп) с размещенным в кузове торговым оборудованием, предполагающий образование в результате его остановки (или установки) одного или нескольких рабочих мест продавцов, на котором (-ых) осуществляют предложение товаров, их отпуск и расчет с покупателями<sup>11</sup>.

**Торговая палатка** — нестационарный торговый объект, представляющий собой оснащенную прилавком легковозводимую сборно-разборную конструкцию, образующую внутреннее пространство, не замкнутое со стороны прилавка, предназначенный для размещения одного или нескольких рабочих мест продавцов и товарного запаса на один день торговли<sup>11</sup>.

**Рядом стоящие НТО** — два и более НТО, расстояние между которыми менее 0,3 м.

<sup>9</sup> Схема размещения нестационарных торговых объектов (НТО) в границах городского округа «Город Калининград».

<sup>10</sup> Федеральный закон от 28.12.2009 г. № 381-ФЗ «Об основах государственного регулирования торговой деятельности в Российской Федерации».

<sup>11</sup> ГОСТ Р 51303–2013 «Торговля. Термины и определения» (с изменением № 1).

**Здание** — строительная система, состоящая из несущих и ограждающих или совмещенных (несущих и ограждающих) конструкций, образующих наземный замкнутый объем, предназначенный для проживания или пребывания людей в зависимости от функционального назначения и для выполнения различного вида производственных процессов<sup>12</sup>.

**Сооружение** — объемная, плоскостная или линейная наземная, надземная или подземная строительная система, состоящая из несущих, а в отдельных случаях и ограждающих конструкций и предназначенная для выполнения производственных процессов различного вида, хранения материалов, изделий, оборудования, для временного пребывания людей, перемещения людей и грузов и т. д.<sup>12</sup>

**Придомовая территория** — земельный участок, на котором расположен жилой дом, элементы озеленения и благоустройства и иные предназначенные для обслуживания, эксплуатации и благоустройства данного дома и расположенные на указанном земельном участке объекты.

**Пешеходная зона** — свободный от преград и препятствий выделенный участок улицы, предназначенный для движения пешеходов.

**Техническая зона тротуара** — участки тротуара, в пределах которых размещаются дорожные знаки, светофоры, приборы освещения, мачты связи, кабельные системы и т. п.

**Проезжая часть** — элемент дороги, предназначенный для движения безрельсовых транспортных средств<sup>13</sup>.

**Плоскостная парковка** — специальная площадка (без устройства фундаментов) для открытого или закрытого (в отдельных боксах или металлических тентах) хранения автомобилей и других индивидуальных мототранспортных средств в одном уровне<sup>14</sup>.

**Остановочный комплекс** — участок городской территории, предназначенный для остановки общественного транспорта, движущегося по установленным маршрутам, с целью высадки и посадки пассажиров. Комплекс включает набор элементов для обслуживания пассажиров.

**Остановочный павильон** — предназначен для укрытия пассажиров, ожидающих прибытия общественного транспорта, от воздействия неблагоприятных погодных-климатических факторов (осадки, воздействие прямых солнечных лучей, ветер и т. п.)<sup>15</sup>.

**Посадочная площадка** — элемент остановочного комплекса, предназначенный для высадки и посадки пассажиров в общественный транспорт.

**Площадка ожидания** — элемент остановочного комплекса, предназначенный для нахождения пассажиров, ожидающих прибытия общественного транспорта.

<sup>12</sup> СНиП I-2 «Строительная терминология».

<sup>13</sup> Постановление Правительства РФ от 23.10.1993 г. № 1090 (ред. от 23.12.2017 г.) «О Правилах дорожного движения».

<sup>14</sup> СП 113.13330.2012 Стоянки автомобилей. Актуализированная редакция СНиП 21-02-99\* (с Изменением № 1).

<sup>15</sup> ОСТ 218.1.002–2003 «Автобусные остановки на автомобильных дорогах. Общие технические требования».

# ТЕРМИНЫ

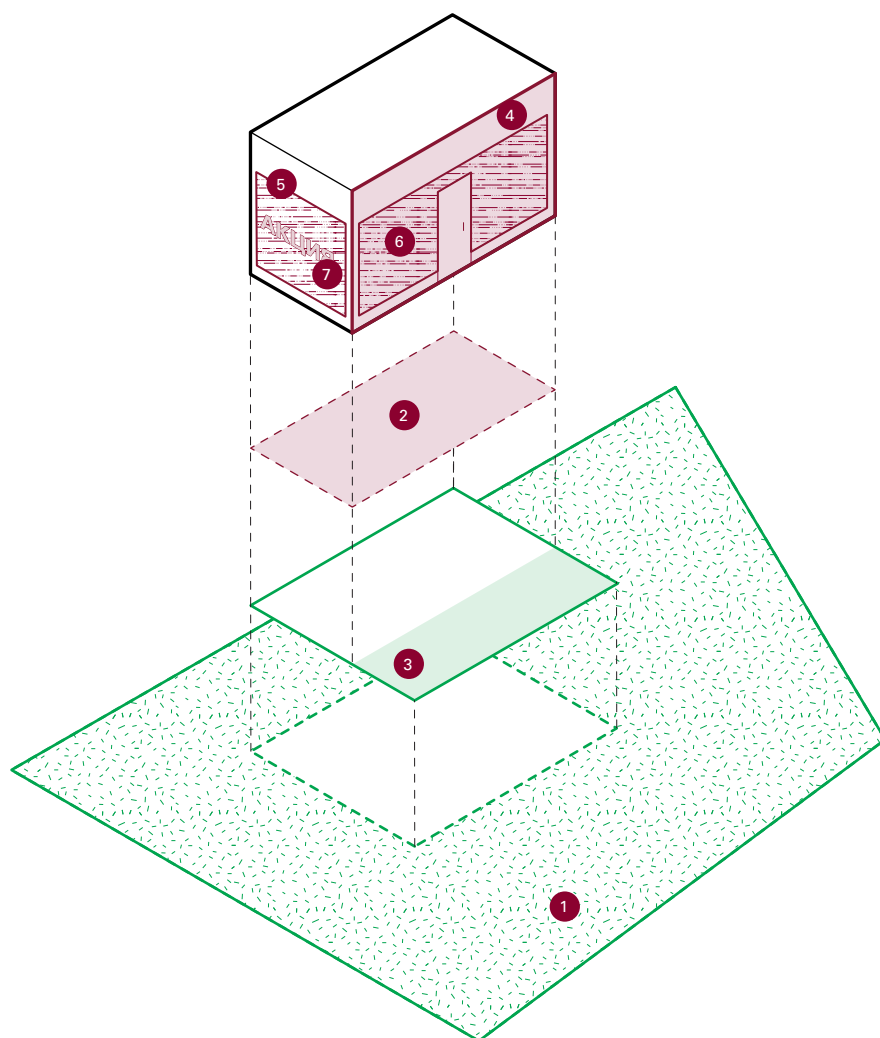

14

- 1 **Допустимая зона размещения** — территория, где разрешена установка НТО.
- 2 **Участок размещения** — участок территории, занимаемый НТО.
- 3 **Зона обременения** — благоустраиваемая предпринимателем территория на расстоянии 1 м от торгового фронта киоска или павильона.
- 4 **Торговый фронт** — фасад НТО, где размещены торговое окно киоска или входная дверь павильона, а также сторона, на которую ориентированы торговое окно автокафе или прилавок торговой палатки.
- 5 **Светопрозрачные конструкции** — окна, витрины, стеклянные входные двери, витражи, стеклянные элементы фасадов, атриумы и другие конструкции, предназначенные для естественного освещения.
- 6 **Витрина** — остекленный фасад НТО, предназначенный для демонстрации товара и (или) естественного освещения торгового зала павильона.
- 7 **Временное оформление светопрозрачных конструкций** — оформление стеклянного полотна или размещение на нем информационных конструкций (объемных объектов с информацией, табличек, наклеек и других декоративных элементов) в проеме с внутренней или внешней стороны остекления. Содержит сведения о режиме работы, информацию о скидках и акциях.

# ЗАПРЕТЫ ПРИ РАЗМЕЩЕНИИ

Документ регламентирует размещение НТО с учетом классификации городских пространств и относительно зданий, рекламных конструкций и других объектов, выделяет типы НТО; формулирует рекомендации на основе этого, а также рассматривает ряд основных запретов — они касаются объектов всех типов, размещенных в любом общественном пространстве. Запрещено оставлять территорию вокруг НТО неубранной и поврежденной. Предприниматель должен ремонтировать поврежденные покрытия и другие элементы благоустройства. При демонтаже объекта, если не предполагается установка нового, — привести территорию вокруг в исходное состояние. После завершения работы передвижных НТО предприниматель обязан убрать мусор с территории.

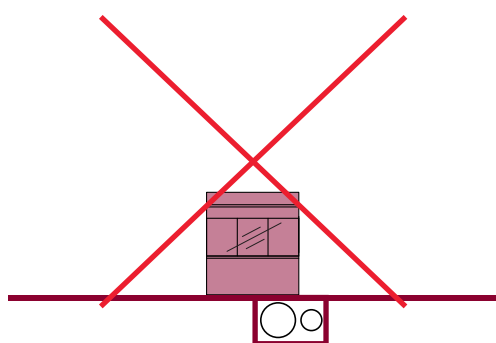

Запрещено размещать НТО в охранных зонах инженерных сетей без соответствующих разрешений, согласований с эксплуатирующими организациями в установленном действующим законодательством порядке.

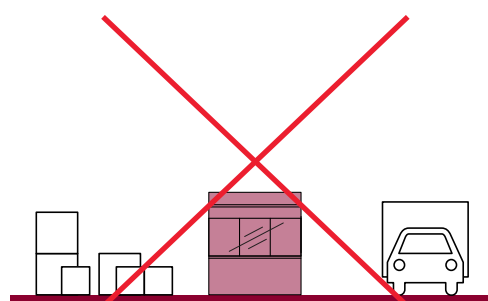

Запрещено складировать товар, упаковку или мусор на элементах благоустройства и прилегающей к НТО территории. Транспортное обслуживание НТО и загрузка их товарами не должны снижать безопасность движения пешеходов и транспорта.

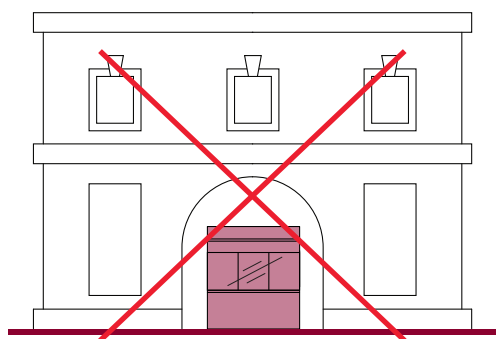

Запрещено размещать НТО в арках зданий, цветниках, на детских и спортивных площадках, уличных и плоскостных парковках; размещать НТО на фундаменте, нарушать границы озеленения, повреждать для размещения НТО зеленые насаждения.

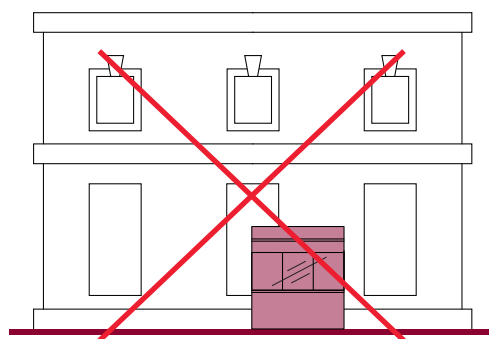

Запрещено размещать НТО на придомовых территориях.





# 1. РАЗМЕЩЕНИЕ

# КОНФИГУРАЦИЯ

Документ выделяет три типа конфигурации НТО: одиночные, рядом стоящие и совмещенные с остановочными павильонами.

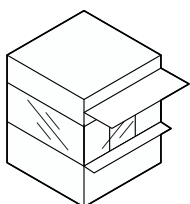

## Одиночные НТО

Отдельно стоящие объекты, расстояние между которыми 30 м и более. В этом промежутке запрещается размещать другие НТО, любой конфигурации и типа.

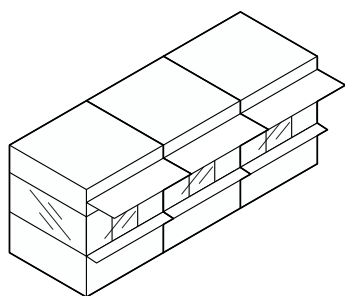

## Рядом стоящие НТО

Два и более НТО, расстояние между которыми менее 0,3 м. Зазор между объектами необходимо облицовывать.

Расстояние между допустимой зоной размещения рядом стоящих НТО и ближайшей допустимой зоной определяется в метрах по формуле:  $(30 \times N) / 2$ , где N — количество рядом стоящих НТО. В этом промежутке запрещается размещать другие НТО, любой конфигурации и типа.

Высота рядом стоящих НТО должна быть одинаковой<sup>16</sup>. Допустимо только линейное размещение рядом стоящих НТО: не рекомендуется устанавливать несколько НТО параллельно. Рядом стоящие НТО должны быть одной глубины и быть выполнены в одной цветовой гамме.

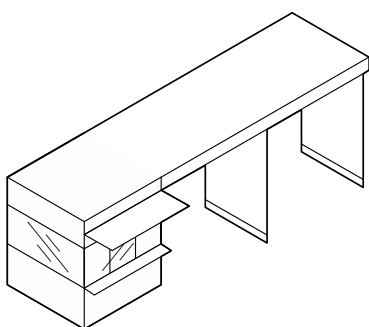

## Совмещенные с остановочными павильонами НТО

Объекты, объединенные навесом с остановочными павильонами. Расстояние до других НТО принимается по принципу одиночных или рядом стоящих. При нежелании или невозможности совмещения запрещено устанавливать НТО ближе 30 м к остановочному павильону.

<sup>16</sup> Подробнее о количестве и площади НТО в группе см. на стр. 30–31.

# РАЗМЕЩЕНИЕ ОТНОСИТЕЛЬНО ЗДАНИЙ И СООРУЖЕНИЙ

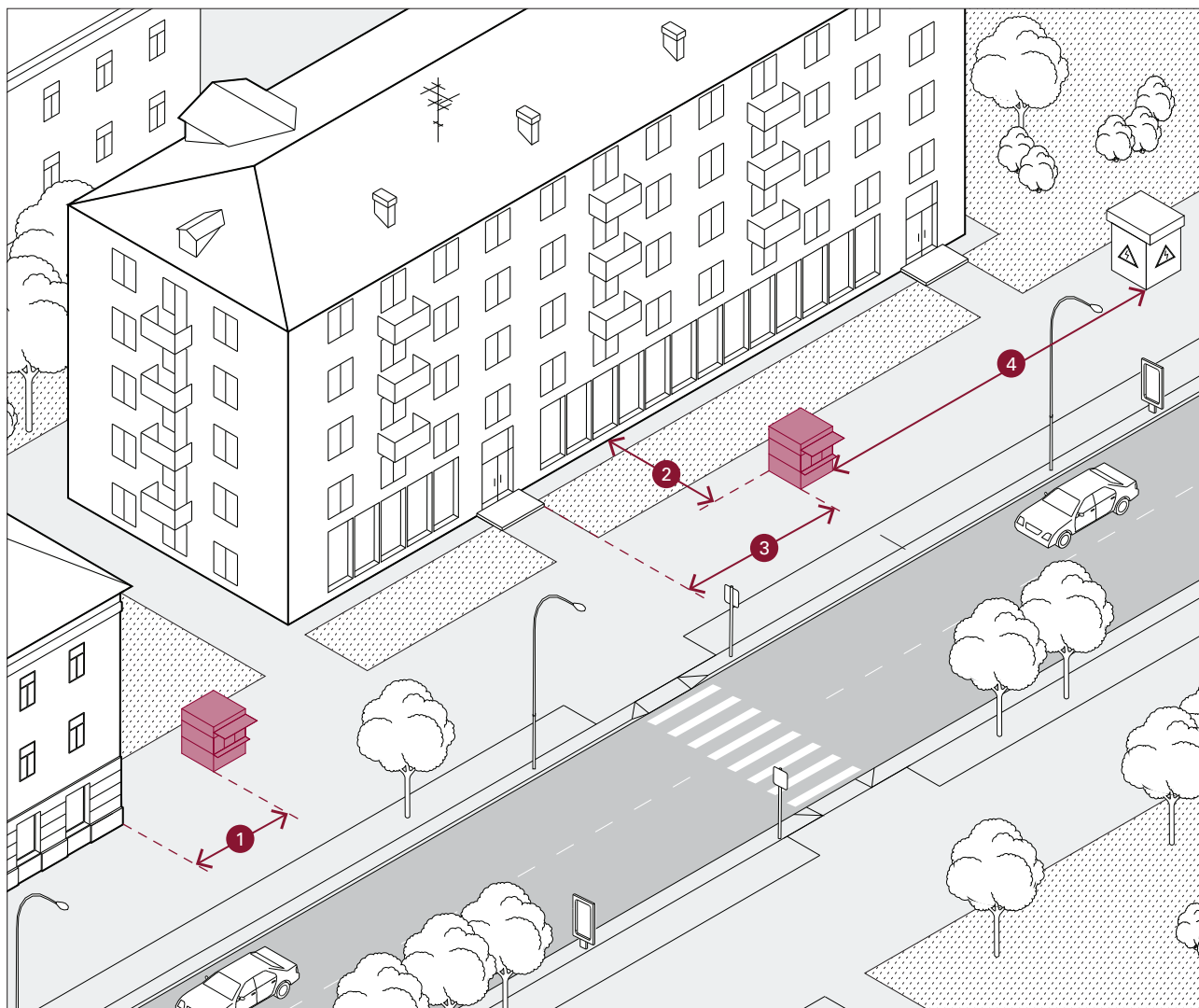

- 1 Минимальное расстояние от НТО до глухих фасадов зданий — 6 м. Допускается размещать НТО ближе при получении специального технического условия (СТУ), согласованного с Минстроем РФ и МЧС России.
- 2 Минимальное расстояние от НТО до фасадов с окнами жилых помещений и витринами коммерческих предприятий — 10 м.
- 3 Недопустимо размещать НТО напротив входов в здания. От границ входных дверей необходимо отступать в сторону не менее 5 м.
- 4 Запрещено размещать НТО на расстоянии менее 50 м от наружных стен технических сооружений (например, газорегуляторных пунктов, канализационных насосных станций, тепловых пунктов и др.) в условиях новой застройки.

# РАЗМЕЩЕНИЕ ОТНОСИТЕЛЬНО ЭЛЕМЕНТОВ УЛИЧНО-ДОРОЖНОЙ СЕТИ

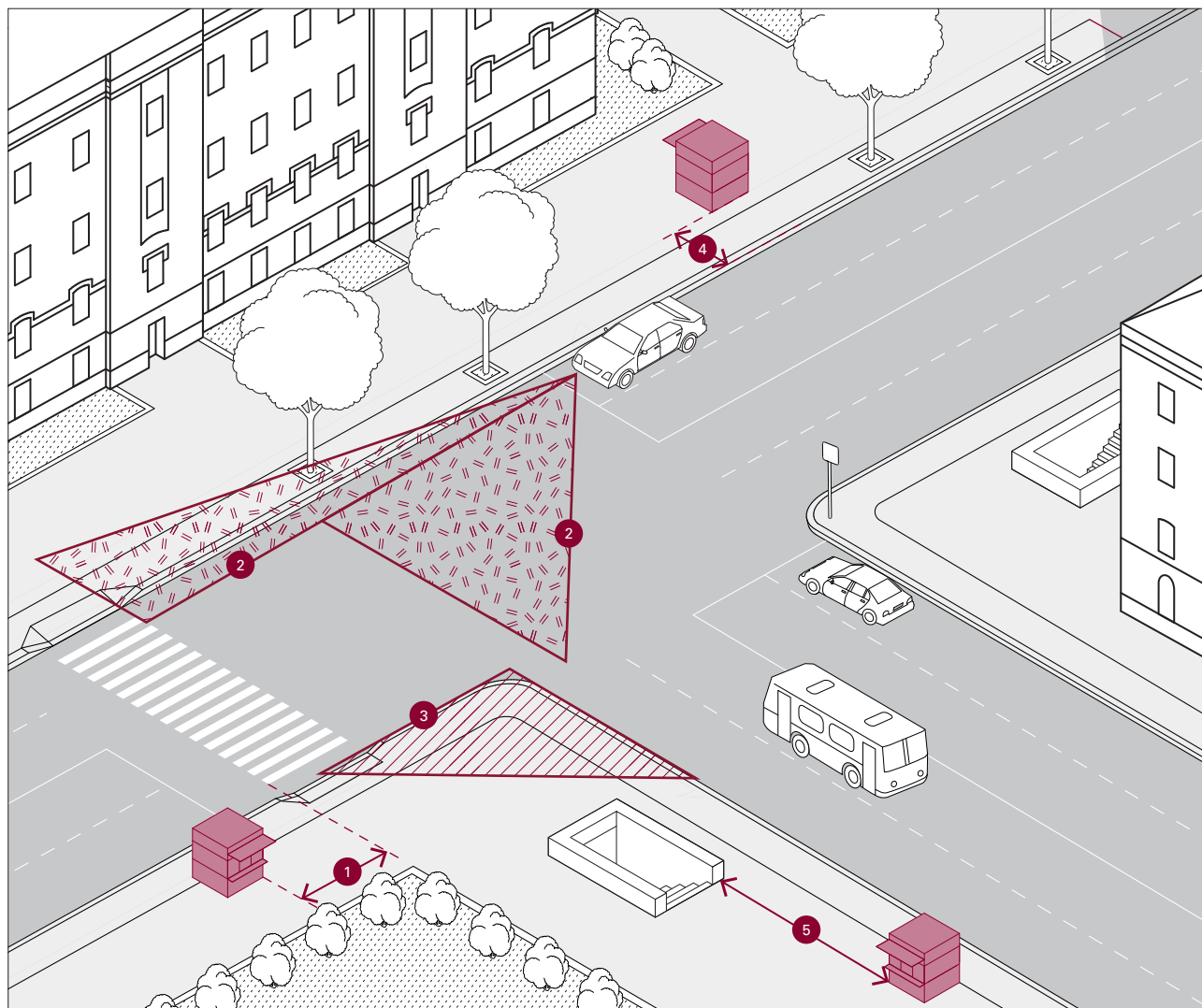

20

- 1 Минимальное расстояние от НТО до границы пешеходного перехода — 5 м.
- 2 На нерегулируемых перекрестках, в местах примыкания второстепенных и внутренних проездов к дорогам, на нерегулируемых пешеходных переходах не допускается размещать НТО в пределах треугольников видимости для условий «пешеход — транспорт» и «транспорт — транспорт». Относительно хода движения автотранспорта НТО следует размещать после пешеходного перехода — чтобы не закрывать обзор водителю.
- 3 На всех перекрестках минимальное расстояние от НТО до пересечения проезжих частей — 10 м.
- 4 Минимальное расстояние от НТО до границы проезжей части — 3 м. Торговый фронт не должен быть ориентирован на проезжую часть.
- 5 Запрещено размещать НТО ближе 10 м от границ входов и выходов из подземных переходов.

# РАЗМЕЩЕНИЕ ОТНОСИТЕЛЬНО ЭЛЕМЕНТОВ БЛАГОУСТРОЙСТВА

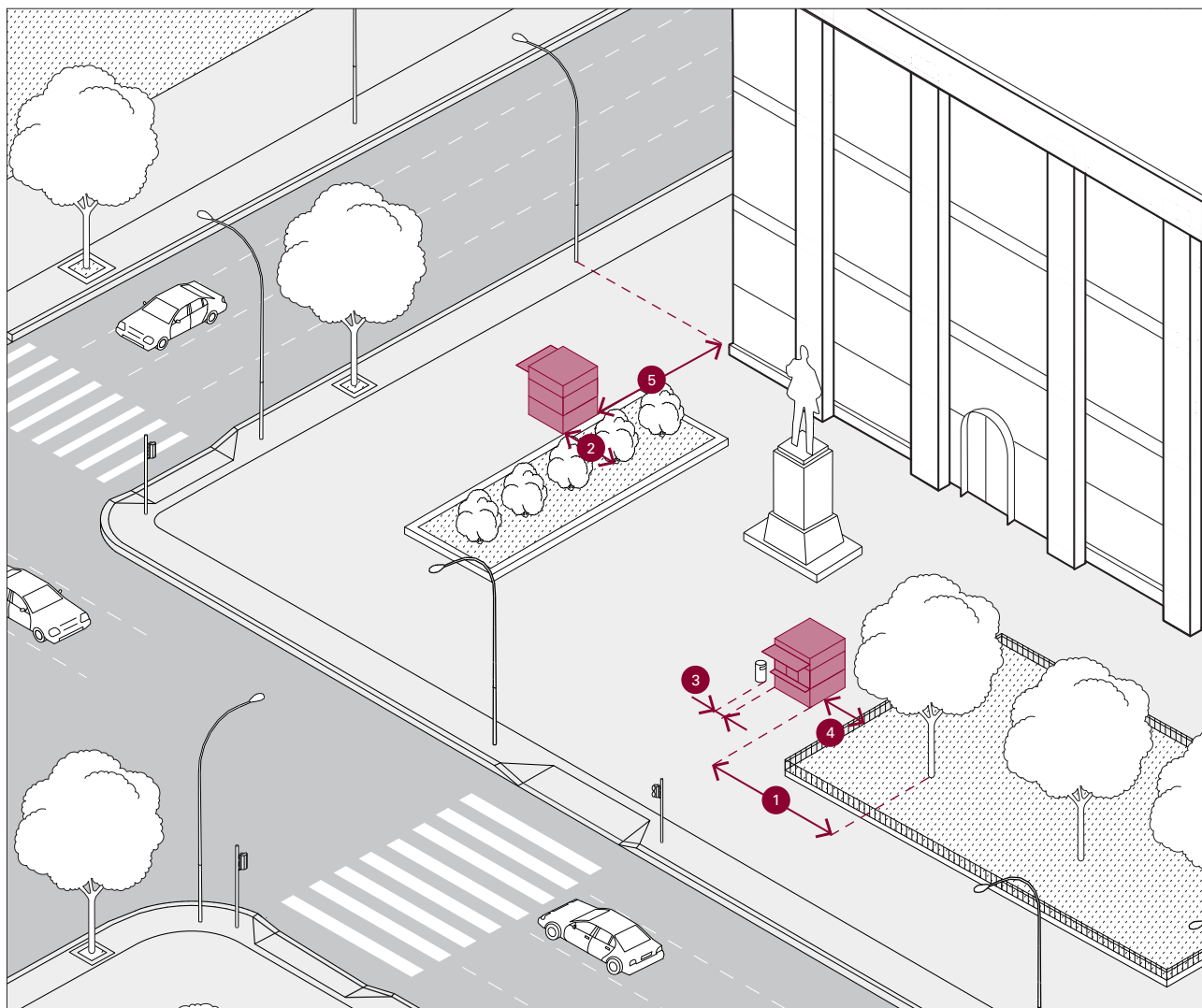

1 Минимальное расстояние от НТО до оси ствола дерева — 5 м.

2 Минимальное расстояние от НТО до оси кустарника — 1,5 м.

3 Минимальное расстояние от НТО до урн — 0,4 м.

4 Минимальное расстояние от НТО до ограждений — 1 м.

5 Минимальное расстояние от НТО до опор освещения и дорожных знаков — 1 м.

# РАЗМЕЩЕНИЕ ОТНОСИТЕЛЬНО РЕКЛАМНЫХ КОНСТРУКЦИЙ

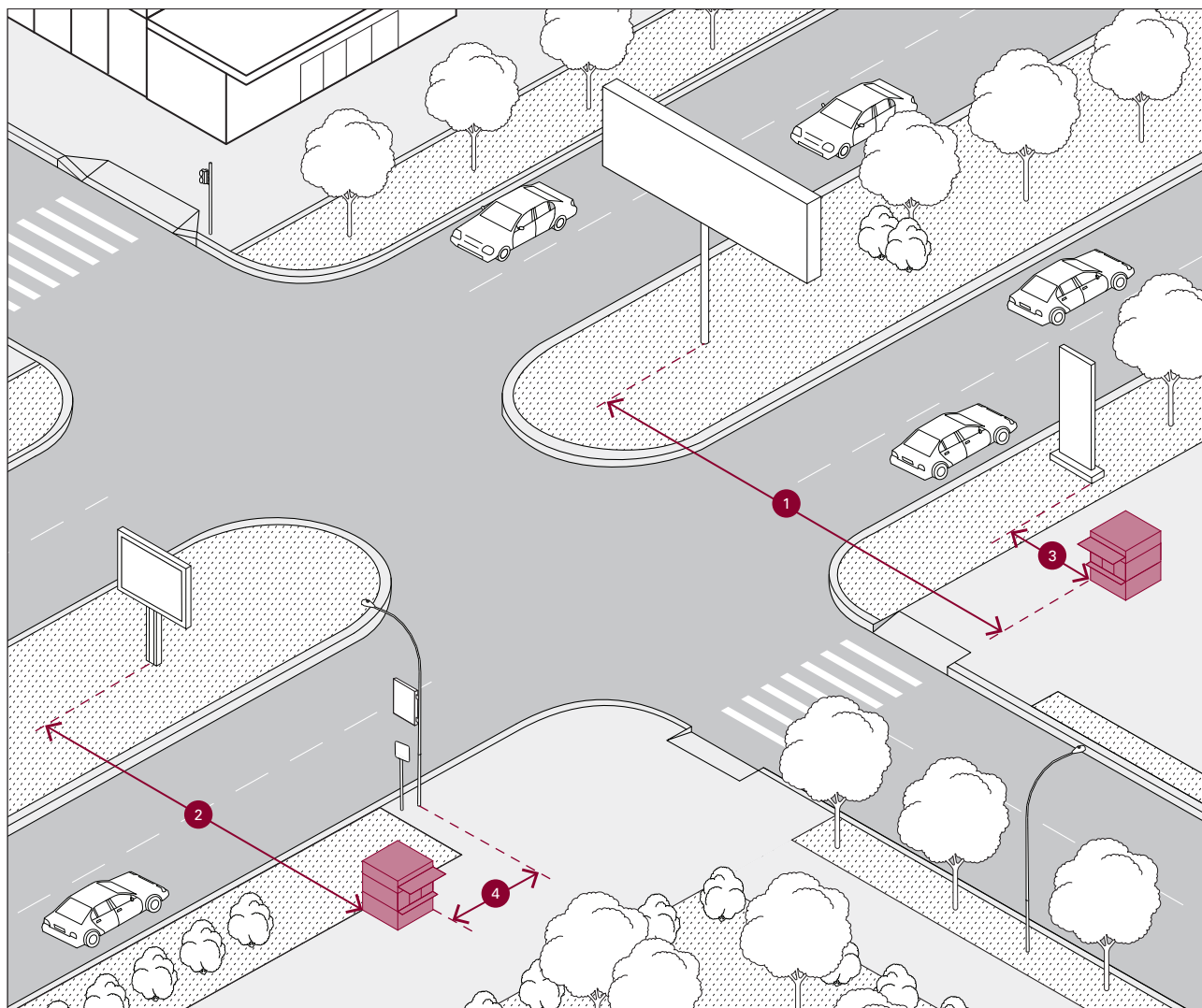

22

- 1** Минимальное расстояние от НТО до оси суперсайта и билборда — 10 м.
- 2** Минимальное расстояние от НТО до оси ситиборда и рекламной стелы — 5 м.
- 3** Минимальное расстояние от НТО до оси сити-формата, информационного стенда, афишной тумбы, пилона — 2 м.
- 4** Минимальное расстояние от НТО до оси консоли на опоре и хореки — более 1 м.

# РАЗМЕЩЕНИЕ НТО, СОВМЕЩЕННЫХ С ОСТАНОВОЧНЫМИ ПАВИЛЬОНАМИ

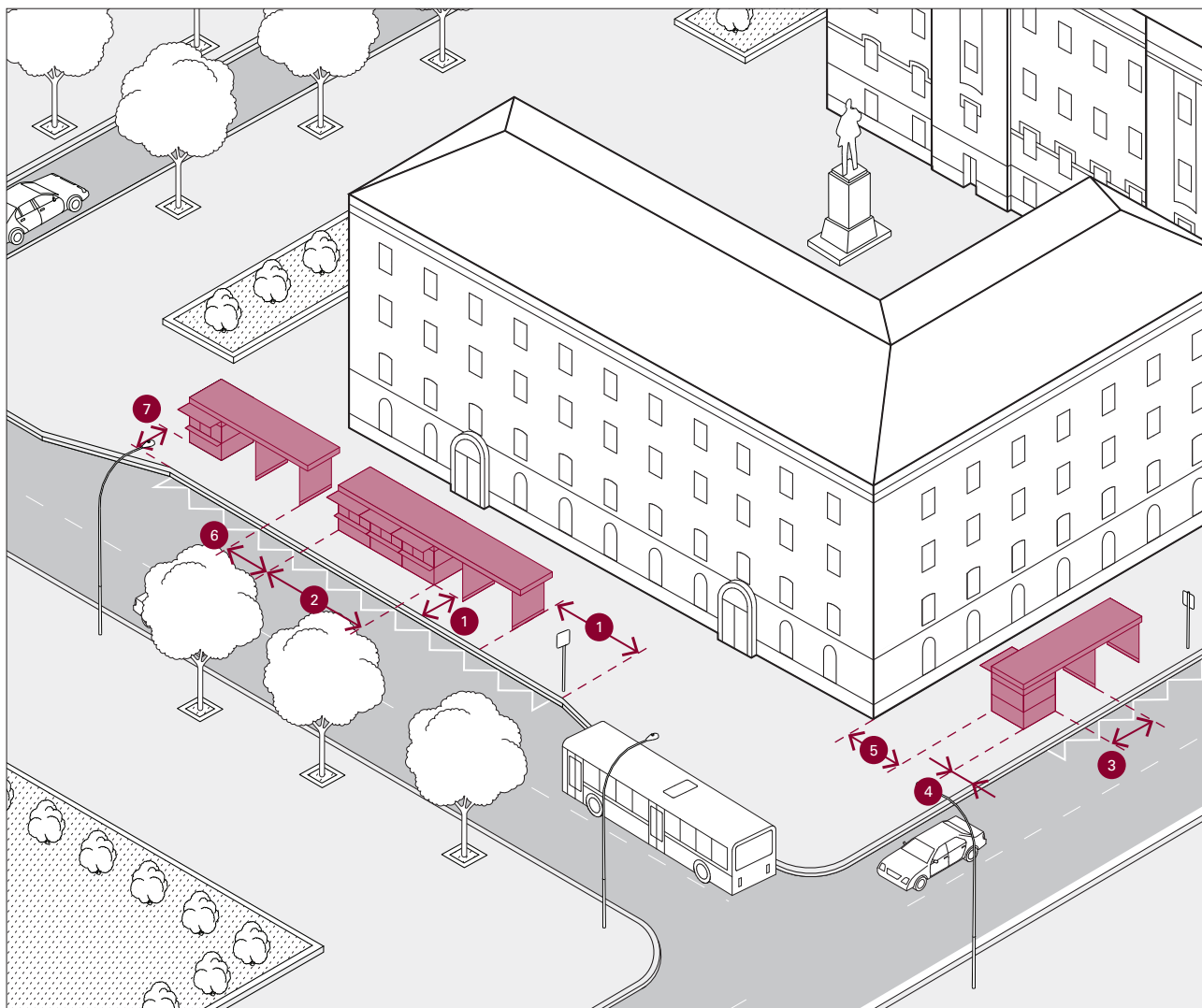

23

- 1** Запрещено устанавливать НТО в пределах посадочных площадок и площадок ожидания. Относительно хода движения автотранспорта объект следует размещать после остановочного павильона, на расстоянии не менее 3 м от проезжей части. Не допускается размещение НТО в пределах треугольника видимости.
- 2** Максимальная длина рядом стоящих НТО, совмещенных с остановочными павильонами — 15 м.
- 3** Между НТО и остановочным павильоном необходим проход шириной не менее 1,8 м.
- 4** Минимальное расстояние от НТО до границы проезжей части — 3 м.
- 5** В стесненных условиях допускается размещать НТО в 4 м от фасада здания. Требуется заключение уполномоченного органа на допустимость установки НТО. Необходимо предусмотреть две витрины: одну — ориентированную на проезжую часть, другую — на фасад здания.
- 6** При устройстве двух и более остановочных павильонов, совмещенных с НТО, в зоне остановки общественного транспорта минимальное расстояние между ними — 3 м.
- 7** Торговый фронт НТО должен быть ориентирован на пешеходную зону. Допускается ориентация на посадочную площадку при ее ширине более 3 м. Недопустима ориентация торгового фронта на проход между НТО и остановочным павильоном.

# РАЗМЕЩЕНИЕ ОТНОСИТЕЛЬНО ПЕШЕХОДНЫХ ЗОН

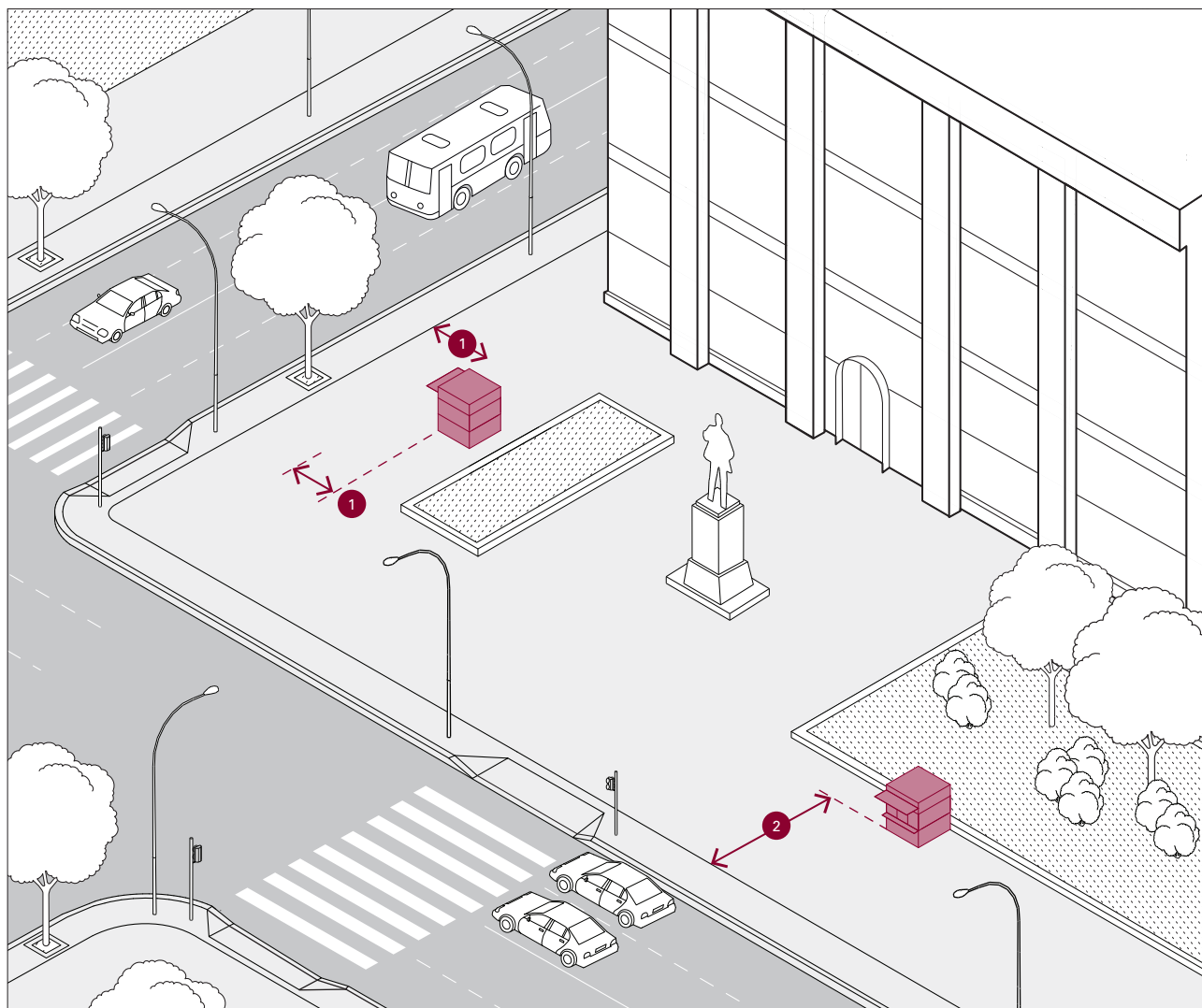

24

- 1** Недопустимо устанавливать НТО вплотную к пешеходной зоне, если ее ширина менее 4 м. В таком случае НТО размещается с отступом 1 м для организации зоны обслуживания покупателей.
- 2** Допустимо размещать НТО вплотную к пешеходной зоне, если ее ширина более 4 м.



# РАЗМЕЩЕНИЕ НА ОЗЕЛЕНЕННЫХ ТЕРРИТОРИЯХ И ПЛОЩАДЯХ

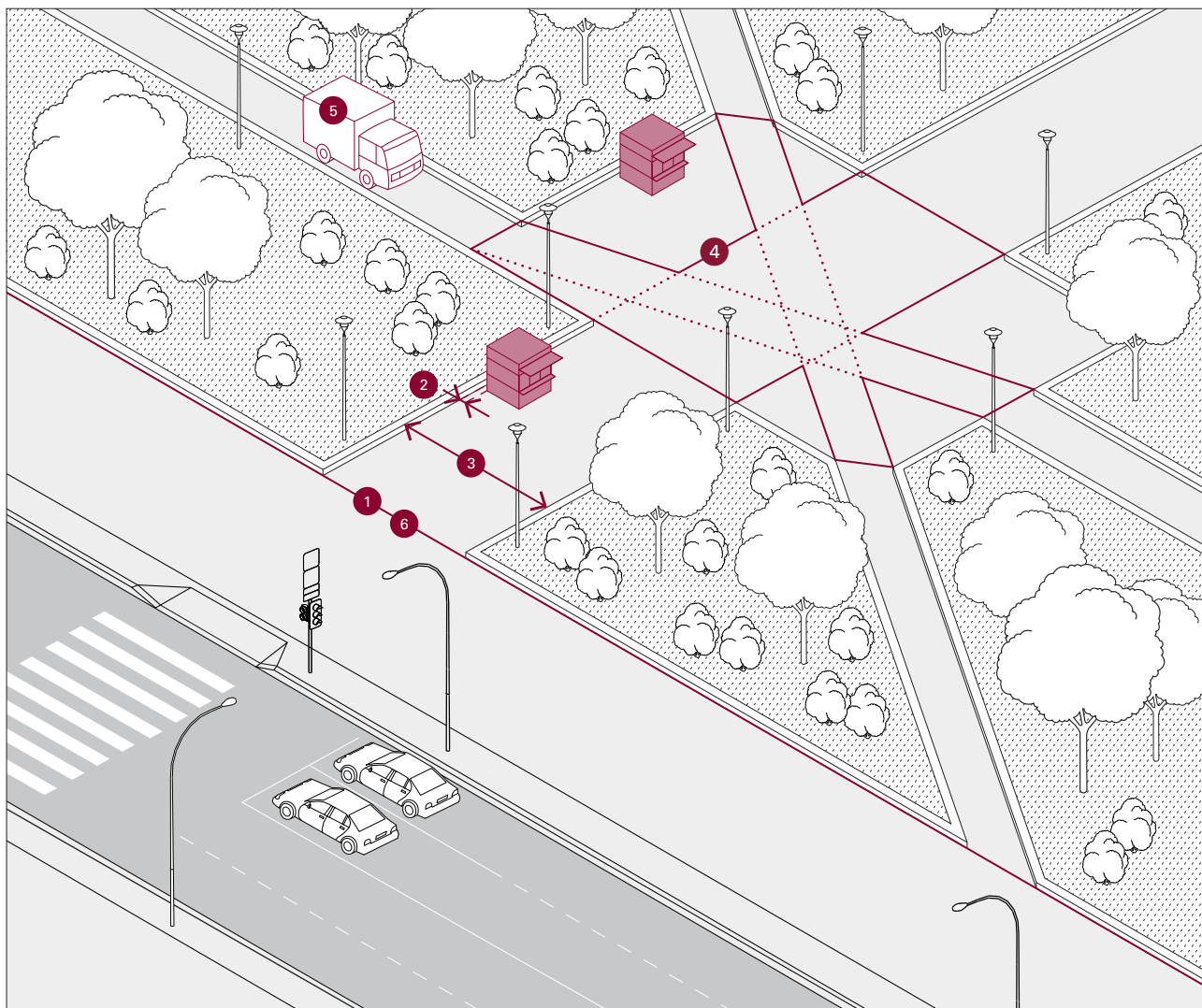

- 1 НТО на озелененных территориях и городских площадях размером больше 15 000 м<sup>2</sup> допускается располагать внутри границ пространства. На территориях размером меньше 15 000 м<sup>2</sup> НТО располагаются вдоль внешних границ.
- 2 НТО следует размещать вплотную к границе примыкания твердого покрытия к травяному или грунтовому.
- 3 При размещении на пешеходных маршрутах их ширина (ширина твердого покрытия) должна быть более 7 м.
- 4 При размещении НТО на нелинейных участках с твердым покрытием НТО должны быть установлены вне транзитных маршрутов.
- 5 Не допускается размещать НТО на проездах, предназначенных для движения обслуживающей и специальной техники.
- 6 Максимальная суммарная площадь участков размещения НТО — 0,5% от общей площади озелененных территорий и площадей.

# ПРИМЕР ПРИМЕНЕНИЯ ТРЕБОВАНИЙ К РАЗМЕЩЕНИЮ НТО В ГОРОДСКОЙ СРЕДЕ

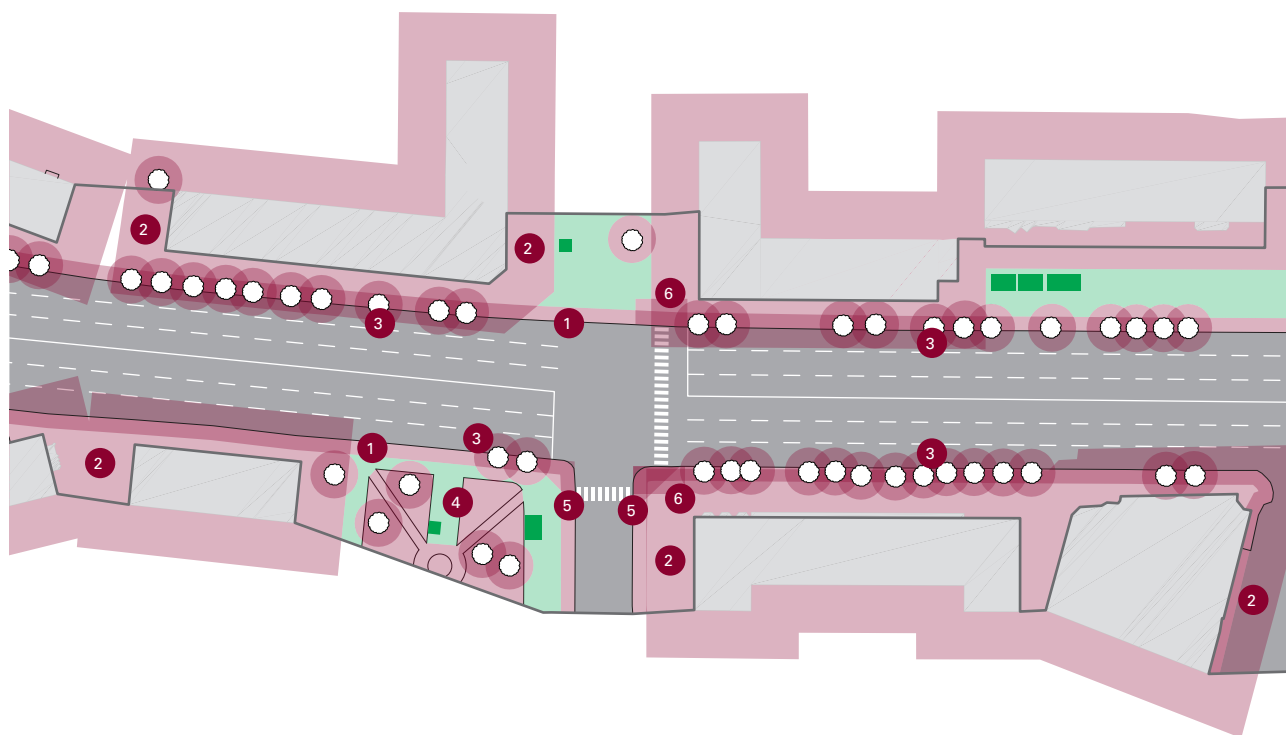

26

	Граница рассматриваемой территории		Допустимая зона размещения НТО
	Недопустимая зона размещения НТО		Зона размещения НТО

	Требование, запрещающее размещение НТО	Регулирующий раздел
1	Минимальное расстояние от НТО до границы проезжей части — 3 м.	Размещение относительно элементов улично-дорожной сети
2	Минимальное расстояние от НТО до фасадов с окнами жилых помещений и витринами коммерческих предприятий — 10 м.	Размещение относительно зданий и сооружений
3	Минимальное расстояние от НТО до оси ствола дерева — 5 м.	Размещение относительно элементов благоустройства
4	НТО следует размещать вплотную к границе примыкания твердого покрытия к травяному или грунтовому. При размещении на пешеходных маршрутах их ширина (ширина твердого покрытия) должна быть более 7 м.	Размещение на озелененных территориях и площадях
5	На всех перекрестках минимальное расстояние от НТО до пересечения проезжих частей — 10 м.	Размещение относительно элементов улично-дорожной сети
6	Минимальное расстояние от НТО до границы пешеходного перехода — 5 м.	Размещение относительно элементов улично-дорожной сети

# ПЛОЩАДЬ УЧАСТКОВ РАЗМЕЩЕНИЯ

Участки размещения НТО определяются в допустимых зонах размещения. Площадь участков размещения и их количество определяет администрация Калининграда. Запрещено в одной зоне устанавливать больше одного НТО. На расположенные ближе 0,3 м друг к другу участки размещения действуют требования к рядом стоящим НТО.

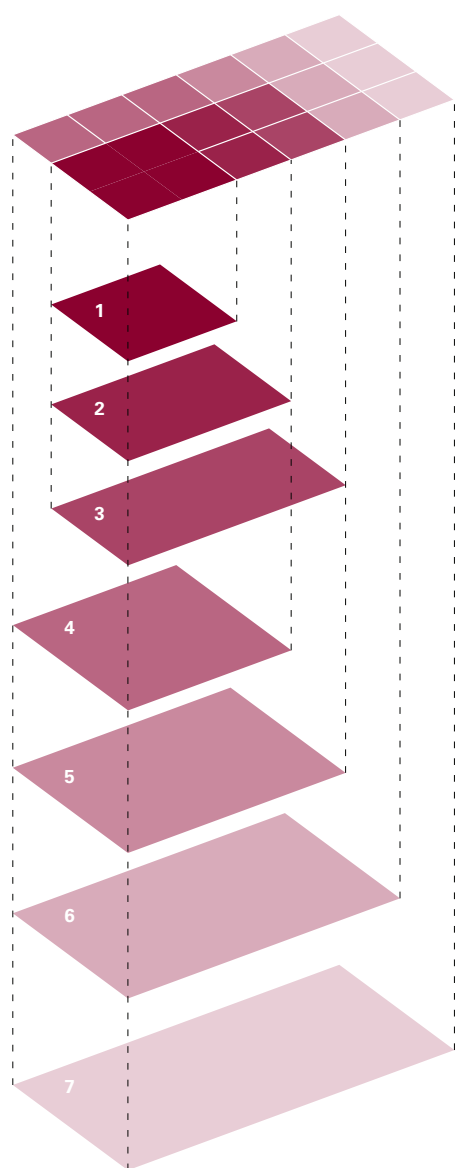

	Площадь, м <sup>2</sup>
1	4,8
2	7
3	9,2
4	10,2
5	13,5
6	16,6
7	19,8



## **2. РЯДОМ СТОЯЩИЕ НТО**

# РЯДОМ СТОЯЩИЕ НТО

Документ предусматривает систему классификации общественных пространств Калининграда в зависимости от интенсивности пешеходных и транспортных потоков. В соответствии с этой классификацией определяются максимальные размеры и количество рядом стоящих НТО.

Классификация общественных пространств Калининграда выделяет три категории<sup>17</sup>:

## Категория 1

Пространства с интенсивными пешеходными потоками и неинтенсивными транспортными. В эту категорию входят зоны визуального влияния объектов культурного наследия<sup>18</sup>.

## Категория 2

Пространства со среднеинтенсивными пешеходными и транспортными потоками: главные улицы, соединяющие улицы и главные площади.

## Категория 3

Пространства с интенсивными транспортными и неинтенсивными пешеходными потоками: магистрали и транспортные площади.

В общественных пространствах категории 1 допускается размещать рядом стоящие НТО наименьших размеров, не более трех рядом стоящих объектов. Максимальная длина рядом стоящих НТО — 9 м. Запрещено размещать рядом стоящие объекты площадью более 15 м<sup>2</sup>.

В общественных пространствах категории 2 допускается размещать не более пяти рядом стоящих НТО. Максимальная длина рядом стоящих НТО — 15 м. Запрещено размещать рядом стоящие объекты площадью более 15 м<sup>2</sup>.

В общественных пространствах категории 3 допускается размещать не более пяти рядом стоящих НТО. Максимальная длина рядом стоящих НТО и площадь торговых объектов не регулируются.

30

<sup>17</sup> Подробнее о методике расчета для классификации общественных пространств Калининграда см. на стр. 65–66. Адресный список улиц и площадей с указанием их категорий представлен на стр. 67–75.

<sup>18</sup> Подробнее о методике выявления зон визуального влияния объектов культурного наследия см. на стр. 60–64.

## Классификация общественных пространств в центральной части Калининграда

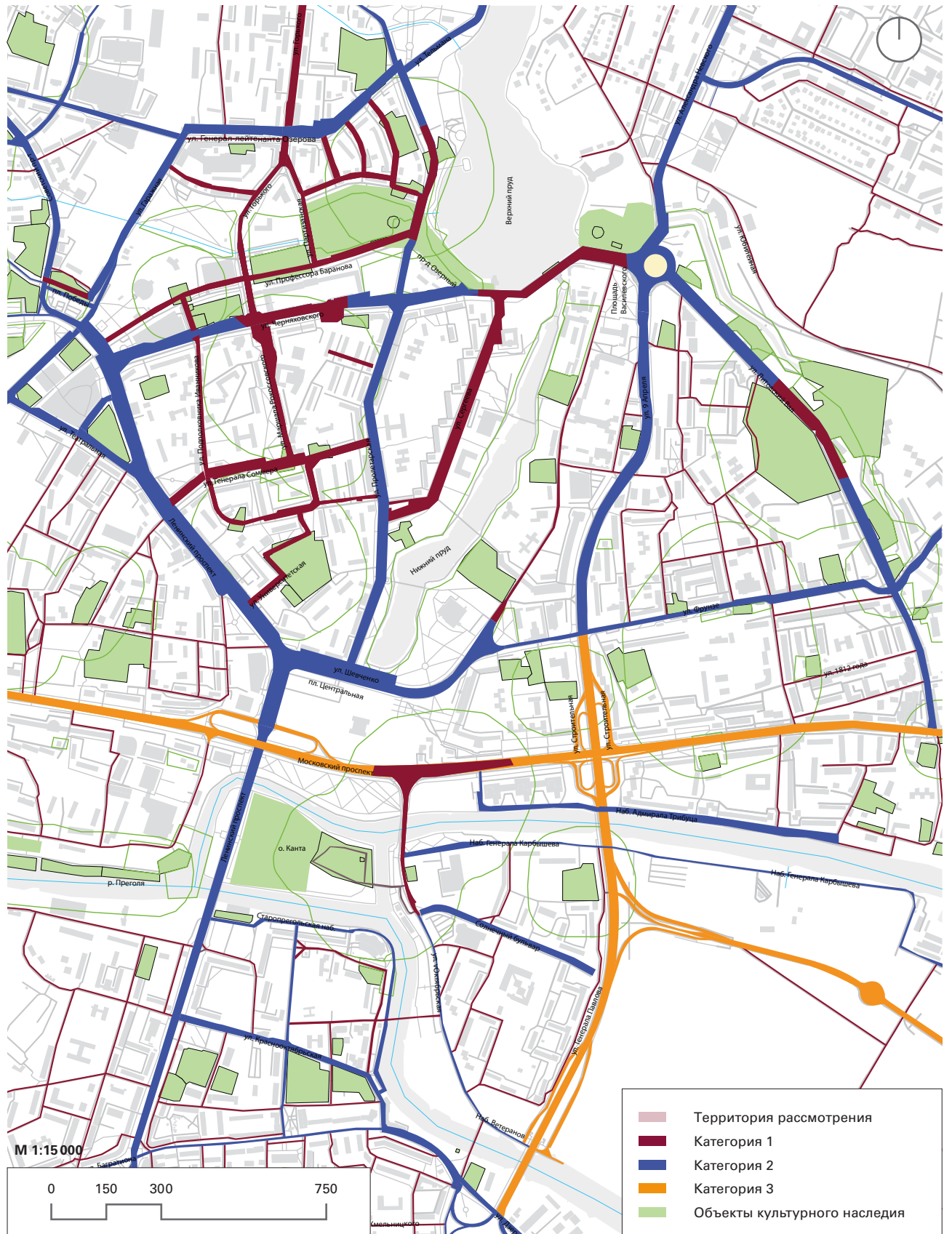





# 3. ВНЕШНИЙ ВИД

# КИОСК

## ТИПОРАЗМЕРЫ

Документ предусматривает модульную систему типоразмеров киосков. Она поможет унифицировать объекты и обеспечит гибкость в выборе размера в зависимости от потребностей предпринимателя. Выделяется пять размеров: К-1 (2,2 x 2,2 м), К-2 (2,2 x 3,2 м), К-3 (2,2 x 4,2 м), К-4 (3,2 x 3,2 м) и К-5 (3,2 x 4,2 м). Габариты и площадь киоска определяются по его внешним границам.

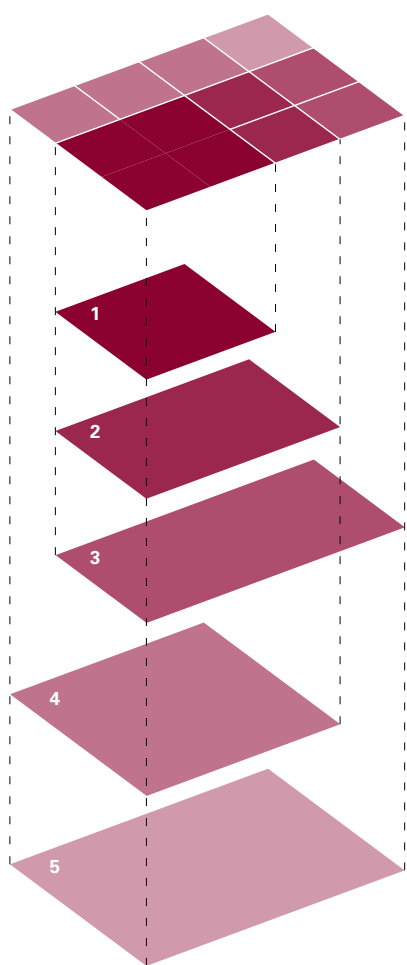

	Размер	Площадь киоска, м <sup>2</sup>	Габариты, м	Площадь территории благоустройства, м <sup>2</sup>
1	К-1	4,8	2,2 x 2,2	30
2	К-2	7	2,2 x 3,2	34,5
3	К-3	9,2	2,2 x 4,2	39
4	К-4	10,2	3,2 x 3,2	37,5
5	К-5	13,5	3,2 x 4,2	42

# КИОСК ВИТРИНЫ

Витрины киоска бывают четырех конфигураций: односторонние, двухсторонние (угловые витрины и витрины на двух противоположных фасадах киоска), трехсторонние и четырехсторонние. На фасадах с витринами допустимы глухие цоколи высотой 0,5 или 1 м. Запрещена организация глухих цоколей разной высоты для витрин одного киоска.

## Конфигурация витрин

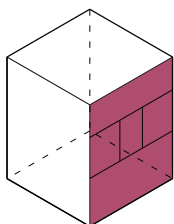

Фронтальная

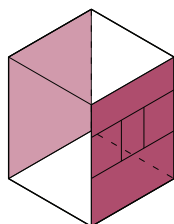

Двухсторонняя

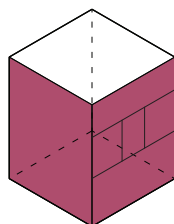

Угловая

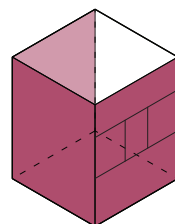

Трехсторонняя

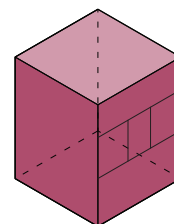

Периметральная

35

## Конфигурация цоколей

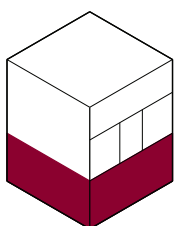

Глухой,  
высота — 1 м

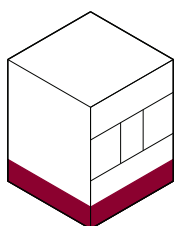

Глухой,  
высота — 0,5 м

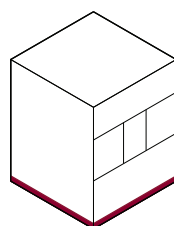

Стеклянная секция

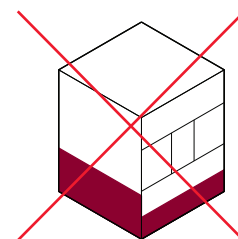

Запрещено  
устройство  
цоколей разной  
высоты

# КИОСК

## ГАБАРИТЫ И ЭЛЕМЕНТЫ

Киоск подходит почти для любой торговли и предоставления некоторых услуг — например, изготовления ключей или ремонта. Киоск устанавливается без капитального фундамента, его легко можно переместить без разбора конструкции.

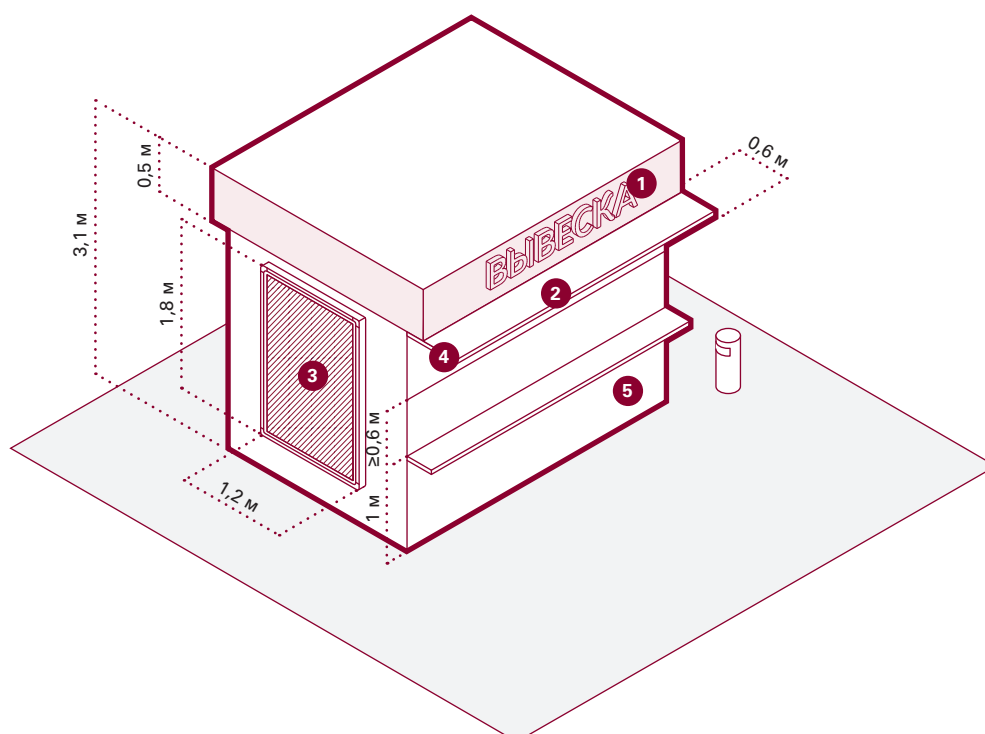

36

Высота киоска составляет 3,1 м. Фризовая часть киоска имеет высоту 0,5 м от верха киоска. Нижний край торгового окна должен находиться на высоте 1 м от низа киоска. Размер торгового окна — не менее 0,6 х 0,6 м с шириной подоконника 0,3 м. Окно может быть расположено в любой части торгового фронта, с отступом от его границ 0,2 м.

Вход для продавца допустимо размещать на любой стороне киоска, кроме торгового фронта. Высота двери — 2,1 м, ширина — не менее 0,8 м.

Киоск необходимо оборудовать системой водоотведения — делать уклон кровли более 5%, желоб и размещать трубу.

Возле киоска необходимо размещать урну. Допустима установка мест для кратковременного отдыха — скамеек и стульев.

## Рекомендации к элементам и материалам

№	Элемент, материал	Схематичное изображение	Рекомендации
1	Вывеска	 <p>Основная без подложки</p>  <p>Объемный вариант исполнения</p>	<p>Вывеска киоска размещается во фризовой части торгового фронта. Длина вывески — менее 3 м. Для киоска К-1 — 2 м. Вывеска должна быть без подложки, с внутренней подсветкой, буквы — размещены в одну строку. Высота букв и логотипа — 0,3 м. Вывеска выравнивается относительно центральной оси торгового фронта<sup>19</sup>. Список рекомендуемых к использованию шрифтов, при отсутствии фирменного стиля, приведен в Приложении к документу.</p>
2	Навес	 <p>Отдельный козырек</p>	<p>Со стороны торгового фронта должен быть организован навес шириной 0,6 м.</p>
3	Реклама		<p>На киоске допускается размещать одну рекламную конструкцию. Она должна быть расположена на глухом фасаде. Размер информационного поля — 1,2 x 1,8 м. Рекламная конструкция состоит из металлического или алюминиевого короба с защитным стеклом. Допустимо использование автоматически сменяемого информационного поля со скроллером. Возможна организация внутренней подсветки рекламной конструкции. Недопустимо размещение рекламы на светопрозрачных конструкциях.</p>
4	Освещение	 <p>Встроенное</p>	<p>Киоск необходимо оборудовать наружным и внутренним освещением. Рекомендуемая освещенность внутреннего пространства киоска — 100–200 лк. Внутри рекомендуется устанавливать светодиодные светильники с температурой света 3000–4000 К. Освещенность снаружи киоска должна соответствовать нормам освещенности для городского пространства<sup>20</sup>, где он расположен. Снаружи рекомендуется устанавливать светильники с температурой света 2700–3000 К.</p>
5	Материал	 <p>Панель из пластика высокого давления (HPL-панели)</p>	<p>Цвет панели — серый</p>  <p>RAL 7011 / S 7005-B20G</p>
		 <p>Доска строганная обрезная</p>	 <p>RAL 7035 / S 2002-G50Y</p>
		 <p>Металл</p>	<p>Цвет рамы — серый</p>  <p>RAL 7024 / S 7502-B</p>
		 <p>Пластик</p>	 <p>RAL 7031 / S 6005-B20G</p>

<sup>19</sup> Подробнее о видах и типах вывесок, вариантах их исполнения см. «Общие правила размещения и оформления информационных конструкций (вывесок)».

<sup>20</sup> СП 52.13330.2011, СНиП 23–05–95\*.

# ПАВИЛЬОН

## ТИПОРАЗМЕРЫ

Документ предусматривает модульную систему типоразмеров павильонов. Она поможет унифицировать объекты и обеспечит гибкость в выборе размера в зависимости от потребностей предпринимателя. Выделяется шесть размеров, маркируемых: П-1 (2,2 x 3,2 м), П-2 (2,2 x 4,2 м), П-3 (3,2 x 3,2 м), П-4 (3,2 x 4,2 м), П-5 (3,2 x 5,2 м) и П-6 (3,2 x 6,2 м). Габариты и площадь павильона определяются по его внешним границам.

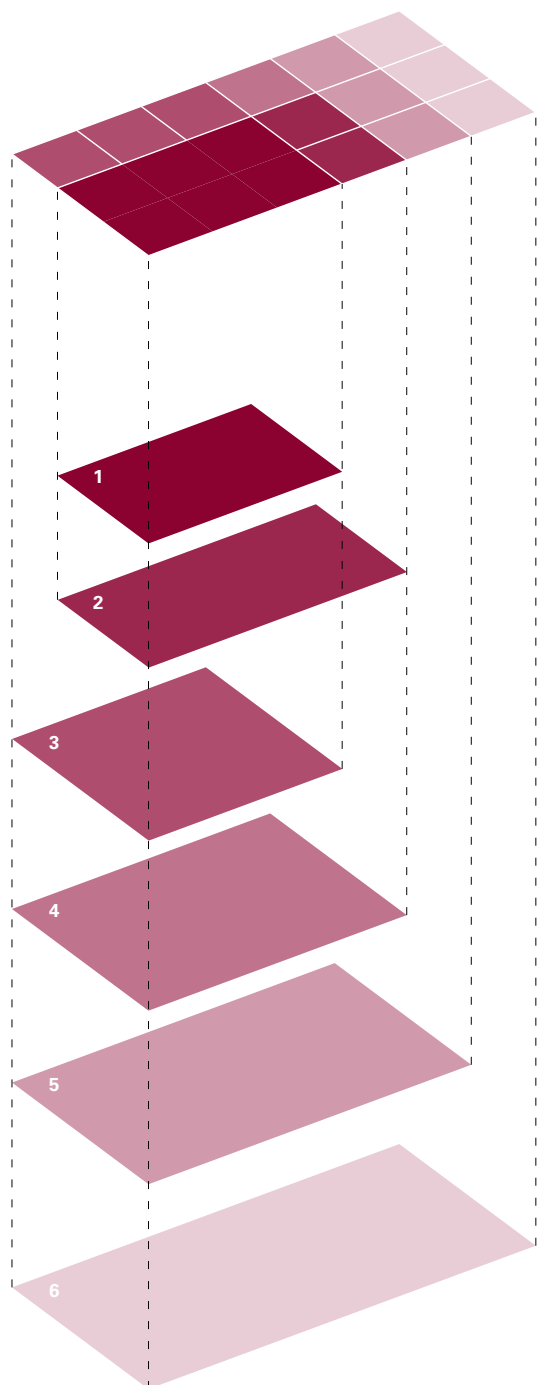

	Размер	Площадь павильона, м <sup>2</sup>	Габариты, м	Площадь территории благоустройства, м <sup>2</sup>
1	П-1	7	2,2 x 3,2	34,5
2	П-2	9,2	2,2 x 4,2	39
3	П-3	10,2	3,2 x 3,2	37,5
4	П-4	13,5	3,2 x 4,2	42
5	П-5	16,6	3,2 x 5,2	46,5
6	П-6	19,8	3,2 x 6,2	51

# ПАВИЛЬОН ВИТРИНЫ

Витрины павильонов бывают четырех конфигураций: односторонние, двухсторонние (угловые витрины и витрины на двух противоположных фасадах павильона), трехсторонние и четырехсторонние. На фасадах с витринами допустимо устраивать глухой цоколь высотой 0,5 м. Запрещена организация глухих цоколей разной высоты для витрин одного павильона. Для павильонов можно предусматривать глухой участок витрины, закрывающий технические (подсобные) помещения. Такой участок должен занимать не более 1/3 ширины витрины.

## Конфигурация витрин

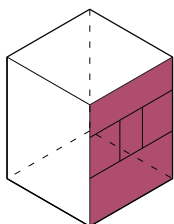

Фронтальная

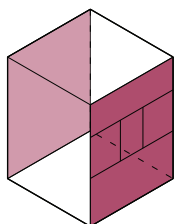

Двухсторонняя

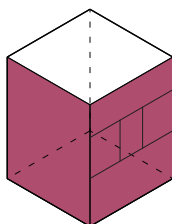

Угловая

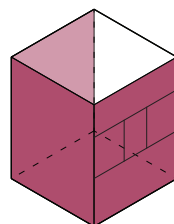

Трехсторонняя

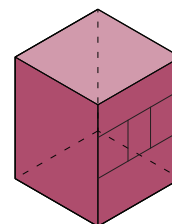

Периметральная

39

## Конфигурация цоколей

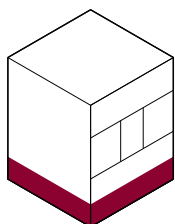

Глухой,  
высота — 0,5 м

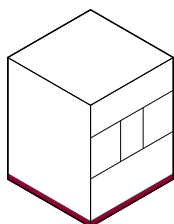

Стекланная секция

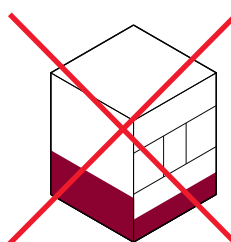

Запрещено  
устройство  
цоколей разной  
высоты

# ПАВИЛЬОН

## ГАБАРИТЫ И ЭЛЕМЕНТЫ

Павильон от киоска отличается наличием входа для покупателей во внутреннее пространство. Конструкция павильона быстромонтируемая; как и киоск, его легко можно переместить. Павильон подходит для почти любой торговли и предоставления некоторых услуг.

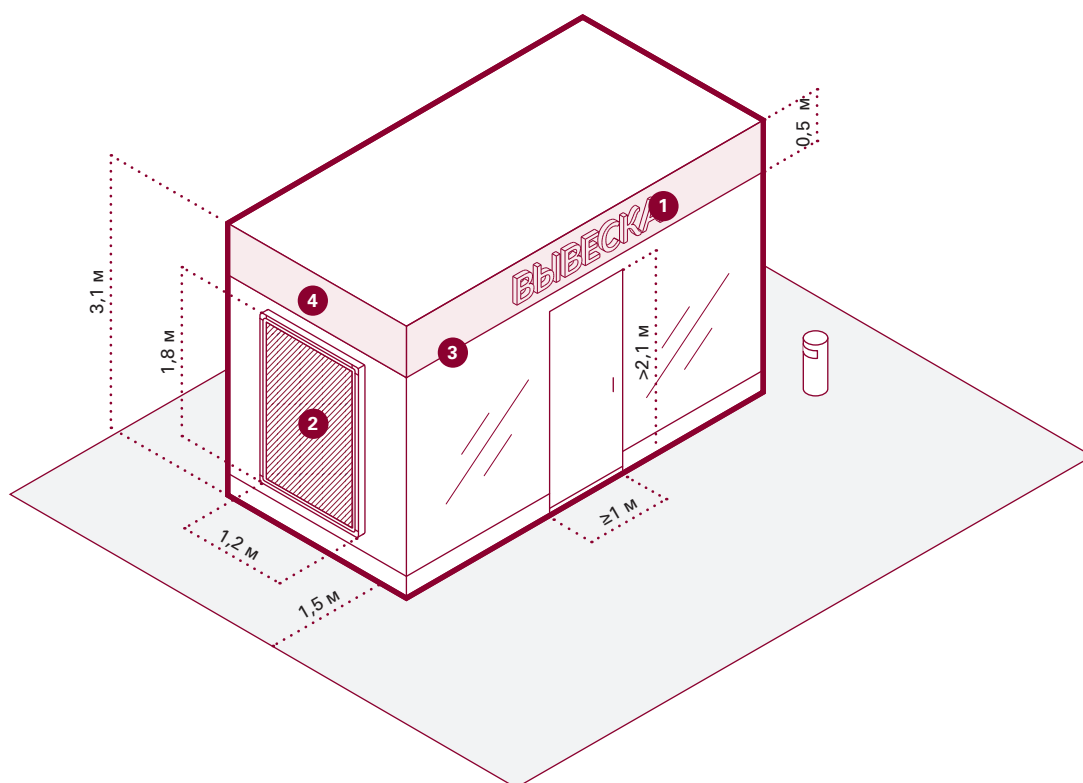

40

Высота павильона составляет 3,1 м. Фризная часть павильона имеет высоту 0,5 м от верха павильона. Входная дверь павильона должна быть шириной не менее 1 м и высотой 2,1 м. Дверь размещается с отступом не менее 0,2 м от границ фасада торгового фронта.













Павильон необходимо оборудовать рампами для доступа маломобильных людей. Необходимо предусмотреть систему водоотведения — делать уклон кровли более 5%, желоб и размещать трубу.

Временное оформление светопрозрачных конструкций размещается с внутренней стороны павильона и только при отсутствии цоколя витрины. Оформление следует размещать на высоте не менее 0,3 м и не более 1 м от пола. Временное оформление светопрозрачных конструкций не должно занимать более 30% площади стеклянного полотна. Запрещено делать временное оформление на дверях павильона.

Возле павильона необходимо размещать урну. Допустима установка скамеек для кратковременного отдыха.



## Рекомендации к элементам и материалам

№	Элемент, материал	Схематичное изображение	Рекомендации
1	Вывеска	 <p>Основная без подложки</p>  <p>Объемный вариант исполнения</p>	<p>Вывеска павильона размещается во фризовой части торгового фронта. Длина вывески — менее 3 м. Вывеска должна быть без подложки, с внутренней подсветкой, буквы — размещены в одну строку. Высота букв и логотипа — 0,3 м. Вывеска выравнивается относительно центральной оси торгового фронта<sup>21</sup>.</p>
2	Реклама		<p>На глухих фасадах допустимо размещение двух рекламных объектов на противоположных глухих торцах павильона. Размер информационного поля — 1,2 x 1,8 м. Конструкция рекламного объекта представляет собой металлический или алюминиевый короб с защитным стеклом. Допустимо использование автоматически сменяемого информационного поля со скроллером. Возможна организация внутренней подсветки рекламного объекта.</p>
3	Освещение	 <p>Встроенное</p>	<p>Павильон необходимо оборудовать наружным и внутренним освещением. Рекомендуемая освещенность внутреннего пространства павильона — 100–200 лк. Внутри рекомендуется устанавливать светодиодные светильники с температурой света 3000–4000 К. Освещенность снаружи павильона должна соответствовать нормам освещенности для городского пространства<sup>22</sup>, где он расположен.</p>
4	Материал	<p>Стеновая панель</p>  <p>Композитная алюминиевая</p>  <p>Доска строганная обрезная</p>	<p>Цвет панели — серый</p>  <p>RAL 7011 / S 7005-B20G</p>  <p>RAL 7035 / S 2002-G50Y</p>
		<p>Дверная и оконная рама</p>  <p>Металл</p>  <p>Пластик</p>	<p>Цвет рамы — серый</p>  <p>RAL 7024 / S 7502-B</p>  <p>RAL 7031 / S 6005-B20G</p>

<sup>21</sup> Подробнее о видах и типах вывесок, вариантов их исполнения см. «Общие правила размещения и оформления информационных конструкций (вывесок)».

<sup>22</sup> СП 52.13330.2011, СНиП 23–05–95\*.

# ТОРГОВАЯ ТЕЛЕЖКА

## ГАБАРИТЫ И ЭЛЕМЕНТЫ

Торговые тележки просты в эксплуатации: для их работы необходима лишь точка подключения к электрической сети. Тележки подходят для торговли готовой едой и напитками (кофе, мороженым, сахарной ватой, кукурузой) и другой продукцией, например, сувенирами и воздушными шарами. Запрещено оставлять тележки в общественных пространствах ночью.

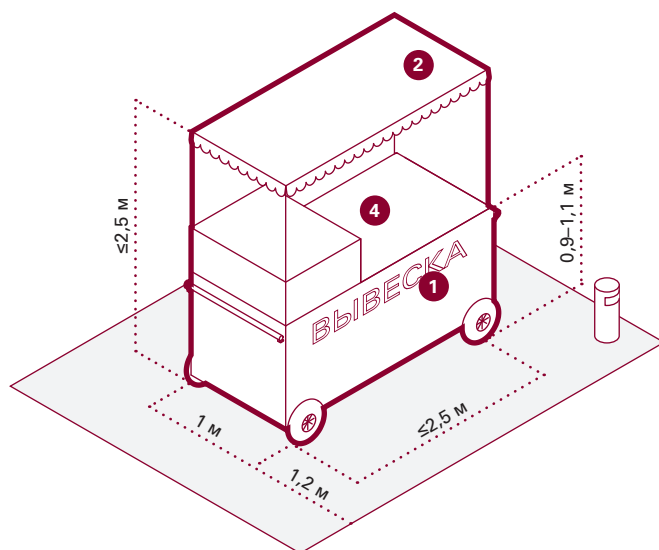













42

Рекомендуемая ширина тележки — не более 2,5 м, глубина — 1 м, высота — 2,5 м. Высота рабочей поверхности — 0,9–1,1 м. Вокруг тележки следует предусматривать зону для продавца и покупателей шириной не менее 1,2 м с каждой стороны торговой тележки.

Рекомендуется установить урну — не дальше 1,5 м от тележки.

При необходимости в тележке должно быть организовано место для хранения расходных материалов (салфеток, трубочек, одноразовой посуды).

## Рекомендации к элементам и материалам

№	Элемент, материал	Схематичное изображение	Рекомендации
1	Вывеска	 <p>Основная без подложки</p>  <p>Объемный вариант исполнения</p>  <p>Плоский вариант исполнения</p>	<p>На тележке рекомендуется разместить логотип компании или наименование продукции. Вывеска должна быть без подложки, ее необходимо размещать со стороны торгового фронта<sup>23</sup>. Высота букв — 0,15 м.</p>
2	Навес		<p>Тележку рекомендуется оборудовать навесом или тентом. Он должен покрывать весь периметр тележки. Допускается вынос навеса на 0,3 м за границы корпуса тележки. Запрещено использовать пляжные зонты.</p>
3	Реклама		<p>Запрещено размещать рекламу на навесах и тентах. Запрещено оклеивать корпус тележки оракалом или пленкой с рекламой.</p>
4	Освещение		<p>Рядом с кассовым аппаратом необходимо обеспечить освещенность 100–200 лк.</p>
5	Материал	<p>Корпус</p>  <p>Фанера влагостойкая</p>  <p>Доска строганная обрезная</p>  <p>Нержавеющая сталь и сталь с порошковой окраской</p>	<p>Цвет облицовочной панели — серый</p>  <p>RAL 7011 / S 7005-B20G</p>  <p>RAL 7035 / S 2002-G50Y</p>
		<p>Навес</p>  <p>Тентовая ткань ПВХ</p>	<p>Цвет навеса должен соответствовать общему оформлению тележки или быть спокойных пастельных тонов.</p>

<sup>23</sup> Подробнее о видах и типах вывесок, вариантах их исполнения см. «Общие правила размещения и оформления информационных конструкций (вывесок)».

# АВТОКАФЕ

## ГАБАРИТЫ И ЭЛЕМЕНТЫ

Автомобили, фургоны и прицепы могут быть переоборудованы для приготовления и продажи еды и напитков: например, легковой автомобиль можно трансформировать в автокофейню, установив в кузове кофе-машину и холодильник. Запрещено использовать как автокафе не переоборудованные транспортные средства.

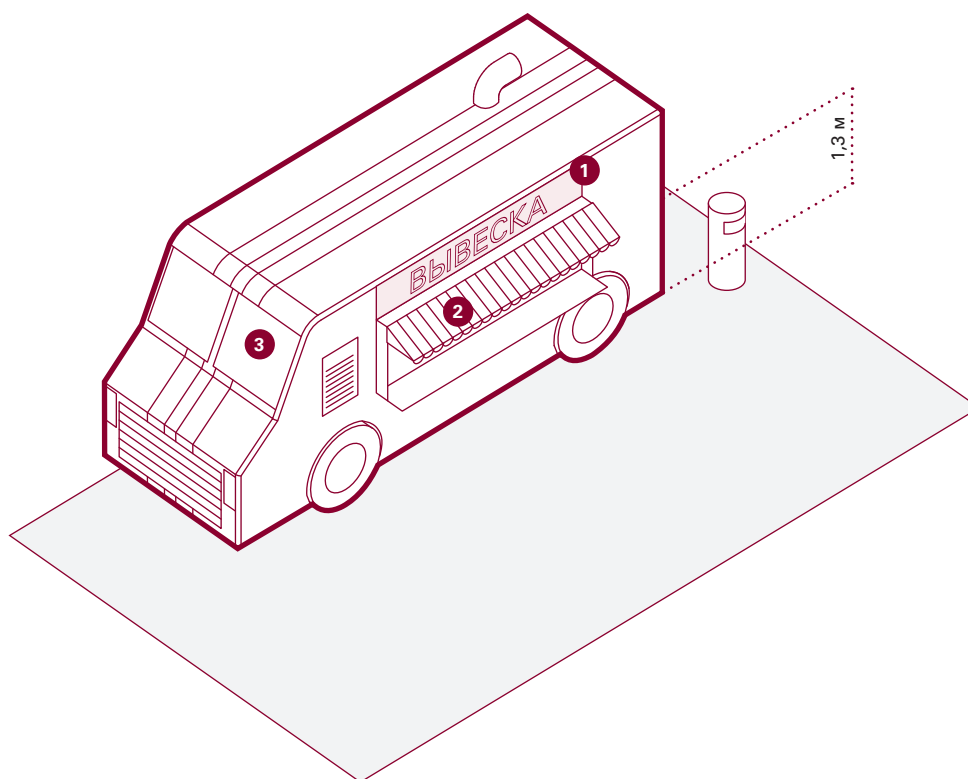

44

Автокафе, как правило, размещают в местах с высокой проходимостью: на стоянках вдоль оживленных улиц, в парках, на площадях. Возможна организация временной или постоянной площадки для нескольких автокафе.



Габариты автокафе зависят от модели транспортного средства. Глубина зоны обслуживания покупателей для автокафе — 3 м, ширина соответствует габаритам транспортного средства.

Рекомендуемая длина автокафе — 7,8 м, ширина — 2,5 м, высота — 2,45 м. Прилавок автокафе должен быть расположен на высоте не более 1,3 м от земли.

Для приготовления в автокафе горячих блюд рекомендуется оборудовать его вытяжкой.

Не рекомендуется размещать на автокафе рекламу сторонней продукции. На торговом фронте разрешено размещать табличку с меню кафе.

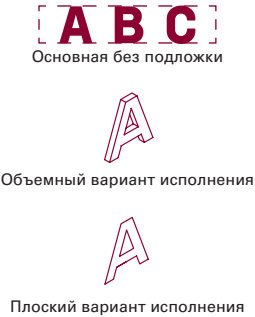
## Рекомендации к элементам и материалам

№	Элемент	Схематичное изображение	Описание
1	Вывеска	 <p>Основная без подложки</p> <p>Объемный вариант исполнения</p> <p>Плоский вариант исполнения</p>	Вывеска высотой 0,3 м размещается над навесом или козырьком <sup>24</sup> .
2	Навес		Над торговым окном необходимо организовать навес или козырек. Цвет навеса должен соответствовать цветам фирменного стиля.
3	Освещение		Освещенность рабочего места в автокафе должна быть 100–200 лк.

<sup>24</sup> Подробнее о видах и типах вывесок, вариантах их исполнения см. «Общие правила размещения и оформления информационных конструкций (вывесок)».

# ТОРГОВАЯ ПАЛАТКА

## ГАБАРИТЫ И ЭЛЕМЕНТЫ

Торговые палатки подходят для продажи разных категорий товаров — от продуктов питания до одежды. Лицевая часть палаток, как правило, открытая, поэтому их стоит использовать в теплое время года.

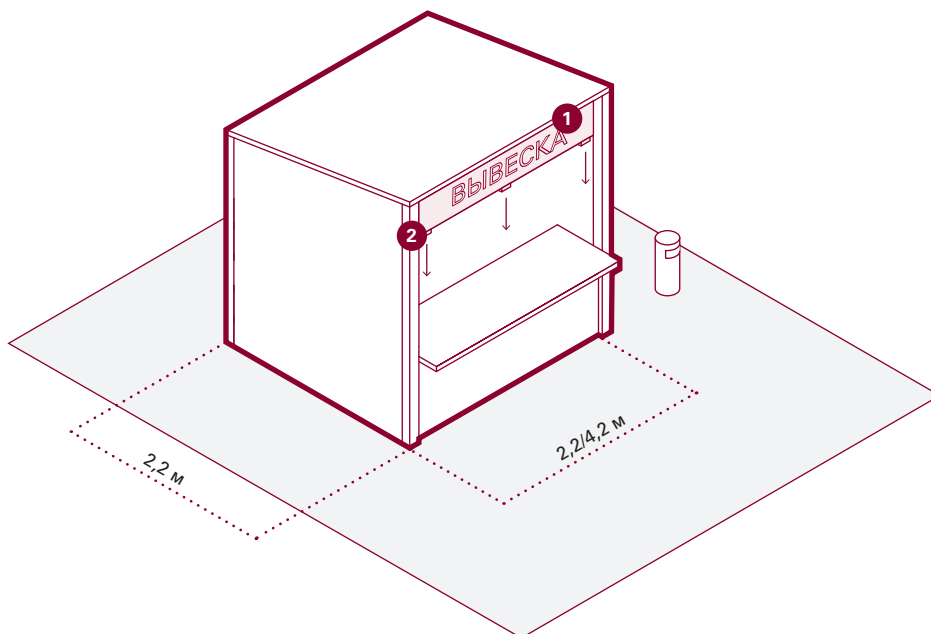

46









Глубина зоны торговли палатки — 3 м, ширина соответствует длине палатки. Вокруг палатки необходимо предусматривать пространство для посетителей глубиной 1,5 м.

Габариты торговой палатки: глубина — 2,2 м, ширина — 2,2 или 4,2 м, высота — 3,1 м. Прилавок торговой палатки следует располагать на высоте 1,1 м от уровня земли.

Кровля палатки может быть односкатной (с минимальным уклоном 5% в сторону задней стенки) или двускатной. При объединении в блоки палаток с двускатной кровлей необходима организация системы водоотведения, зимой — регулярная очистка от снега.

Запрещается устанавливать на прилавке плиты для приготовления еды, аппараты для нарезки и другое потенциально травмоопасное оборудование.

## Рекомендации к элементам и материалам

№	Элемент	Схематичное изображение	Описание
1	Вывеска	 <p>Основная без подложки</p>  <p>Объемный вариант исполнения</p>  <p>Плоский вариант исполнения</p>	Нижняя граница вывески должна быть расположена не ниже 2,3 м <sup>25</sup> . Высота вывески — не более 0,3 м.
2	Освещение	 <p>Встроенное освещение</p>	Если в радиусе 5 м от палатки нет освещения, необходимо оборудовать ее наружными светильниками. Освещенность рабочего места в торговой палатке должна быть 100–200 лк.
3	Материал	 <p>Фанера влагостойкая</p>  <p>ОСБ-панели</p>  <p>Металлический профиль</p>  <p>Деревянный брус</p>  <p>Доска строганная обрезная</p>	Каркас палатки выполняется из деревянного бруса или металлического профиля. Для отделки рекомендуется использовать обрезную доску или влагостойкую фанеру.

<sup>25</sup> Подробнее о видах и типах вывесок, вариантах их исполнения см. «Общие правила размещения и оформления информационных конструкций (вывесок)».





# ПРИЛОЖЕНИЕ

# ТИПЫ АССОРТИМЕНТА

Тип ассортимента	Ассортимент товара
Продовольственные товары, не требующие хранения в холодильных камерах	Хлебобулочные изделия Кондитерские изделия Овощи и фрукты Алкогольная продукция <sup>26</sup> Табачная продукция <sup>27</sup> Вода Соки
Продовольственные товары, требующие хранения в холодильных камерах	Молочная продукция Мясные продукты Рыбные продукты Мороженое Прохладительные напитки Алкогольная продукция <sup>26</sup>
Непродовольственные товары	Хозтовары Парфюмерия и косметика Одежда Аудио- и видеопродукция Бытовая химия Товары повседневного спроса
Сувенирная продукция	Изделия из янтаря Открытки Магниты
Печатная продукция	Книги Пресса Канцелярия Сопутствующие товары
Цветочная продукция	Цветы Подарочная продукция Товары для цветоводства
Общепит	Чай и кофе Фастфуд
Предоставление услуг	Ремонт Фотоуслуги Мобильная связь Изготовление ключей



50

<sup>26</sup> Федеральный закон «О государственном регулировании производства и оборота этилового спирта, алкогольной и спиртосодержащей продукции и об ограничении потребления (распития) алкогольной продукции» (в редакции Федерального закона от 7.01.1999 г. № 18-ФЗ) (с изменениями на 28.12.2017 г.) (редакция, действующая с 1.01.2018 г.).

<sup>27</sup> Федеральный закон от 23.02.2013 г. № 15-ФЗ «Об охране здоровья граждан от воздействия окружающего табачного дыма и последствий потребления табака».

# СОЧЕТАЕМОСТЬ ТИПОВ АССОРТИМЕНТА

	Комбинированные товары	Продовольственные без холодильных камер	Продовольственные с холодильными камерами	Непродовольственные товары	Общепит	Предоставление услуг	Сувенирная продукция	Печатная продукция	Цветы
Комбинированные товары		✓	✓	✓	✗	✗	○	✓	✗
Продовольственные без холодильных камер	✓			✓	✗	✗	✗	○	✗
Продовольственные с холодильными камерами	✓	✓			✗	✗	✗	○	✗
Непродовольственные товары	✓	✓	✗		✗	○	○	✓	○
Общепит	✗	✗	✗	✗		✗	✗	✗	✗
Предоставление услуг	✗	✗	✗	○	✗		○	✗	✗
Сувенирная продукция	○	✗	✗	○	✗	○		✓	○
Печатная продукция	✓	○	○	✓	✗	✗	✓		✗
Цветы	✗	✗	✗	○	✗	✗	○	✗	

-  Сочетаемое
-  Возможно (на усмотрение владельца НТО)
-  Несочетаемое

# ТИПОГРАФИКА

Предприятиям следует размещать на вывесках только зарегистрированные в Роспатенте логотипы и использовать фирменные шрифты, также зарегистрированные в Роспатенте. Если логотипа и фирменного шрифта нет или они не зарегистрированы, рекомендуется использовать антиквенные и гротескные шрифты: они больше всего подходят для вывесок.

## ✓ АНТИКВЕННЫЕ ШРИФТЫ

**Антиква** — собирательное название шрифтов с засечками.  
**Засечки** — короткие штрихи, обрамляющие штрихи знаков.

Антиквенные шрифты подходят для написания информации на фасадах исторических зданий и стилизованных под них.



Так выглядит шрифт с засечками

Пример антиквенного шрифта	Разрешенное использование	Неразрешенное использование
New Baskerville	<b>Regular, Bold</b> Рекомендуется использовать шрифтовые начертания Regular или Bold.	<i>Italic</i> Не рекомендуется использование шрифтового начертания Italic.
Bodoni	<b>ПРОПИСНЫЕ</b> Прописные буквы рекомендуется набирать с разрядкой для удобочитаемости.	<b>ПРОПИСНЫЕ</b> Прописные буквы не рекомендуется набирать без разрядки либо с отрицательной разрядкой, это мешает удобочитаемости.
Garamond	<b>Строчные</b> Надписи, набранные строчными буквами, рекомендуется начинать с заглавной буквы.	<b>строчные</b> Надписи из строчных букв не рекомендуется набирать с разрядкой.
Caslon		

52

## ✗ АКЦИДЕНТНЫЕ ШРИФТЫ

Акцидентные шрифты предназначены для привлечения внимания и декорирования. К ним относятся: рукописные, готические и египетские шрифты. Акцидентные шрифты излишне декоративны, их неудобно читать, поэтому они не рекомендованы для написания информации на фасадах.

*Zapfino* Cloister Black

## ✓ ГРОТЕСКНЫЕ ШРИФТЫ

**Гротеск** — собирательное название шрифтов без засечек.

Гротескные шрифты уместны для написания информации на фасадах современных зданий.



Так выглядит  
шрифт  
без засечек

Пример гротескного шрифта	Разрешенное использование	Неразрешенное использование
Gill Sans	<b>Regular, Bold</b> Рекомендуется использовать шрифтовые начертания Regular или Bold.	<i>Italic</i> Не рекомендуется использование шрифтового начертания Italic.
Futura	<b>ПРОПИСНЫЕ</b> Прописные буквы рекомендуется набирать с разрядкой для удобочитаемости.	<b>ПРОПИСНЫЕ</b> Прописные буквы не рекомендуется набирать без разрядки либо с отрицательной разрядкой, это мешает удобочитаемости.
Helvetica	<b>Строчные</b> Надписи, набранные строчными буквами, рекомендуется начинать с заглавной буквы.	<b>строчные</b> Надписи из строчных букв не рекомендуется набирать с разрядкой.
Univers		
Formular		

53

## ✗ НЕДОПУСТИМЫЕ ИСКАЖЕНИЯ И ЦВЕТОВЫЕ РЕШЕНИЯ

КАФЕ

Не рекомендуется искажать буквы.

КАФЕ

Не рекомендуется использовать больше одного цвета.

КАФЕ

Не рекомендуется использовать градиентные заливки.

# ТИПОВАЯ СЕРИЯ НТО ТИП «НЕЙТРАЛЬНЫЙ-1»

## Материал облицовки

Алюминиевый композит или HPL-панели, доска обрезная

## Цвет

Корпус: RAL 7011 / S 7005-B20G 

RAL 7035 / S 2002-G50Y 

Переплеты: RAL 7024 / S 7502-B 

RAL 7031 / S 6005-B20G 

## КИОСКИ

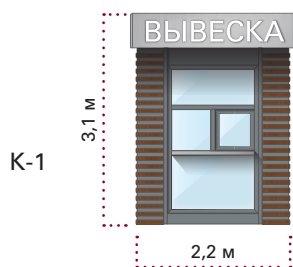

## ПАВИЛЬОНЫ







# ТИПОВАЯ СЕРИЯ НТО, СОВМЕЩЕННЫХ С ОСТАНОВОЧНЫМИ ПАВИЛЬОНАМИ ТИП «НЕЙТРАЛЬНЫЙ-1». КИОСКИ

## Материал облицовки

Алюминиевый композит или HPL-панели, доска обрезная

## Цвет

Корпус:	RAL 7011 / S 7005-B20G	
	RAL 7035 / S 2002-G50Y	
Переплеты:	RAL 7024 / S 7502-B	
	RAL 7031 / S 6005-B20G	

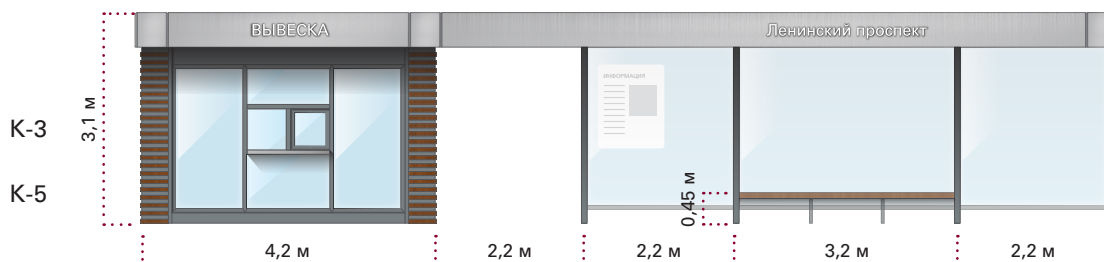
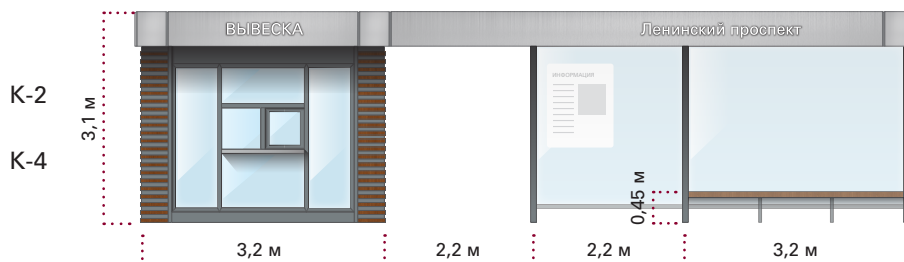
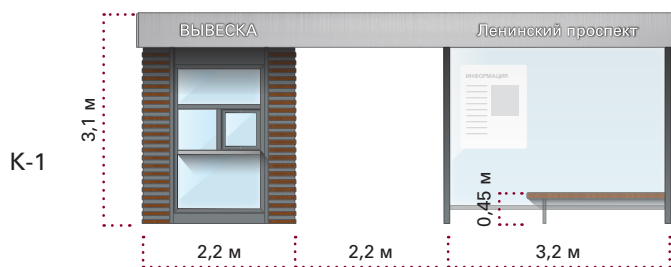

# ТИПОВАЯ СЕРИЯ НТО, СОВМЕЩЕННЫХ С ОСТАНОВОЧНЫМИ ПАВИЛЬОНАМИ ТИП «НЕЙТРАЛЬНЫЙ-1». ПАВИЛЬОНЫ

## Материал облицовки

Алюминиевый композит или HPL-панели, доска обрешечная

## Цвет

Корпус: RAL 7011 / S 7005-B20G

RAL 7035 / S 2002-G50Y

Переплеты: RAL 7024 / S 7502-B

RAL 7031 / S 6005-B20G



56

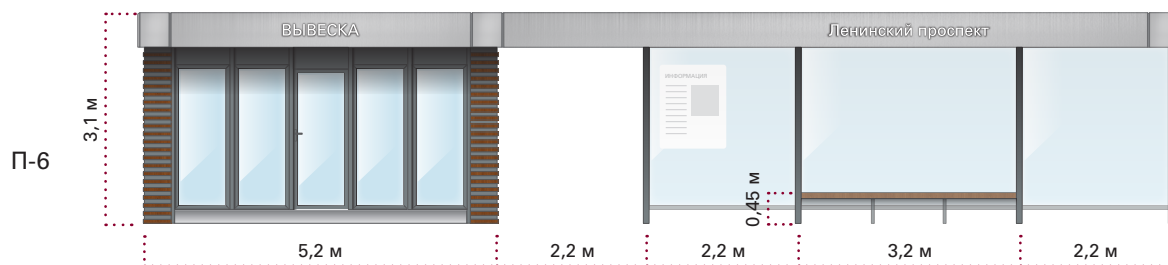
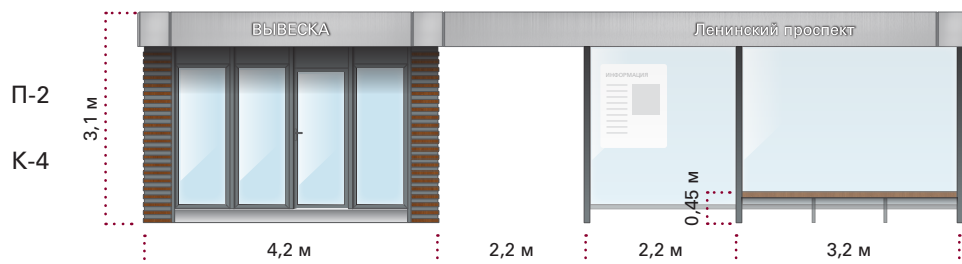



# ТИПОВАЯ СЕРИЯ НТО

## ТИП «НЕЙТРАЛЬНЫЙ-2»

### Материал облицовки

Алюминиевый композит или HPL-панели

### Цвет

Корпус: RAL 7011 / S 7005-B20G 

RAL 7035 / S 2002-G50Y 

Переплеты: RAL 7024 / S 7502-B 

RAL 7031 / S 6005-B20G 

### КИОСКИ

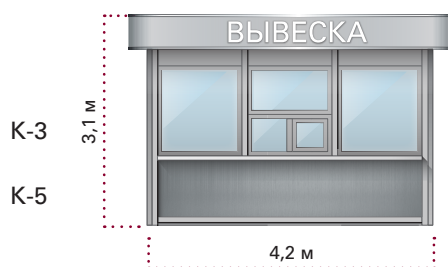
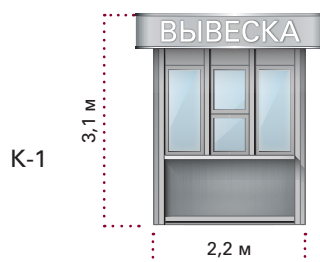

### ПАВИЛЬОНЫ



# ТИПОВАЯ СЕРИЯ НТО, СОВМЕЩЕННЫХ С ОСТАНОВОЧНЫМИ ПАВИЛЬОНАМИ ТИП «НЕЙТРАЛЬНЫЙ-2». КИОСКИ

## Материал облицовки

Алюминиевый композит или HPL-панели

## Цвет

Корпус: RAL 7011 / S 7005-B20G

RAL 7035 / S 2002-G50Y

Переплеты: RAL 7024 / S 7502-B

RAL 7031 / S 6005-B20G

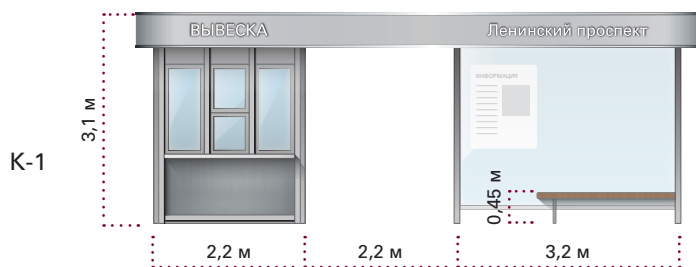

58

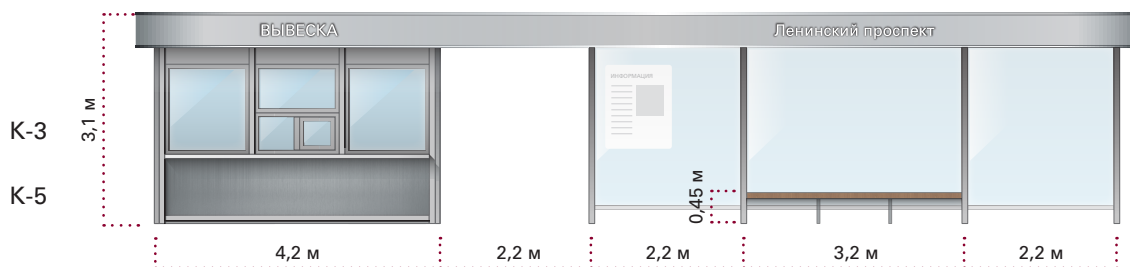
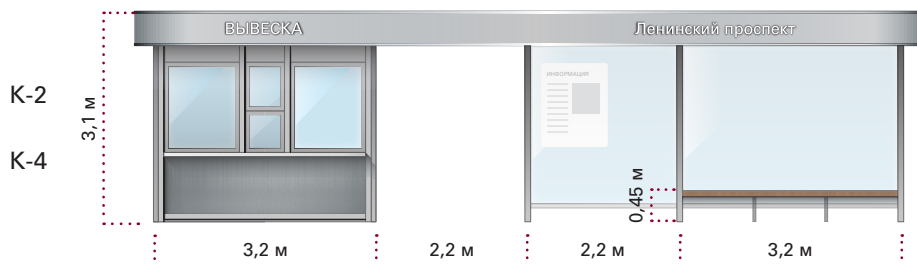

# ТИПОВАЯ СЕРИЯ НТО, СОВМЕЩЕННЫХ С ОСТАНОВОЧНЫМИ ПАВИЛЬОНАМИ ТИП «НЕЙТРАЛЬНЫЙ-2». ПАВИЛЬОНЫ

## Материал облицовки

Алюминиевый композит или HPL-панели

## Цвет

Корпус: RAL 7011 / S 7005-B20G

RAL 7035 / S 2002-G50Y

Переплеты: RAL 7024 / S 7502-B

RAL 7031 / S 6005-B20G

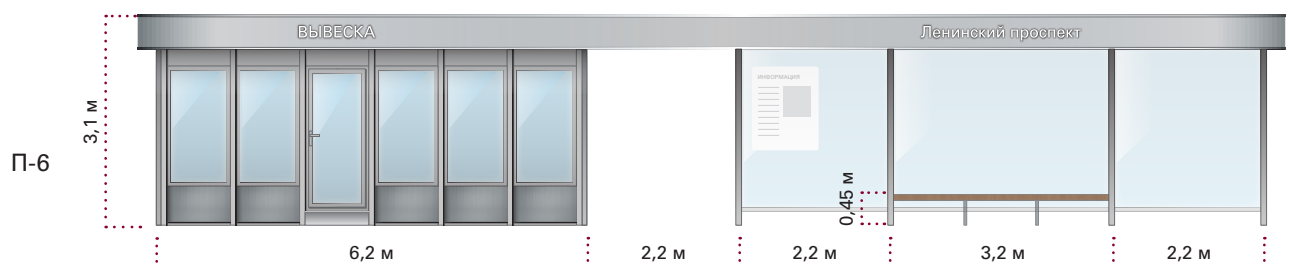
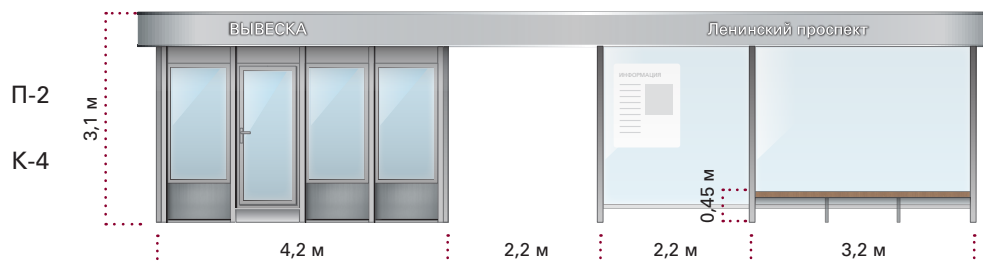
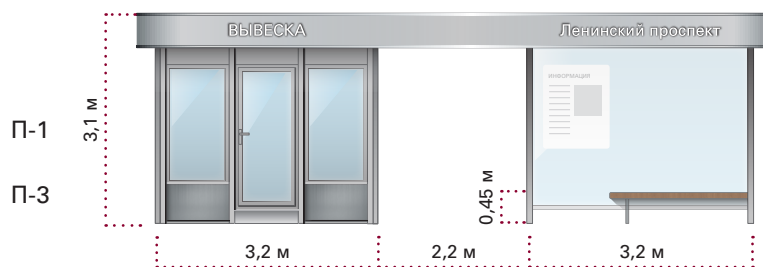

# ТИПОВАЯ СЕРИЯ НТО ТИП «ИСТОРИЧЕСКИЙ»

## Материал облицовки

Алюминиевый композит или HPL-панели

## Цвет

Корпус: RAL 7011 / S 7005-B20G

RAL 7035 / S 2002-G50Y

Переплеты: RAL 7024 / S 7502-B

RAL 7031 / S 6005-B20G

## КИОСКИ

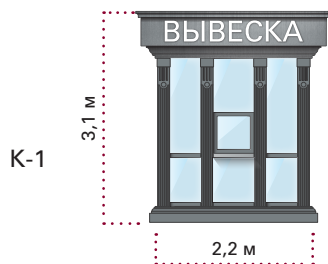

## ПАВИЛЬОНЫ

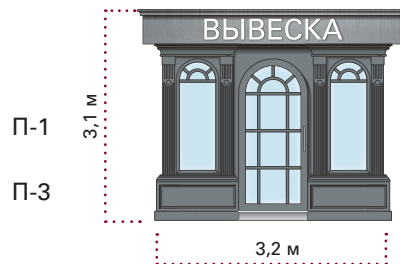

60

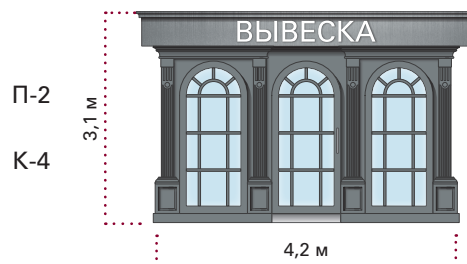
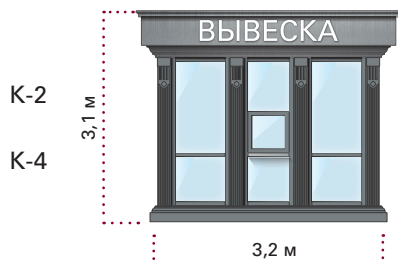

# ТИПОВАЯ СЕРИЯ НТО, СОВМЕЩЕННЫХ С ОСТАНОВОЧНЫМИ ПАВИЛЬОНАМИ ТИП «ИСТОРИЧЕСКИЙ». КИОСКИ

## Материал облицовки

Алюминиевый композит или HPL-панели

## Цвет

Корпус: RAL 7011 / S 7005-B20G

RAL 7035 / S 2002-G50Y

Переплеты: RAL 7024 / S 7502-B

RAL 7031 / S 6005-B20G

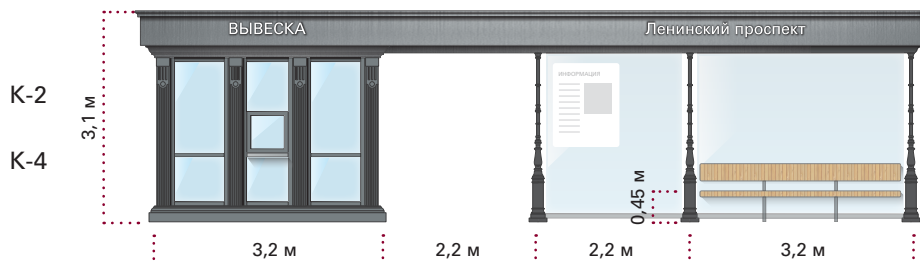
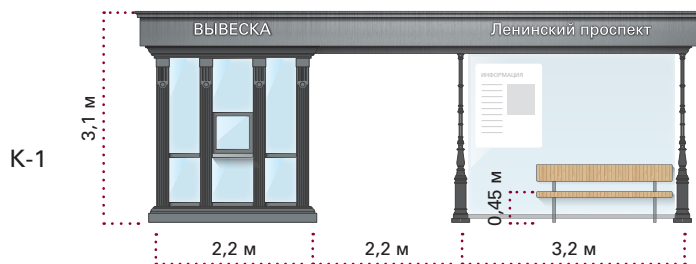





# ТИПОВАЯ СЕРИЯ НТО, СОВМЕЩЕННЫХ С ОСТАНОВОЧНЫМИ ПАВИЛЬОНАМИ ТИП «ИСТОРИЧЕСКИЙ». ПАВИЛЬОНЫ

## Материал облицовки

Алюминиевый композит или HPL-панели

## Цвет

Корпус:	RAL 7011 / S 7005-B20G	
	RAL 7035 / S 2002-G50Y	
Переплеты:	RAL 7024 / S 7502-B	
	RAL 7031 / S 6005-B20G	

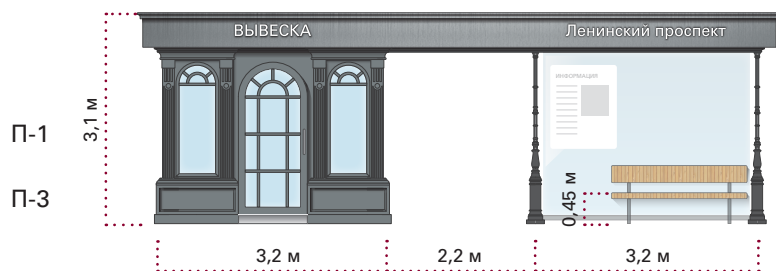

62

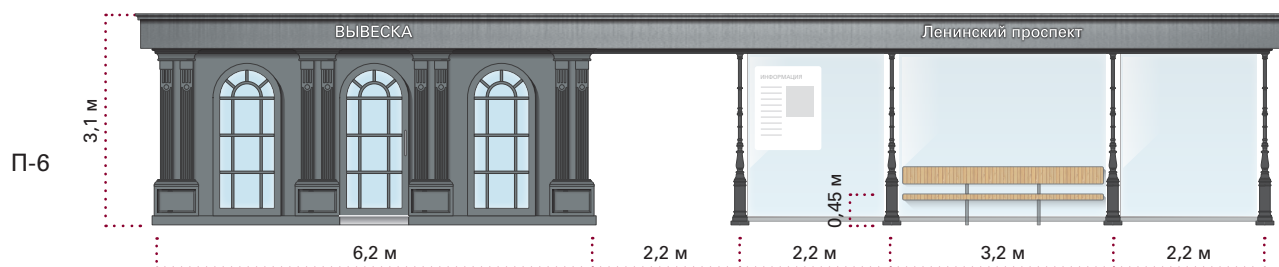
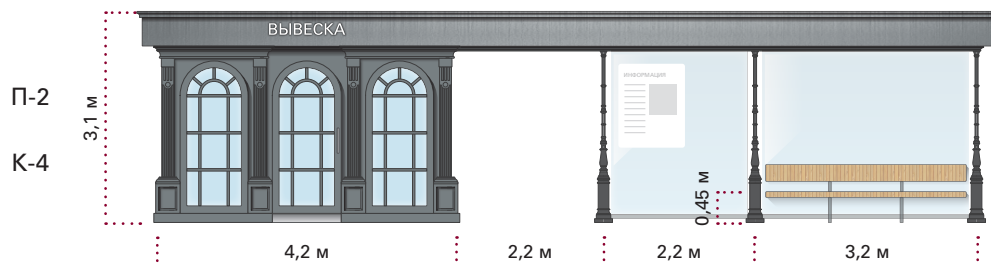

# РЕКОМЕНДУЕМЫЕ МАТЕРИАЛЫ

## КИОСКИ



### Композитные алюминиевые панели

- Не комбинировать при отделке панели разных цветов.
- Использовать панели с матовым покрытием.

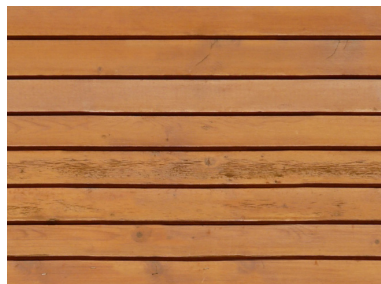

### Доска строганная обрезная

- Использовать доску толщиной не менее 30 мм.
- Покрывать бесцветным защитным маслом для дерева.

63

## ПАВИЛЬОНЫ



### Композитные алюминиевые панели

- Не комбинировать при отделке панели разных цветов.
- Использовать панели с матовым покрытием.



### Доска строганная обрезная

- Использовать доску толщиной не менее 30 мм.
- Покрывать бесцветным защитным маслом для дерева.

## ТОРГОВЫЕ ТЕЛЕЖКИ



### Фанера влагостойкая

- Использовать фанеру толщиной не более 18 мм.
- Рекомендуется окрашивать фанеру графитной краской для нанесения надписей мелом.



### Доска строганная обрезная

- Использовать для отделки тележки доску толщиной менее 30 мм.
- Покрывать бесцветным защитным маслом для дерева.



### Нержавеющая сталь и сталь с порошковой окраской

- Использовать фанеру или плиту ОСБ, отделанные стальным листом не толще 0,6 мм — так тележка будет легче.

64

## ПАЛАТКИ



### Фанера влагостойкая

- Использовать фанеру толщиной не менее 18 мм.
- Рекомендуется окрашивать фанеру графитной краской для нанесения надписей мелом.



### ОСБ-панели

- Использовать для отделки плиты толщиной не менее 9 мм.
- Дополнительно обрабатывать и шлифовать края плиты.
- Дополнительно обрабатывать лаками или наносить антивандалное покрытие.





### **Металлический профиль**

- Использовать для каркаса трубу с квадратным профилем.
- Использовать профиль с сечением не более 100 мм.



### **Деревянный брус**

- Делать каркас из древесины твердых пород (лиственница, клен, ясень) или клееного бруса.
- Обрабатывать огнебиозащитными составами.



### **Доска строганная обрезная**

- Крепить доски к специальным секциям, монтирующимся к каркасу.
- Использовать доску толщиной не менее 20 мм.
- Покрывать бесцветным защитным маслом для дерева.

# ВЫЯВЛЕНИЕ ЗОН ВИЗУАЛЬНОГО ВЛИЯНИЯ ОКН

В этой части Правил описана методика выявления зон визуального влияния объектов культурного наследия (ОКН) в Калининграде.

Методика предлагает акцентировать внимание на ОКН федерального, местного, регионального значения, а также вновь выявленных объектах и рассмотреть их защитные зоны<sup>28</sup>. Затем — выделить зоны визуального влияния ОКН, где могут быть наложены ограничения по размещению и оформлению вывесок, рекламных конструкций, НТО и ярмарок. Ограничения помогут избежать визуальное восприятие от излишне ярких и зрительно доминирующих объектов.

## В Калининграде

**20**

ОКН  
федерального  
значения<sup>29</sup>

**268**

ОКН  
муниципального  
значения<sup>29</sup>

**141**

ОКН местного  
значения<sup>29</sup>

**58**

выявленных  
ОКН<sup>29</sup>

## АЛГОРИТМ ВЫЯВЛЕНИЯ ЗОНЫ ВИЗУАЛЬНОГО ВЛИЯНИЯ ОКН НА ПРИМЕРЕ ЗДАНИЯ СПОРТКОМПЛЕКСА «ДИНАМО»<sup>30</sup>

66

**1**

### ОПРЕДЕЛЕНИЕ ЗАЩИТНОЙ ЗОНЫ ОКН

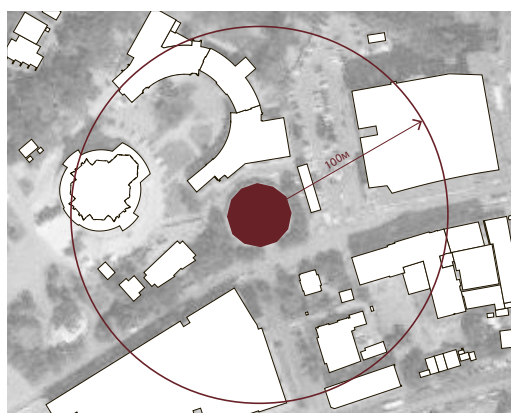

● – ОКН

○ – защитная зона ОКН

**2**

### ВЫЯВЛЕНИЕ ЗОНЫ ВИЗУАЛЬНОГО ВЛИЯНИЯ ОКН



○ – зона визуального влияния ОКН

<sup>28</sup> Защитными зонами объектов культурного наследия являются территории, которые прилегают к включенным в реестр памятникам и ансамблям. Федеральный закон от 05.04.2016 № 95-ФЗ.

<sup>29</sup> Объекты культурного наследия местного (муниципального) значения, находящиеся на территории муниципального образования «Городской округ „Город Калининград“» (Постановление Правительства Калининградской области от 24 декабря 2009 г. № 799).

<sup>30</sup> Бывший Главный ресторан Восточной ярмарки. Адрес: ул. Профессора Баранова, 36.

## ШАГ 1 ОПРЕДЕЛЕНИЕ ЗАЩИТНОЙ ЗОНЫ ОКН

Защитные зоны ОКН определены федеральным законодательством<sup>31</sup>:

— Для памятника, расположенного в границах населенного пункта, — на расстоянии 100 м от внешних границ территории памятника.

— Для ансамбля, расположенного в границах населенного пункта, — на расстоянии 150 м от внешних границ территории ансамбля.

Защитные зоны некоторых ОКН определены Службой государственной охраны объектов культурного наследия Калининградской области<sup>32</sup>.

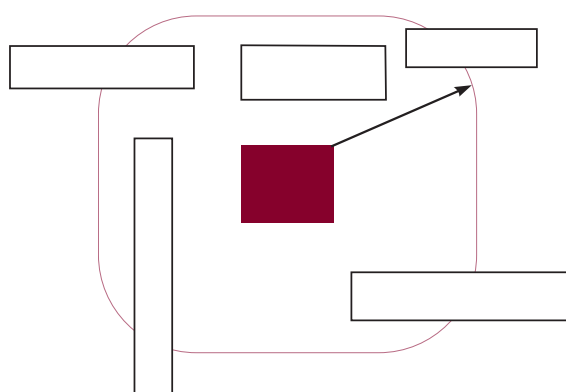

При отсутствии утвержденных границ территории ОКН, расположенного в границах населенного пункта, границы защитной зоны устанавливаются на расстоянии 200 м от внешнего контура наружных стен ОКН или от линии общего контура ансамбля, образуемого соединением внешних точек наиболее удаленных элементов ансамбля, включая парковую территорию<sup>31</sup>.

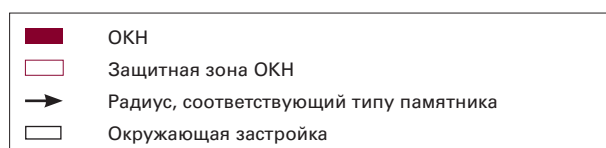

## ШАГ 2 ВЫЯВЛЕНИЕ ЗОНЫ ВИЗУАЛЬНОГО ВЛИЯНИЯ ОКН

Зона визуального влияния ОКН — участок внутри защитной зоны, где ОКН просматривается, и плоскости фасадов окружающих зданий. Зона визуального влияния ОКН определяется как защитная зона без включения визуальных преград.

Визуальными преградами считаются:

- фасады зданий и сооружений;
- глухие и полупрозрачные ограждения выше 3 м;
- откосы;
- мосты и эстакады;
- шумозащитные экраны.

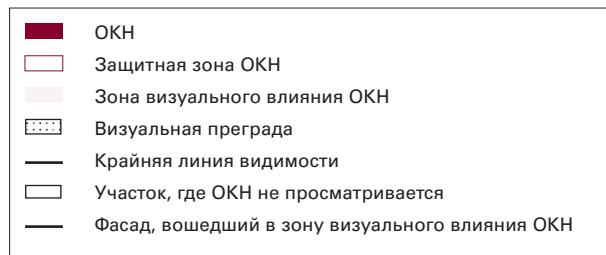
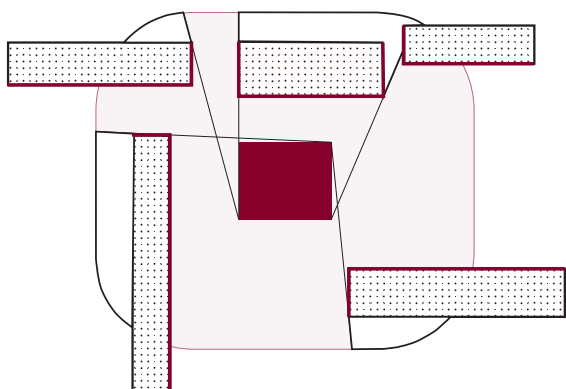

<sup>31</sup> Федеральный закон от 05.04.2016 № 95-ФЗ. Федеральный закон о внесении изменений в Федеральный закон «Об объектах культурного наследия (памятниках истории и культуры) народов Российской Федерации».

<sup>32</sup> Региональный орган охраны объектов культурного наследия вправе принять решение, предусматривающее установление границ защитной зоны объекта культурного наследия на расстоянии, отличном от расстояний, предусмотренных пунктами 3 и 4 настоящей статьи, на основании заключения историко-культурной экспертизы с учетом историко-градостроительного и ландшафтного окружения такого объекта культурного наследия в порядке, установленном Правительством Российской Федерации. Федеральный закон о внесении изменений в Федеральный закон «Об объектах культурного наследия (памятниках истории и культуры) народов Российской Федерации».

# ПРИМЕРЫ ОПРЕДЕЛЕНИЯ ЗОН ВИЗУАЛЬНОГО ВЛИЯНИЯ ОКН



1. Некапитальные постройки не считаются визуальными преградами.

- ОКН
- Зона визуального влияния ОКН
- Нестационарный объект

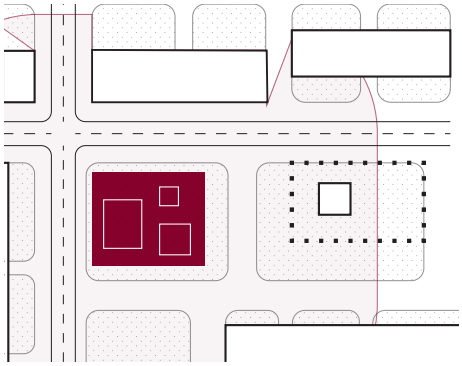

2. Если в защитную зону ОКН попадают глухие и полупрозрачные ограждения ниже 3 м, они не считаются визуальными преградами, а зона визуального влияния ОКН распространяется на огражденные территории.

- ОКН
- Зона визуального влияния ОКН
- Огороженная территория

68

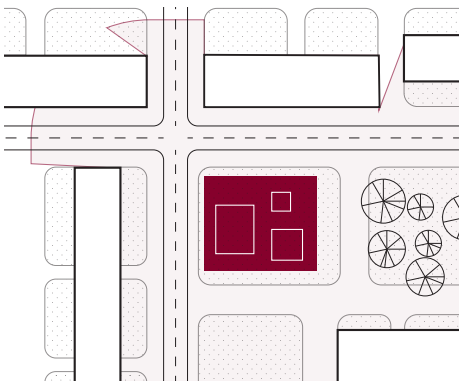

3. Парки, скверы, бульвары и небольшие озелененные территории общего пользования полностью входят в зоны визуального влияния ОКН.

- ОКН
- Зона визуального влияния ОКН
- Озелененная территория

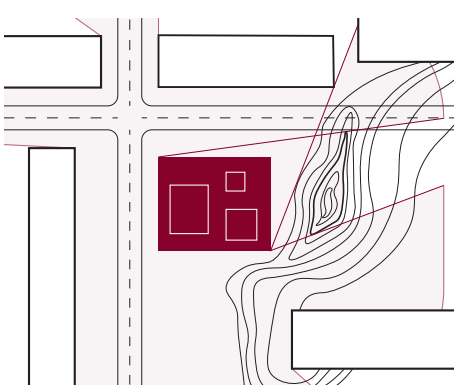

4. При перепаде рельефа более 30° или когда высота холма более 10 м, часть защитной зоны, расположенной ниже по рельефу, может быть исключена из зоны визуального влияния ОКН.

- ОКН
- Зона визуального влияния ОКН
- Рельеф

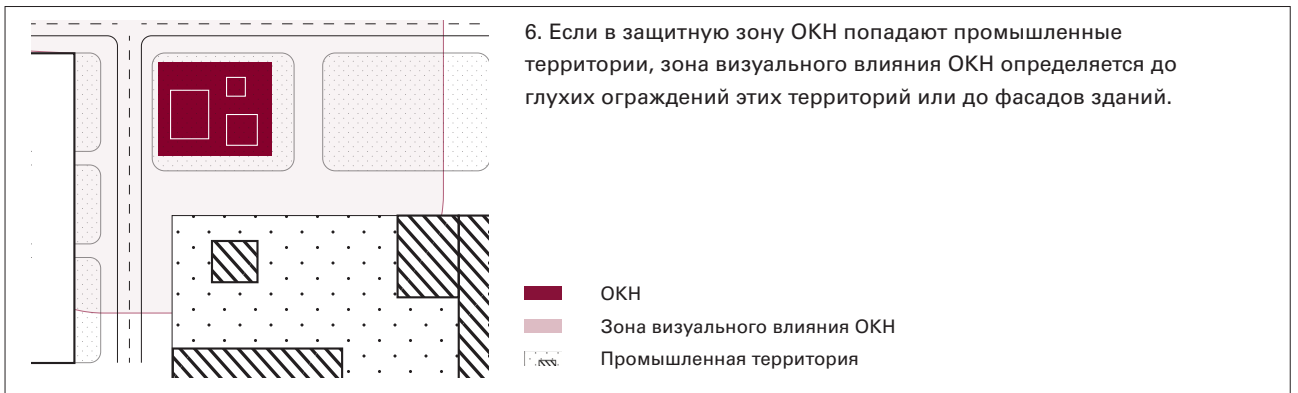
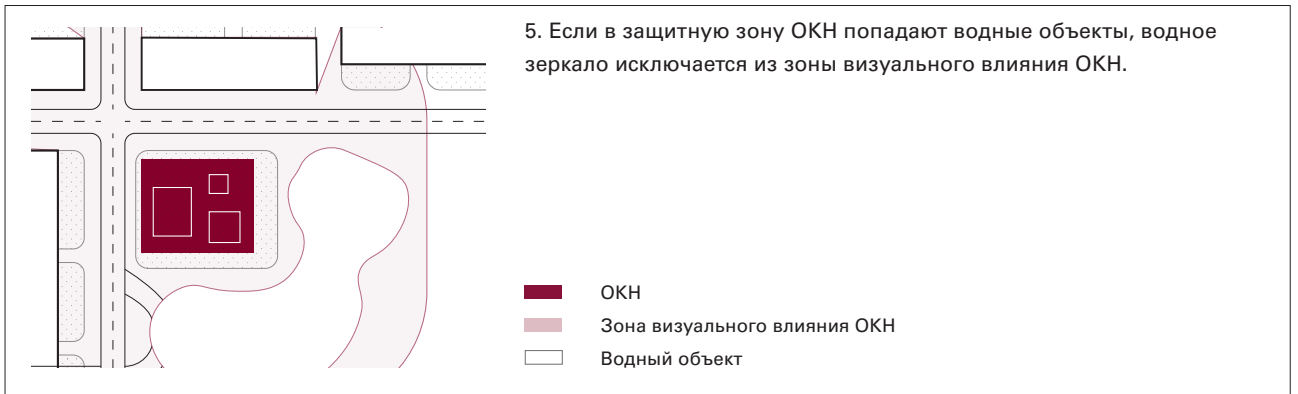

# ОКН ЦЕНТРАЛЬНОЙ ЧАСТИ КАЛИНИНГРАДА

На карте показаны ОКН, расположенные в центральной части Калининграда.

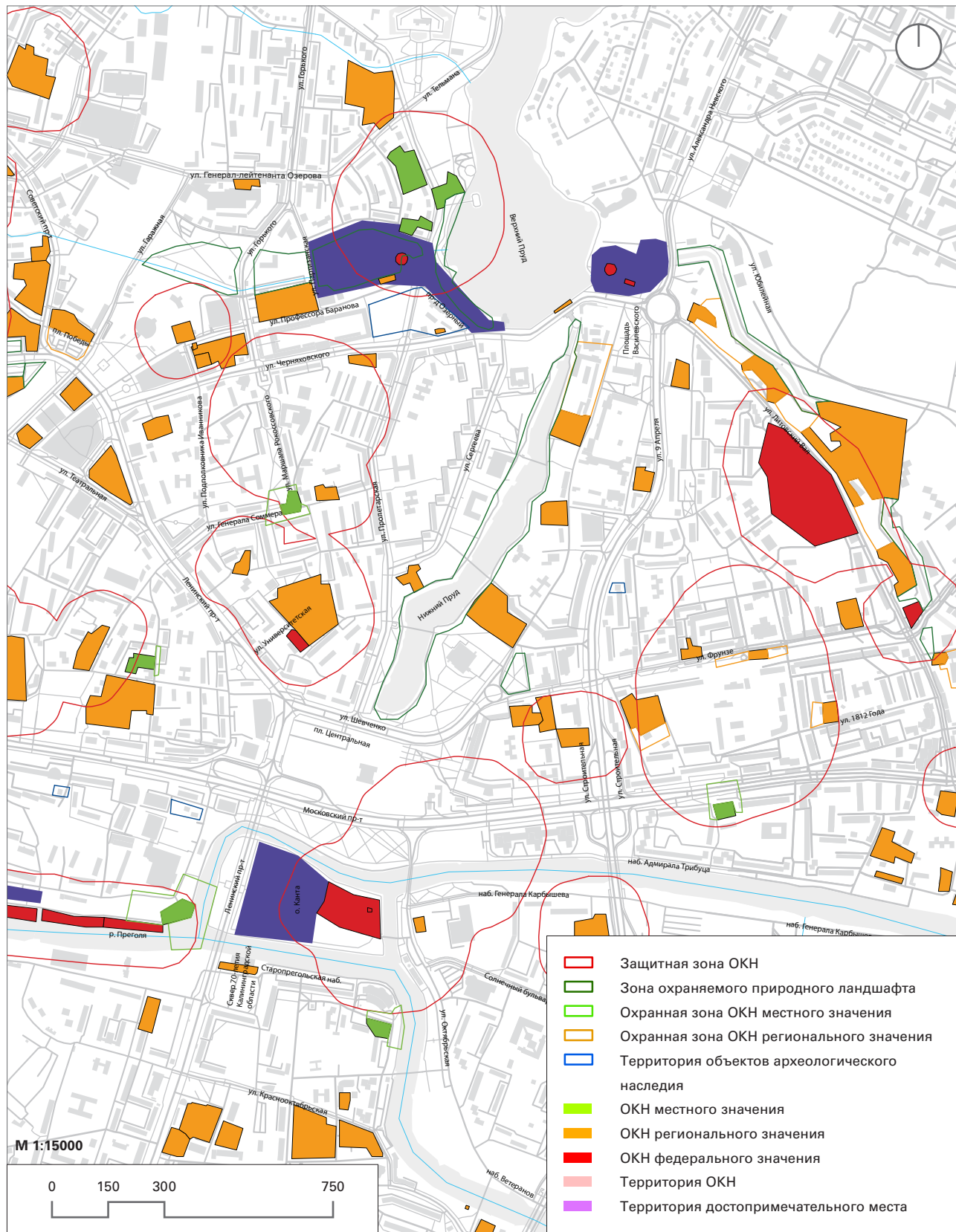

# КЛАССИФИКАЦИЯ ОБЩЕСТВЕННЫХ ПРОСТРАНСТВ КАЛИНИНГРАДА

Система классификации общественных пространств<sup>33</sup> Калининграда учитывает интенсивность их использования, определенную по индексу транспортной активности (ИТА)<sup>34</sup> и индексу пешеходной активности (ИПА)<sup>35</sup>. При классификации улиц учтена их ширина. В соответствии с классификацией устанавливаются ограничения на размещение рекламных конструкций, вывесок, НТО и ярмарок.

Согласно Стандарту формирования облика города<sup>36</sup>, все улицы и площади Калининграда были распределены по типам: магистраль, главная улица, соединяющая улица, местная улица, пешеходная улица, транспортная площадь, главная площадь и местная площадь. Затем были рассчитаны показатели ИТА и ИПА и по соотношению этих индексов выявлены три категории пространств:

**Категория 1** — пространства с интенсивными пешеходными потоками и неинтенсивными транспортными: местные улицы, пешеходные улицы и местные площади. Категория 1 также включает зоны визуального влияния объектов культурного наследия и улицы с исторической застройкой<sup>37</sup>. Общественные пространства этой категории предполагают максимальные ограничения на размещение рекламных конструкций, вывесок, НТО и ярмарок.

**Категория 2** — пространства со среднеинтенсивными пешеходными и транспортными потоками: главные улицы, соединяющие улицы и главные площади. Общественные пространства Категории 2 предполагают ограничения на размещение крупногабаритных рекламных конструкций и вывесок, больших групп НТО и влияют на особенности организации ярмарок.

**Категория 3** — пространства с интенсивными транспортными и неинтенсивными пешеходными потоками: магистрали и транспортные площади. Общественные пространства Категории 3 предполагают минимальные ограничения на размещение рекламных конструкций и вывесок, НТО, влияют на особенности организации ярмарок.

## Распределение общественных пространств Калининграда по категориям<sup>38</sup>

 <b>Категория 1</b>	 <b>Категория 2</b>	 <b>Категория 3</b>
<b>717</b> улиц и площадей  <b>+</b> <b>487</b> зон визуального влияния ОКН	<b>95</b> улиц и площадей	<b>5</b> улиц и площадей

<sup>33</sup> Как общественные пространства классификация рассматривает улицы и площади.

<sup>34</sup> Индекс транспортной активности (ИТА) рассчитан на основе данных по суточному спросу — количеству транспортных средств, проезжающих по улице в сутки. Этот показатель отражает общую интенсивность транспортного движения, не выделяя нагрузки в часы пик. На основании ИТА улицы распределяются по группам с высоким, средним и низким уровнем транспортной активности.

<sup>35</sup> Индекс пешеходной активности (ИПА) является комплексным показателем, учитывающим данные, которые косвенно отражают интенсивность пешеходных перемещений. На основании ИПА улицы распределяются на группы с высоким, средним и низким уровнем пешеходной активности.











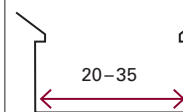
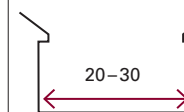
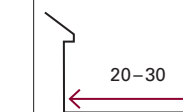

<sup>36</sup> Подготовлен в 2017 г. ООО «КБ Стрелка» по заказу Единого института развития в жилищной сфере.

<sup>37</sup> Улицами с исторической застройкой предлагается считать улицы, где более 40% зданий и сооружений были построены до 1956 г.







<sup>38</sup> Согласно адресному перечню, представленному в постановлении администрации городского округа «Город Калининград» от 03.08.2017 № 1204 «Об утверждении перечня элементов планировочной структуры городского округа „Город Калининград“» (в редакции от 11.10.2017 № 1483).

# КЛАССИФИКАЦИЯ ОБЩЕСТВЕННЫХ ПРОСТРАНСТВ КАЛИНИНГРАДА

## Типология улиц

Тип	Магистраль	Главная	Соединяющая	Местная	Пешеходная
Ширина улицы, м	 45–80	 20–30	 20–35	 20–30	 20–30
Активность пользователей, прив. ед./ч	ИТА  ИПА 	ИТА  ИПА 	ИТА  ИПА 	ИТА  ИПА 	ИТА  ИПА 

## Типология площадей

Тип	Главная	Транспортная	Местная
Площадь, га	1,5–2	1,5–2,5	0,05–1
Активность пользователей	ИТА  ИПА 	ИТА  ИПА 	ИТА  ИПА 

72

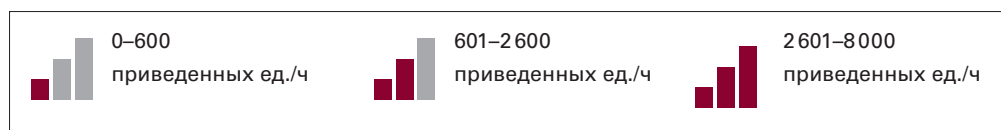



# ПЕРЕЧЕНЬ ЭЛЕМЕНТОВ УЛИЧНО-ДОРОЖНОЙ СЕТИ И ЭЛЕМЕНТОВ ПЛАНИРОВОЧНОЙ СТРУКТУРЫ КАЛИНИНГРАДА

## 1-Б

Улица	Категория	Улица	Категория	Улица	Категория
<b>1-9</b>		ул. Анатолия Попова	К1	от Ленинского пр-та до ул. Геологической	К2
ул. 1812 года	К2	ул. Ангарская	К1	ул. Бассейная	К1
ул. 2018 года	К1	ул. Андреевская	К1	ул. Батальная	К1
ул. 3-го Белорусского фронта	К1	пр-д 1-й Андреевский	К1	пер. Батальный	К1
ул. 8 Марта	К1	пр-д 2-й Андреевский	К1	ул. Баумана	К1
ул. 9 Апреля	К2	ул. Андрея Болотова	К1	ул. Бахчисарайская	К1
<b>А</b>		ул. Анны Ахматовой	К1	ул. Беговая	К1
ул. Авиационная	К1	ул. Аральская	К1	ул. Бежецкая	К1
ул. Автомобильная	К2	пер. Аральский	К1	ул. Беланова	К1
ул. Авторемонтная	К1	ул. Арзамасская	К1	пер. Беланова	К1
ул. Адмирала Макарова	К1	пер. Арзамасский	К1	ул. Белгородская	К1
наб. Адмирала Трибуца	К1	ул. Армавирская	К1	ул. Белибейская	К1
ул. Адмиральская	К1	ул. Арсенальная	К1	ул. Белинского	К1
ул. Азовская	К2	пер. Арсенальный	К1	ул. Беловежская	К1
ул. Айвазовского	К1	ул. Артиллерийская	К2	ул. Белокаменная	К1
ул. Акварельная	К1	ул. Архангельская	К1	ул. Беломорская	К1
ул. Аксакова	К1	ул. Астраханская	К1	ул. Белорусская	К1
ул. Алданская	К1	ул. Аэропортная	К1	ул. Белостокская	К1
пер. Алданский	К1	<b>Б</b>		ул. Бердянская	К1
пер. 2-й Алданский	К1	ул. Бабаева	К1	ул. Береговая	К1
ул. Александра Матросова	К1	пер. Бабаева	К1	ул. Береговая	К1
ул. Александра Невского	К3	ул. Бабушкина	К1	пер. Береговой	К1
ул. Александра Суворова	К1	ул. Багратиона		ул. Березовая	К1
пер. Александры Дубровиной	К1	от ул. Железнодорожной до пр-т Ленинский	К1	ул. Берестяная	К1
ул. Александры Дубровиной	К1	от пр-т Ленинский до ул. Дзержинского	К2	ул. Берлинская	К1
ул. Алексея Бровковича	К1	ул. Багряная	К1	ул. Бесселя	К2
пер. Алексея Толстого	К1	ул. Баженова	К1	ул. Билибина	К1
ул. Алексея Толстого	К1	ул. Бакинская	К1	ул. Бирюзовая	К1
ул. Аллея Смелых	К2	ул. Балашовская	К1	ул. Благовещенская	К1
ул. 1-я Алтайская	К1	ул. Балтийская	К1	ул. Благодатная	К1
ул. 2-я Алтайская	К1	пер. Балтийский	К1	ул. Богатырская	К1
ул. Альпийская	К1	ш. Балтийское	К3	ул. Богдана Хмельницкого	К1
пер. 1-й Альпийский	К1	ул. Банковская	К1	пер. Бодайбинский	К1
пер. 2-й Альпийский	К2	ул. Баркляя де Толли	К1	ул. Бойко	К1
ул. Алябьева	К1	ул. Барнаульская		ул. Болотная	К1
пер. Анатолия Орлова	К1	от ул. Геологической до ул. Вагнера	К1	пер. Болотный	К1
ул. Анатолия Орлова	К1			ул. Больничная	К2
пер. Анатолия Попова	К1			ул. Большая Окружная	К3

## Б-Г

Улица	Категория
ул. 1-я Большая Окружная	К1
ул. 2-я Большая Окружная	К1
ул. 3-я Большая Окружная	К1
ул. 4-я Большая Окружная	К1
ул. Большая Песочная	К1
пер. Большевистский	К1
пер. Большой	К1
ул. Бориса Пастернака	К1
б-р Борисовский	К1
ул. Бородинская	К1
ул. Ботаническая	К1
ул. Боткина	К1
ул. Боцманская	К1
ул. Брамса	К2
ул. Братская	К1
ул. Брестская	К1
ул. Бригадная	К1
ул. Броненосная	К1
пер. Броненосный	К1
ул. Бронницкая	К1
ул. Брусничная	К1
ул. Брянская	К1
ул. Букетная	К1
пер. Букетный	К1
ул. Бумажная	К1
ул. Былинная	К1
<b>В</b>	
ул. Вагнера	К2
ул. Вагностроительная	К2
ул. Валдайская	К1
ул. Вали Котика	К1
ул. Василия Попова	К1
ул. Васильковая	К1
ул. Васнецова	К1
ул. Ватутина	К1
ул. Вдохновения	К1
ул. Велижская	К1
ул. Великолукская	К1
ул. Величавая	К1
ул. Велосипедная Дорога	К1
пер. Венский	К1
ул. Вербная	К1

Улица	Категория
ул. Вересковая	К1
ул. Верещагина	К1
ул. Вернадского	К2
ул. Верхнеозерная	К1
ул. Верхние Поля	К1
ул. Весенняя	К1
наб. Ветеранов	К1
ул. Взводная	К1
ул. Виктора Гакуна	К1
ул. Виктора Гюго	К1
ул. Виктора Денисова	К1
ул. Виктора Талалихина	К1
ул. Виллима Фермора	К1
ул. Вилория Бусловского	К1
ул. Вишневая	К1
ул. Владивостокская	К1
ул. Владимира Высоцкого	К1
ул. Владимирская	К1
ул. Водная	К1
ул. Воздушная	К1
пер. Воздушный	К1
ул. Вознесенская	К1
ул. Возрождения	К1
ул. Войкова	К1
ул. Войнич	К1
пер. Войнова	К1
ул. Волгоградская	К1
ул. Володарского	К1
ул. Володи Дубинина	К1
ул. Волоколамская	К1
пер. Волоколамский	К1
ул. Волочаевская	К1
ул. Волховская	К1
ул. Воронежская	К1
ул. Воскресенская	К1
ул. Восточная	К1
пер. Восточный	К1
ул. Вяземская	К1
<b>Г</b>	
ул. Габайдулина	К1
ул. Гавриленко	К1

Улица	Категория
ул. Гайдара	
от ул. Генерала Челнокова до Советского пр-та	К1
от ул. Островского до ул. Генерала Челнокова	К2
ул. Галактическая	К1
ул. Гали Тимофеевой	К1
пер. Гали Тимофеевой	К1
пер. Ганзейский	К1
ул. Гаражная	К2
ул. Гастелло	К1
пр-т Гвардейский	К2
ул. Генделя	К1
ул. Генерала Белобородова	К1
ул. Генерала Бурмакова	К1
ул. Генерала Буткова	К2
ул. Генерала Галицкого	К2
наб. Генерала Карбышева	К2
ул. Генерала Павлова	К1
ул. Генерала Пронина	К1
ул. Генерала Раевского	К1
ул. Генерала Соммера	К1
ул. Генерала Толстикова	К1
ул. Генерала Хохлова	К1
ул. Генерала Челнокова	К1
ул. Генерал-лейтенанта Захарова	К2
ул. Генерал-лейтенанта Озерова	К2
ул. Генерал-фельдмаршала Румянцева	К2
ул. Генеральская	К1
ул. Геологическая	К1
ул. Георгиевская	К1
ул. Георгиновская	К1
ул. Георгия Димитрова	К2
пер. Георгия Щербакова	К1
ул. Георгия Щербакова	К1
ул. Героя России Дорофеева	К1
ул. Герцена	К1
ул. Глазунова	К1
ул. Глинки	К1

## Г-К

Улица	Категория
ул. Гоголя	К2
ул. Гончарная	К1
ул. Гончарова	К1
ул. Горбунова	К1
ул. Горчакова	К1
ул. Горького	К2
ул. Госпитальная	К1
ул. Гостиная	К1
ул. Гравийная	К1
ул. Гражданская	К1
ул. Грекова	К2
ул. Грибная	К1
пер. Грибоедова	К1
ул. Грибоедова	К1
пер. Грига	К2
ул. Грига	К2
ул. Грунтовая	К1
ул. Гурьева	К1
пл. Гуськова	К1
<b>Д</b>	
ул. Дальневосточная	К1
ул. 1-я Дамбовая	К1
ул. 2-я Дамбовая	К1
ул. 3-я Дамбовая	К1
ул. Дарвина	К1
ул. Дачная	К1
ул. Двинская	К1
пер. Двинской	К1
ул. Дежнева	К1
ул. Декоративная	К1
ул. Демьяна Бедного	К1
ул. Дениса Давыдова	К1
пер. Державина	К1
ул. Державина	К1
пер. Джамбула	К1
ул. Джамбула	К1
пер. Дзержинского	К1
пр-д Дзержинского	К1
ул. Дзержинского	К2
ул. Дивная	К1
ул. Диккенса	К2
ул. Дмитрия Донского	К1

Улица	Категория
ул. Днепропетровская	К1
ул. Добрая	К1
ул. Добролюбова	К1
пер. Добрый	К1
ул. Докука	К1
ул. Донская	К1
ул. Дорожная	К1
пер. Достоевского	К1
ул. Достоевского	К1
ул. Дрожжевая	К1
ул. Дружная	К1
пер. Дружный	К1
ул. Дубовая Аллея	К1
ул. Дунайская	К1
ул. Дюнная	К1
<b>Е</b>	
ул. Евгения Колесникова	К1
ул. Елены Ковальчук	К2
ул. Елецкая	К1
ул. Елизаветинская	К1
ул. Еловая Аллея	К1
ул. Енисейская	К1
пер. Енисейский	К1
ул. Ермака	К2
<b>Ж</b>	
ул. Железнодорожная	К2
пер. Желябова	К1
ул. Желябова	К1
ул. Живописная	К1
ул. Жиленкова	К1
ул. Житомирская	К1
ул. Жуковского	К1
<b>З</b>	
ул. Заводская	К1
ул. Заводская	К2
пер. Заводской	К1
ул. Загородная	К1
пер. Загородный	К1
ул. Загорская	К1
ул. Задонского	К1
ул. Закавказская	К1
ул. Закатная	К1

Улица	Категория
ул. Залесская	К1
ул. Западная	К1
ул. Запорожская	К1
ул. Зарайская	К1
ул. Заречная	К1
ул. Заставы	К1
ул. Звездная	К1
ул. Зеленая	К1
ул. Земельная	К1
ул. Зимняя	К1
ул. Златоустовская	К1
ул. Знаменская	К1
ал. Знаний	К1
ул. Знойная	К1
ул. Зои Космодемьянской	К1
ул. Золотистая	К1
пер. Золотистый	К1
ул. Зоологическая	К2
пер. Зоологический	К1
туп. Зоологический	К1
<b>И</b>	
ул. Ивана Земнухова	К1
пер. Ивана Сусанина	К1
ул. Ивана Сусанина	К1
ул. Ивана Франко	К1
ул. Ижорская	К1
ул. Измаильская	К1
ул. Изумрудная	К1
ул. Индустриальная	К1
ул. Инженерная	К1
ул. Интернациональная	К2
ул. Иркутская	К1
ул. Иртышская	К1
пер. Иртышский	К1
<b>К</b>	
ул. Каблукова	К1
ул. Казанская	К1
ул. Казахская	К1
ул. Калачева	К1
пер. Калинина	К1
пл. Калинина	К2
пр-т Калинина	К2

## К-Л

Улица	Категория
ш. Калининградское	К3
ул. Калиновая	К1
ул. Калужская	К2
пер. Калужский	К1
ул. Калязинская	К1
ул. Каменная	К1
ул. Камская	К2
пер. 1-й Камский	К1
пер. 2-й Камский	К1
ул. Камчатская	К1
ул. Камышовая	К1
ул. Канта	К1
ул. Капитана Гречишникова	К1
ул. Каравайная	К1
ул. Карамельная	К1
ул. Карла Маркса	К2
ул. Карпатская	К1
пер. Карташева	К1
ул. Карташева	К1
пер. Качалова	К1
ул. Качалова	К1
ул. Каштановая Аллея	К1
пер. Каштановый	К1
ул. Керченская	К1
ул. Киевская	К2
пер. Киевский	К1
ул. Кипарисовая	К1
пер. Кирова	К1
ул. Кирова	К2
ул. Кировоградская	К1
ул. Кирпичная	К1
ул. Клавы Назаровой	К1
ул. Клары Цеткин	К1
ул. Кленовая	К1
ул. Кленовая Аллея	К1
ул. Клиническая	К1
пер. Клинический	К1
ул. Клинская	К1
пер. Клинской	К1
ул. Ключевая	К1
ул. Книжная	К1
ул. Колесная	К1

Улица	Категория
ул. Коломенская	К1
ул. Колхозная	К1
пр-д Кольский	К1
ул. Кольцова	К1
ул. Кометная	К1
ул. Коммунальная	К2
пер. Коммунальный	К1
ул. Коммунистическая	К1
ул. Компасная	К1
ул. Комсомольская	К2
ул. Константина Заслонова	К1
ул. Коперника	К1
ул. Корабельная	К1
ул. Короленко	К1
ул. Корсунская	К1
ул. Космическая	К1
ул. Космонавта Викторенко	К1
ул. Космонавта Леонова	К2
ул. Космонавта Пацаева	К2
ул. Косогорная	К1
пер. Косогорный	К1
ул. Костромская	К1
ул. Котовского	К1
ул. Крановая	К1
ул. Красивая	К2
ул. Красная	К1
ул. Красноармейская	К1
ул. Краснодонская	К1
пер. Краснодонский	К1
ул. Краснознаменная	К1
пер. Краснознаменский	К1
ул. Краснокаменная	К1
пер. Краснокаменный	К1
ул. Краснооктябрьская	К1
ул. Краснопресненская	К1
ул. Краснопрудная	К1
ул. Красносельская	К1
ул. Краснохолмская	К1
ул. Красноярская	К1
ул. Красных Зорь	К1
ул. Крейсерская	К1
ул. Кремлевская	К1

Улица	Категория
ул. Крещенская	К1
ул. Кронштадтская	К1
ул. Кропоткина	К1
пер. Крылова	К1
ул. Крылова	К1
ул. Крымская	К1
пр-д Крымский	К1
ул. Кузнечная	К1
пер. Куйбышева	К1
ул. Куйбышева	К2
ул. Куприна	К1
ул. Курганская	К1
ул. Курильская	К1
ул. Курнакова	К1
ул. Курортная	К1
ул. Курская	К1
ул. Кутаисская	К1
пер. Кутаисский	К1
ул. Кутузова	К1
<b>Л</b>	
ул. Ладожская	К1
пер. Ладушкина	К1
ул. Ладушкина	К1
ул. Лазаретная	К1
ул. Лазурная	К1
пер. Лаптевых	К1
ул. Лаптевых	К1
ул. Лауреатная	К1
пер. Левитана	К1
ул. Левитана	К1
ул. Лейтенанта Калинина	К1
ул. Лейтенанта Катина	К1
ул. Лейтенанта Князева	К1
ул. Лейтенанта Яналова	К1
ул. Лени Голикова	К1
ул. Ленинградская	К1
пр-т Ленинский	К2
ул. Леонида Андреева	К1
ул. Лермонтова	К1
ул. Лескова	К1
ул. Лесная	К1
пер. Лесная Аллея	К1

# Л-Н

Улица	Категория
ул. Лесная Гавань	К1
ул. Лесопарковая	К2
пер. Лесопарковый	К1
ул. Лесопильная	К1
ул. Летная	К1
ул. Летний Проезд	К1
ул. Летняя	К1
ул. Ливадийская	К1
ул. Лилии Иванихиной	К1
ул. Линейная	К1
ул. Липецкая	К1
ул. Липовая Аллея	К1
ул. Литейная	К1
пер. Литовский	К1
ул. Литовский Вал	К2
ул. Лобачевского	К1
ул. Лозовая	К1
пер. Лозовой	К1
пер. Ломоносова	К1
ул. Ломоносова	К1
ул. Луганская	К1
ул. Луговая	К1
ул. Лужская	К1
пер. Лукашова	К1
ул. Лукашова	К1
ул. Лунная	К1
ул. Лучистая	К1
пер. Лучистый	К1
ул. Льва Толстого	К1
ул. Львовская	К1
пер. Львовский	К1
ш. Люблинское	К3
б-р Любы Шевцовой	К1
<b>М</b>	
ул. М. А. Булатова	К1
ул. Магнитная	К1
ул. Магнитогорская	К1
ул. Майора Козенкова	К1
ул. Майора Плоткина	К1
ул. Майора Шорникова	К1
ул. Майская	К1
пер. Майский	К1

Улица	Категория
ул. Макаренко	К1
ул. Максимилиана Волошина	К1
ул. Малая Лесная	К1
ул. Малая Песочная	К1
ул. Малиновая	К1
ул. Малоярославская	К1
пер. Малый	К1
ш. Мамоновское	К3
ул. Марата	К1
наб. Маринеско	К1
ул. Марины Расковой	К1
пер. Марины Цветаевой	К1
ул. Марины Цветаевой	К1
ул. Мариупольская	К1
ул. Маршала Баграмяна	К1
ул. Маршала Борзова	К2
пл. Маршала Василевского	К1
ул. Маршала Жукова	К1
ул. Маршала Новикова	К1
ул. Матросская	К1
ул. Машиностроительная	К1
ул. Маяковского	К2
ул. Мебельная	К1
ул. Менделеева	К1
ул. Менжинского	К1
ул. Механическая	К1
ул. Мечникова	К1
ул. Миклухо-Маклая	К1
пер. Минина и Пожарского	К1
ул. Минина и Пожарского	К1
ул. Минометная	К1
ул. Минская	К2
ул. Минусинская	К1
пр-т Мира	К2
ул. Мира	К1
ул. Миргородская	К1
пр-д Миргородский	К1
ул. Мирная	К1
ул. Михаила Булгакова	К1
ул. Михаила Галковского	К1
пер. Михаила Зощенко	К1
ул. Михаила Зощенко	К1

Улица	Категория
пер. Михаила Светлова	К1
ул. Михаила Светлова	К1
ул. Мичурина	К1
ул. Младшего Лейтенанта Родителя	К1
ул. Младшего Лейтенанта Ротко	К1
ул. Млечная	К1
пер. Многопрудный	К1
ул. Можайская	К1
пер. Можайский	К1
ул. Мозаичная	К1
ул. Молдавская	К1
ул. Молодежная	К1
ул. Молодой Гвардии	К1
ул. Молочинского	К1
ул. Монетная	К1
ул. Мореходная	К1
пер. Мореходный	К1
ул. Морская	К1
ул. Москвина	К2
пр-т Московский	К2
ул. Мостовая	К1
ул. Моховая	К1
ул. Музыкальная	К1
ул. Мукомольная	К1
ул. Муромская	К1
ул. Мусоргского	К1
<b>Н</b>	
ул. Нальчикская	К1
пер. Нансена	К1
ул. Нансена	К1
ул. Нарвская	К2
пер. Нарвский	К1
пер. Нахимова	К1
ул. Нахимова	К1
ул. Невельская	К1
ул. Невская	К1
ул. Нежинская	К1
пер. Нежинский	К1
ул. Некрасова	К2
ул. Неманская	К1
пер. Немировича-Данченко	К1

# Н-Р

Улица	Категория
ул. Немировича-Данченко	K1
ул. Нерчинская	K1
ул. Нескучная	K1
ул. Нефтяная	K1
ул. Нижние Поля	K1
ул. Никитина	K1
ул. Николая Карамзина	K1
ул. Новгородская	K1
ул. Новинская	K1
пер. Новинский	K1
ул. Новый Вал	K1
ул. Носова	K1
<b>О</b>	
ул. Огарева	K1
ул. Одесская	K1
ул. Озерная	K1
пр-д Озерный	K2
ул. Окская	K1
пер. Окский	K1
пл. Октябрьская	K1
ул. Октябрьская	K1
пр-д 1-й Октябрьский	K1
пр-д 2-й Октябрьский	K1
ул. Окуловская	K1
ул. Олега Кошевого	K2
ул. Олимпийская	K1
ул. Ольховая	K1
ул. Ольштынская	K1
пер. Ольштынский	K1
ул. Омская	K1
ул. Онежская	K1
ул. Ореховая	K1
ул. Орловская	K1
пер. Орловский	K1
ул. Орудийная	K1
ул. Осенняя	K1
ул. Осетинская	K1
ул. Осиновая	K1
ул. Осипенко	K1
пер. Островского	K1
ул. Островского	K1
ул. Отдельная	K1

Улица	Категория
ул. Откосная	K1
ул. Офицерская	K1
ул. 2-я Очаковская	K1
<b>П</b>	
пер. Павла Флоренского	K1
ул. Павла Флоренского	K1
ул. Павлика Морозова	K2
ул. Павлова	K1
ул. Палубная	K1
ул. Памяти Павших в Афганистане	K1
наб. Парадная	K1
ул. Парковая	K1
ул. Парковая Аллея	K1
пер. Парковый	K1
ул. Партизана Железняка	K1
ул. Партизанская	K2
пер. Партизанский	K1
ул. Парусная	K1
пер. Пархоменко	K1
ул. Пархоменко	K1
ул. Первомайская	K2
наб. Петра Великого	K1
ул. Петра Панина	K1
ул. Петрозаводская	K1
ул. Пехотная	K1
ул. Печатная	K1
ул. Пионерская	K1
пер. Пионерский	K1
ул. Пирогова	K1
ул. Писарева	K1
ул. Планерная	K1
ул. Платова	K1
пл. Победы	K2
пр-т Победы	K2
ул. Пограничная	K1
ул. Подполковника Емельянова	K2
ул. Подполковника Иванникова	K2
ул. Подполковника Половца	K1
ул. Покровская	K1
ул. Полевая	K1
пер. Полевой	K1

Улица	Категория
ул. Поленова	K1
ул. Полецкого	K1
ул. Полковника Ефремова	K1
ул. Полковника Сафронова	K1
ул. Полоцкая	K1
ул. Полтавская	K1
ул. Полюсная	K1
ул. Полярная	K1
пер. Полярный	K1
ул. Поморская	K1
ул. Понартская	K1
ул. Поперечная	K1
ул. Портовая	K2
пер. Портовиков	K1
пер. 2-й Портовиков	K1
ул. Поселковая	K1
ул. Посольская	K1
пер. Потемкина	K1
ул. Потемкина	K1
наб. Правая	K2
ул. Пражская	K1
пр-д Прегольский	K1
ул. Преображенская	K1
ул. Пригородная	K1
ул. Прицельная	K1
ул. 1-я Причальная	K1
ул. 2-я Причальная	K1
ул. 3-я Причальная	K1
ул. 4-я Причальная	K1
ул. 5-я Причальная	K1
ул. Пролетарская	K2
ул. Проточная	K1
ул. Профессора Баранова	K2
ул. Профессора Морозова	K1
ул. Профессора Севастьянова	K2
ул. Псковская	K1
ул. Пугачева	K1
ул. Пулеметная	K1
ул. Пушкина	K1
<b>Р</b>	
ул. Рабочая	K1
пер. Рабочий	K1

# Р-С

Улица	Категория
пер. Радистов	K1
ул. Радистов	K1
пер. Радищева	K1
ул. Радищева	K1
ул. Радужная	K1
ул. Рацитная	K1
ул. Раменская	K1
ул. Рассветная	K1
пер. Рассветный	K1
ул. Ремесленная	K1
ул. Ремонтная	K1
пер. Ремонтный	K1
ул. Репина	K2
ул. Речная	K1
пер. 1-й Ржевский	K1
пер. 2-й Ржевский	K1
пер. 3-й Ржевский	K1
ул. Рижская	K1
ул. Римская	K1
ул. Римского-Корсакова	K1
ул. Рихарда Зорге	K1
пр-д Ровный	K1
ул. Родниковая	K1
ул. Рождественская	K1
пер. Рождественский	K1
пер. Розовый	K1
пер. Розы Люксембург	K1
ул. Розы Люксембург	K1
ул. Рокоссовского	K1
ул. Российская	K1
ул. Ростовская	K1
ул. Ручейная	K1
ул. Рыбников	K1
ул. Рылеева	K1
ул. Рябиновая	K1
пер. Рябиновый	K1
ул. Рядового Павленко	K1
<b>С</b>	
ул. Садовая	K1
ул. Салтыкова-Щедрина	K1
ул. Самаркандская	K1
ул. Самарская	K1

Улица	Категория
ул. Саперная	K1
ул. Саратовская	K1
ул. Свердлова	K1
ул. Светлая	K1
ул. Свободная	K1
пер. Свободный	K1
ул. Севастопольская	K1
пер. Севастопольский	K1
ул. Северная	K1
пер. Северный	K1
ул. Селенгинская	K1
ул. Семейная	K1
ул. Семипалатинская	K1
ул. Сенокосная	K1
ул. Серафимовича	K1
ул. Сергеева	K1
ул. Сергея Лазо	K1
б-р Сергея Снегова	K1
ул. Сергея Тюленина	K1
ул. Сержанта Ахмедова	K1
ул. Сержанта Бурыхина	K1
пер. Сержанта Колоскова	K1
ул. Сержанта Колоскова	K1
ул. Сержанта Мишина	K1
ул. Сержанта Щедина	K1
ул. Сержантская	K1
ул. Серова	K1
ул. Серпуховская	K1
пер. Серпуховский	K1
ул. Сестрорецкая	K1
ул. Сеченова	K1
ул. Сибирская	K1
ул. Сиреневая	K1
ул. Сказочная	K1
ул. Славянская	K1
пер. Славянский	K1
пер. Снайперский	K1
пер. Советский	K1
пр-т Советский	K2
ул. Согласия	K2
ул. Соколиная	K1
ул. Солдатская	K1

Улица	Категория
пер. 1-й Солдатский	K1
пер. 2-й Солдатский	K1
ул. Солнечногорская	K1
б-р Солнечный	K1
ул. Соловьина	K1
ул. Сосновая	K1
ул. Сосновый Бор	K1
ул. Спасателей	K1
ул. Спасская	K1
ул. Спортивная	K1
пер. Спортивный	K1
ул. Ставропольская	K1
ул. Станиславского	K1
ул. Станочная	K1
пер. Станочный	K1
ул. Старокаменная	K1
пер. Старокаменный	K1
ул. Староорудийная	K1
наб. Старопрегольская	K1
ул. Старопрудная	K1
ул. Старорусская	K1
ул. Старосаперная	K1
ул. Старшего лейтенанта Сибирякова	K1
ул. Старшины Дадаева	K2
ул. Стекольная	K1
ул. Степана Разина	K1
ул. Степана Халтурина	K1
ул. Столярная	K1
пер. Столярный	K1
ул. Стрелецкая	K1
ул. Стрелковая	K1
ул. Строительная	K1
ул. Судостроительная	K1
ул. 2-я Судостроительная	K1
пер. Судостроительный	K1
ул. Суздальская	K1
пер. Сурикова	K1
ул. Сурикова	K1
ул. Сухумская	K1
пер. Сухумский	K1
ул. Счастливая	K1

## С-Щ

Улица	Категория
ул. Сызранская	К1
пер. Сызранский	К1
<b>Т</b>	
ул. Таврическая	К1
ул. Таганрогская	К1
пер. Таганрогский	К1
ул. Таймырская	К1
ул. Тамбовская	К1
ул. Танковая	К1
ул. Ташкентская	К1
ул. Тбилисская	К1
пер. Тбилисский	К1
ул. Тверская	К1
ул. Театральная	К2
пер. Театральный	К1
ул. Тельмана	К1
ул. Тенистая Аллея	К1
ул. Тимирязева	К1
ул. Типографская	К1
ул. Тихая	К1
ул. Тихоненко	К1
ул. Тихоокеанская	К1
пер. Тихоокеанский	К1
ул. Тихорецкая	К1
пер. Тихорецкий	К1
пр-д Тихорецкий	К1
туп. Тихорецкий	К1
ул. Тобольская	К1
ул. Товарная	К1
пер. Товарный	К1
ул. Толбухина	К1
ул. Томская	К1
пер. Трамвайный	К1
пер. 2-й Трамвайный	К1
ул. Транспортная	К1
пер. Транспортный	К1
туп. Транспортный	К1
ул. Третьяковская	К1
ул. Триумфальная Аллея	К1
ул. Троицкая	К1
пер. Троицкий	К1
ул. Трудовая	К1

Улица	Категория
ул. Тулена Кабилова	К1
ул. Тульская	К1
ул. Тургенева	К1
ул. Туркменская	К1
ул. Туруханская	К1
пер. 1-й Туруханский	К1
пер. 2-й Туруханский	К1
<b>У</b>	
ул. Угловая	К1
ул. Узловая	К1
ул. Украинская	К1
пер. Украинский	К1
ул. Ульяновская	К1
ул. Ульяны Громовой	К2
ул. Университетская	К1
ул. Уральская	К1
ул. Урицкого	К1
ул. Урожайная	К1
ул. Усадебная	К1
ул. Уфимская	К1
ул. Ушакова	К1
ул. Ушинского	К1
ул. Уютная	К1
<b>Ф</b>	
ул. Фабричная	К1
ул. Федора Воейкова	К1
ул. Феодосийская	К1
ул. Фестивальная Аллея	К1
ул. Физкультурная	К1
ул. Флагманская	К1
ул. Флотская	К1
ул. Фортовая Дорога	К1
б-р Франца Лефорта	К1
ул. Фрегатная	К1
ул. Фрунзе	К2
ул. Фурманова	К1
<b>Х</b>	
ул. Хабаровская	К1
ул. Харьковская	К1
ул. Херсонская	К1
пер. Херсонский	К1
ул. Химическая	К1

Улица	Категория
ул. Холмогорская	К1
ул. Хрисанфова	К1
ул. Хрустальная	К1
ул. Художественная	К1
<b>Ц</b>	
пер. Цветочный	К1
ул. Цветущая	К1
ул. Целлюлозная	К1
пл. Центральная	К1
ул. Циолковского	К1
ул. Цирковая	К1
<b>Ч</b>	
ул. Чаадаева	К1
ул. Чайковского	К1
ул. Чапаева	К1
ул. Чекистов	К1
ул. Челюскинская	К1
ал. Чемпионов	К1
ул. Червоная	К1
ул. Черепичная	К1
пер. Черепичный	К1
ул. Черниговская	К1
ул. Черноморская	К1
пер. Чернышевского	К1
ул. Чернышевского	К1
ул. Черняховского	К2
ул. Чехова	К1
ул. Читинская	К1
ул. Чкалова	К1
ул. Чувашская	К1
ул. Чукотская	К1
<b>Ш</b>	
ул. Шахматная	К1
ул. Шевченко	К2
ул. Шиллера	К1
ул. Шишкина	К1
ул. Школьная	К1
ул. Шота Руставели	К1
ул. Штурвальная	К1
ул. 1-я Шуйская	К1
ул. 2-я Шуйская	К1
<b>Щ</b>	



## Ш-Я

Улица	Категория
ул. Щаденко	К1
ул. Щепкина	К1
пер. Щорса	К1
ул. Щорса	К1

### Э

ул. Эльблонгская	К1
пер. Энгельса	К1
ул. Энгельса	К1
пер. Энергетиков	К1
ул. Энергетиков	К1
ул. Эпроновская	К1

### Ю

ул. Юбилейная	К1
ул. Южная	К1
ул. Южновокзальная	К1
б-р Южный	К1
пер. Южный	К1
ул. Юношеская	К1
пер. Юрия Гагарина	К1
ул. Юрия Гагарина	
от ул. Литовский вал до ул. Фортовая дорога	К1
от ул. Фортовая дорога до ул. Шатурской	К2
ул. Юрия Долгорукого	К1
ул. Юрия Костикова	К1
ул. Юрия Маточкина	К1
ул. Юрия Смирнова	К1

### Я

ул. Яблонева Аллея	К1
ул. Яблочная	К1
ул. Якорная	К1
ул. Ялтинская	К1
пер. Ялтинский	К1
ул. Ямская	К1
ул. Яновская	К1
ул. Янтарная	К1
ул. Ярославская	К1
ул. Ясная	К1
ул. Яхромская	К1

### Остров

о. Иммануила Канта	К1
--------------------	----

### Парки, лесопарки, скверы

Улица	Категория
парк им. Макса Ашманна	К1
парк им. Юрия Гагарина	К1
парк Победы	К1
ПКиО Центральный	К1
парк «Юность»	К1
парк «Южный»	К1
лесопарк им. Теодора Кроне	К1
сквер 70-летия Калининградской области	К1

### Микрорайоны

мкр. Александра Космодемьянского	К1
мкр. Западный	К1
мкр. Малое Борисово	К1
мкр. Петровский	К1
мкр. Прегольский	К1
мкр. Прибрежный	К1
мкр. Совхозный	К1
мкр. Чкаловск	К1
мкр. Южный	К1

# АЛГОРИТМ ВНЕДРЕНИЯ ДИЗАЙН-КОДА

## 1. Определение границ действия Дизайн-кода

Границы действия Дизайн-кода — административный район или вся территория Калининграда. Границы действия утверждает администрация городского округа «Город Калининград».

## 2. Общественные слушания

Ключевые положения, решения и требования Дизайн-кода необходимо представить администрации города, профессиональному сообществу, представителям бизнеса и городским активистам. По результатам общественных обсуждений вносятся изменения и дополнения в проект Дизайн-кода.

## 3. Тестовое применение

Для проверки и уточнения правил Дизайн-кода необходимо провести тестирование на примере пилотного проекта. Пилотный проект определяет администрация города: он может быть осуществлен на главной улице или площади либо на наиболее проблемной территории, преобразование которой станет показательным примером для всего города. Тестовое применение позволяет апробировать Дизайн-код на практике и уточнить его требования и рекомендации. Тестирование позволяет местным жителям повлиять на решение об утверждении проекта. После него принимают решение об уместности проекта Дизайн-кода.

## 4. Внесение изменений в нормативно-правовую базу Калининграда

Для формализации Дизайн-кода как нормативного документа необходимо внести дополнения в Правила благоустройства территории городского округа «Город Калининград». Проект Правил благоустройства территории городского округа «Город Калининград» следует утвердить Решением городского совета депутатов города Калининграда Калининградской области. В нормативно-правовые документы, связанные с правилами Дизайн-кода, требуется внести правки либо отменить действия этих документов: Постановление от 17 ноября 2011 г. № 1979 «Об утверждении схемы размещения нестационарных торговых объектов на территории городского округа „Город Калининград“».

## 5. Определение сроков внедрения

Сроки внедрения Дизайн-кода определяет администрация городского округа «Город Калининград». Целесообразно внедрять правила Дизайн-кода поэтапно. При определении сроков внедрения следует учитывать текущие договоры на право размещения нестационарного торгового объекта на территории городского округа «Город Калининград».

## 6. Внесение изменений в Кодекс об административных правонарушениях Калининградской области

С целью привлечения к ответственности за нарушение Правил благоустройства территории городского округа «Город Калининград» и других нормативно-правовых документов необходимо внести изменения в Кодекс об административных правонарушениях Калининградской области.

# ИСТОЧНИКИ ФОТОГРАФИЙ

Dmitriy Chugai / [texturelib.com](https://texturelib.com)

Maksym Yemelyanov / Фотобанк Лори

oldskoolflash / [vray-materials.de](https://vray-materials.de)

Ксения Кузнецова / Фотобанк Лори

