

ОБЩИЕ ПРАВИЛА РАЗМЕЩЕНИЯ И ОФОРМЛЕНИЯ ВЫВЕСОК



ДИЗАЙН-КОД КАЛИНИНГРАДА

**ОБЩИЕ ПРАВИЛА
РАЗМЕЩЕНИЯ
И ОФОРМЛЕНИЯ
ВЫВЕСОК**

По заказу Фонда единого института развития в жилищной сфере

Дизайн-код Калининграда. Общие правила размещения и оформления вывесок

Выполнено

ООО «КБ Стрелка»

Генеральный директор

Денис Леонтьев

Партнеры

Варвара Мельникова
Алексей Муратов
Григорий Ревзин
Далия Сафиуллина
Александра Сытникова

Куратор проекта

Денис Леонтьев

Директор проекта

Елена Мандрыко

Руководитель проекта

Яна Козак

Координатор проекта

Иляна Сангаджиева

Команда проекта

Алена Беребердина
Анастасия Василенко
Арсений Горбань
Виктория Дейч
Арина Капитанова
Карен Манукян
Александр Раев
Алена Павлюк
Анастасия Фомина

Центр городской экономики КБ «Стрелка»

Елена Короткова, руководитель
Алексей Преснов

Фотографии

из архива КБ «Стрелка»

Дизайн, верстка

Илья Овчаренко

Литературный и выпускающий редактор

Сергей Малик

Корректурa

Юлия Алексеева

Консультанты

Александр Ложкин,
советник мэра Новосибирска по архитектуре
и градостроительству
Михаил Иванов,
дизайнер по экстерьерному освещению

Представители государственных и муниципальных органов власти, институтов развития и государственных корпораций Агентство ипотечного жилищного кредитования (АИЖК)

Александр Плутник,
генеральный директор
Денис Филиппов,
заместитель генерального директора
Кристина Ишханова,
заместитель генерального директора
Антон Кирюхин,
руководитель направления по координации
деятельности в сфере городского планирования
Ольга Калашникова,
руководитель направления, Фонд единого
института развития в жилищной сфере
Юлия Казинец,
руководитель пресс-службы

Правительство Калининградской области

Антон Алиханов,
губернатор Калининградской области
Гарри Гольдман,
заместитель председателя правительства
Калининградской области
Вячеслав Генне,
советник губернатора по инфраструктурным
проектам
Евгений Костромин,
главный архитектор Калининградской области

**Администрация городского округа «Город
Калининград»**

Александр Ярошук,
глава городского округа «Город Калининград»
Владимир Машков,
исполняющий обязанности заместителя главы
администрации, председателя Комитета
городского хозяйства
Артур Крупин,
заместитель главы администрации, председатель
Комитета архитектуры и строительства
Андрей Анисимов,
главный архитектор города Калининграда
Юрий Кондратьев,
заместитель председателя Комитета городского
хозяйства
Андрей Шумилин,
депутат, заместитель председателя городского
Совета депутатов Калининграда
Наталья Дмитриева,
заместитель главы администрации, председатель
комитета экономики, финансов и контроля

**Представительство Калининградской области
при Правительстве Российской Федерации**

Денис Салий,
первый заместитель руководителя
Иван Конов,
советник руководителя

**Участники заседания по рассмотрению и
обсуждению проекта**

Алина Афанасьева,
начальник отдела маркетинга
и коммуникаций КО ПАО Сбербанк
Лариса Волкова,
генеральный директор ООО «Сталкер плюс»
Оксана Гепке,
менеджер по продажам ООО «Эфф-решения»
Дмитрий Глинский,
директор рекламного агентства «Каир»
Владимир Каштанов,
индивидуальный предприниматель
Наталья Кляус, Екатерина Мамкина,
представители ИП Куликова И. Л.
Татьяна Кнюкшта,
менеджер ООО «Гуттенберг пресс»
Антон Краснослободский,
генеральный директор рекламного агентства
«Гранд формат»
Александр Кругленко,
индивидуальный предприниматель
Евгений Лезин,
генеральный директор ООО «Мольберт и братья»
Ирина Минько,
генеральный директор
ООО «Евро-реклама медиа»
Татьяна Серикова,
менеджер рекламного агентства «Русский неон»
Виктор Тимченко,
индивидуальный предприниматель
Андрей Уханов,
руководитель отдела наружной рекламы
ООО «Мольберт и братья»
Артем Хачатурян,
генеральный директор ООО «Неостиль»
Денис Шумилин,
учредитель ООО «Евро-реклама медиа»

СОДЕРЖАНИЕ

1

Введение 9

О правилах	10
Как пользоваться правилами	11
Термины	12
Запреты при размещении	14

1

Размещение 17

Классификация общественных пространств Калининграда 18

Категория 1	
Помещение на первом этаже	20
Помещение на втором этаже	22
Помещение на цокольном этаже	24
Помещение в подвале	26
Помещение во внутриворотовом пространстве	28
Помещение в пристройке	30
Помещение в торговом центре	32

Категория 2	
Помещение на первом этаже	34
Помещение на втором этаже	36
Помещение на цокольном этаже	38
Помещение в подвале	40
Помещение во внутриворотовом пространстве	42
Помещение в пристройке	44
Помещение в торговом центре	46

Категория 3	
Помещение на первом этаже	48
Помещение на втором этаже	50
Помещение на цокольном этаже	52
Помещение в подвале	54
Помещение во внутриворотовом пространстве	56
Помещение в пристройке	58
Помещение в торговом центре	60

Категории 1, 2, 3	
Киоск и павильон	62

2

Размещение информации 65

Типы информации	66
Основная вывеска	68
Основная вывеска на торговом центре	70
Основная вывеска во внутриворотовом пространстве	72
Панель-кронштейн — общий указатель	73
Панель-кронштейн	74
Табличка — информационный указатель	76
Табличка — общий указатель	77

Временное оформление светопрзрачных конструкций	78
---	----

Расчет площади временного оформления светопрзрачных конструкций	79
---	----

Типографика	80
-------------	----

3

Подсветка 83

Виды подсветки	84
----------------	----

Технологии подсветки	85
----------------------	----

4

Виды вывесок и варианты исполнения	87	Приложение	119
Основная вывеска		Правила определения модульной сетки	120
Виды	88	Выявление зон визуального влияния ОКН	122
Основная вывеска с подложкой		Примеры определения зон визуального влияния ОКН	124
Варианты исполнения	90	ОКН центральной части Калининграда	126
Основная вывеска без подложки		Классификация общественных пространств Калининграда	127
Варианты исполнения	92	Перечень элементов улично-дорожной сети и элементов планировочной структуры Калининграда	129
Основная вывеска — световой короб		Алгоритм внедрения Дизайн-кода	138
Виды	94		
Основная вывеска — световой короб			
Варианты исполнения	96		
Панель-кронштейн			
Виды	98		
Панель-кронштейн с подложкой			
Варианты исполнения	100		
Панель-кронштейн без подложки			
Варианты исполнения	102		
Панель-кронштейн — общий указатель	104		
Варианты исполнения	105		
Панель-кронштейн			
Крепление	106		
Панель на опоре	108		
Панель на опоре с подложкой			
Варианты исполнения	109		
Табличка			
Виды	110		
Варианты исполнения	112		
Оформление светопрозрачных конструкций			
Виды	114		
Постоянное оформление светопрозрачных конструкций без подложки			
Варианты исполнения	116		
Постоянное оформление светопрозрачных конструкций с подложкой			
Варианты исполнения	117		



ВВЕДЕНИЕ

О ПРАВИЛАХ

Настоящий документ регламентирует правила размещения и оформления вывесок в Калининграде. Он формирует требования к вывескам на фасадах зданий и сооружений, расположенных в городских пространствах.

Правила опираются на регламенты установки и эксплуатации рекламных конструкций в Калининграде^{1,2} и дополняют их положения. Документ учитывает требования государственных стандартов^{3,4} и правил освещения⁵.

Правила рассматривают пять типов конструкций: основные вывески, световые короба, панель-кронштейны, таблички и панели на опоре. Также в документе рассматривается временное оформление светопрозрачных конструкций. Вывески из отдельных букв представлены двух видов — без подложки и с ней; световые короба — сложные и простые; панель-кронштейны — без подложки, с ней и информационные указатели; таблички — общие и информационные указатели.

Области на фасаде, где разрешено располагать вывески, названы в документе допустимыми зонами размещения. Точное расположение и площадь допустимых зон зависит от типа вывески, габаритов и композиции архитектурного элемента фасада, на котором предполагается установка.

Документ не регламентирует вывески, размещенные на объектах культурного наследия: их необходимо располагать и оформлять в соответствии с российским законодательством — ст. 35 Федерального закона от 25.06.2002 № 73-ФЗ «Об объектах культурного наследия (памятниках истории и культуры) народов Российской Федерации».

Также в документе представлены рекомендации по размещению информации, подсветке вывесок и других их особенностях.

Правила разработаны для администрации городского округа «Город Калининград» и местных предпринимателей, размещающих или заинтересованных в размещении вывесок на фасадах. Правила учитывают потребности всех предпринимателей в зависимости от типа объекта, где расположено предприятие: торговый центр и другие общественные здания, первый этаж здания, первый этаж с пристройкой, цокольный и подвальный этажи, пространство в арке, а также второй этаж, нестационарный павильон и киоск. Эта типология позволяет добиться внимательного отношения к эстетическим свойствам архитектуры и памятников.

¹ Правила установки и эксплуатации рекламных конструкций на территории городского округа «Город Калининград» (ред. от 22.10.2014 г.).

² Приложение к постановлению администрации городского округа «Город Калининград» от 22 сентября 2015 г. № 1630. Порядок установки и эксплуатации информационных конструкций (вывесок) на территории городского округа «Город Калининград».

³ Федеральный закон от 28.12.2009 г. № 381-ФЗ (ред. от 03.07.2016 г.) «Об основах государственного регулирования торговой деятельности в Российской Федерации» (с изм. и доп., вступ. в силу с 15.07.2016 г.).

⁴ Федеральный закон от 13.03.2006 г. № 38-ФЗ «О рекламе» (ред. от 31.12.2017 г.).

⁵ ГОСТ Р 52044–2003. «Наружная реклама на автомобильных дорогах и территориях городских и сельских поселений. Общие технические требования к средствам наружной рекламы. Правила размещения» (с изменениями № 1, 2).

КАК ПОЛЬЗОВАТЬСЯ ПРАВИЛАМИ

1

ОПРЕДЕЛИТЬ КАТЕГОРИЮ ОБЩЕСТВЕННОГО ПРОСТРАНСТВА

Особенности размещения вывесок в зависимости от категории городского пространства, где расположен торговый объект, представлены на стр. 18–19.

3

ОПРЕДЕЛИТЬ ТИП РАЗМЕЩАЕМОЙ ИНФОРМАЦИИ

Требования к содержанию размещаемой на вывесках информации и ее композиции представлены на стр. 66–78.

2

ОПРЕДЕЛИТЬ ДОПУСТИМУЮ ЗОНУ РАЗМЕЩЕНИЯ ВЫВЕСКИ

Как найти области на фасаде для размещения вывесок, описано на стр. 20–63.

4

ВЫБРАТЬ ВИД ВЫВЕСКИ И ВАРИАНТ ЕЕ ИСПОЛНЕНИЯ

Разрешенные виды и варианты исполнения вывесок указаны на стр. 88–117.

ТЕРМИНЫ

Вывеска — информационная конструкция, может быть светопрозрачной, с данными о предприятии, размещенная на фасадах или других внешних поверхностях зданий и сооружений — строго там, где предприятие расположено и (или) осуществляет деятельность. Вывеска содержит:

- Сведения о профиле деятельности организации, индивидуального предпринимателя и (или) реализуемых ими товаров, оказываемых услуг и (или) их наименование (фирменное наименование, коммерческое обозначение, изображение товарного знака и знака обслуживания), которые размещают для извещения о фактическом местоположении (месте осуществления деятельности) организации, индивидуального предпринимателя.
- Сведения, размещенные в случаях, предусмотренных законом Российской Федерации от 7.02.1992 г. № 2300–1 «О защите прав потребителей»⁶.

Обязательная вывеска⁷ — информационная конструкция, содержащая сведения, которые предприятие обязано донести до потребителя: фирменное наименование, адрес и режим работы.

Основная вывеска из отдельных букв без подложки — конструкция из ряда отдельно стоящих символов, за которыми виден участок фасада.

Основная вывеска из отдельных букв с подложкой — конструкция из ряда отдельно стоящих символов на декоративной панели, закрывающей участок фасада.

Основная вывеска — световой короб — конструкция с полупрозрачной передней панелью и выполняющей конструктивную функцию задней, на которой крепится подсветка. Бывает **сложной формы** и **простой формы**.

Панель-кронштейн (кассетон) — ориентированная на одну или две стороны конструкция, которая крепится перпендикулярно к фасадам зданий. Бывает **с подложкой** и **без подложки**, может выполнять роль **общего указателя**.

Панель на опоре — отдельно стоящая конструкция, размещенная у входа в подвал параллельно или перпендикулярно плоскости фасада, вдоль лестничного проема по центральной оси ограждения.

Табличка — информационный указатель — конструкция с информацией о предприятии, размещенная на фасаде рядом с входом в помещение.

Табличка — общий указатель — прямоугольная конструкция с информацией о нескольких предприятиях и указателем направления, размещенная на фасаде рядом с входом в помещение.

⁶ Постановление правительства Москвы №902-ПП от 25.12.2013 г., приложение 1 — «Правила размещения и содержания информационных конструкций в городе Москве».

⁷ Приложение к постановлению администрации городского округа «Город Калининград» от 22 сентября 2015 г. № 1630. Порядок установки и эксплуатации информационных конструкций (вывесок) на территории городского округа «Город Калининград».

Светопрозрачные конструкции — окна, витрины, стеклянные входные двери, витражи, стеклянные элементы фасадов, атриумы и другие конструкции, предназначенные для естественного освещения.

Временное оформление светопрозрачных конструкций — наклейка и покраска, нанесенная на стеклянное полотно, либо размещение информационных конструкций (объемных объектов с информацией, табличек) в проеме с внешней стороны остекления светопрозрачных конструкций.

Модульная сетка — набор вертикальных, горизонтальных осей и направляющих, вдоль которых на фасаде торгового центра и других общественных зданий организовано композиционное размещение вывесок.

Цокольный этаж — этаж с отметкой уровня пола помещений ниже планировочной отметки уровня земли на высоту не более половины высоты помещений.

Подвал — этаж с отметкой уровня пола помещений ниже планировочной отметки уровня земли более чем на половину высоты помещений или первый подземный этаж.

Пристройка — часть здания, расположенная вне контура его капитальных наружных стен, являющаяся вспомогательной по отношению к зданию и имеющая с ним одну (или более) общую капитальную стену. Пристройки в большинстве своем имеют внутреннее сообщение с основным зданием. К ним следует относить: пристроенные кухни, жилые пристройки, сени, тамбуры, веранды и т. п.⁸

Фриз — выступающая полоса на фасаде здания, расположенная над отметкой первого или второго этажа. Отделяет уровни жилых и коммерческих этажей, основа для размещения вывесок.

Подложка — часть вывески, жесткий материал для крепления букв или художественных элементов. Подложка — собственность заказчика вывески.

Архитектурные элементы фасадов зданий — окно, дверь, карниз, парапет, балюстрада, эркер, колонна, пилястра, кронштейн, подоконник, балкон и др.

⁸ Приказ Минземстроя РФ от 04.08.1998 г. № 37 (ред. от 04.09.2000 г.) «Об утверждении Инструкции о проведении учета жилищного фонда в Российской Федерации» (с изм. и доп., вступающими в силу с 19.05.2008 г.).

ЗАПРЕТЫ ПРИ РАЗМЕЩЕНИИ

Документ регламентирует размещение и внешний вид вывесок в зависимости от типа объекта, где расположено предприятие, и формирует рекомендации на основе этого, а также рассматривает ряд основных запретов — они касаются вывесок всех типов, размещенных в любом общественном пространстве.

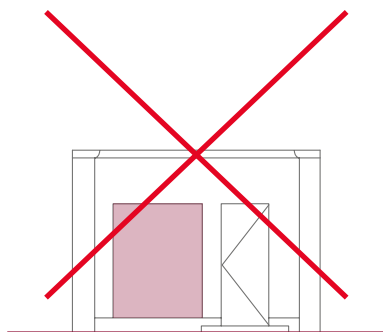

Запрещено перекрывать вывеской более 30% светопрозрачной конструкции с внешней стороны.



Запрещено размещать вывески на кровле зданий, лоджий и балконов.

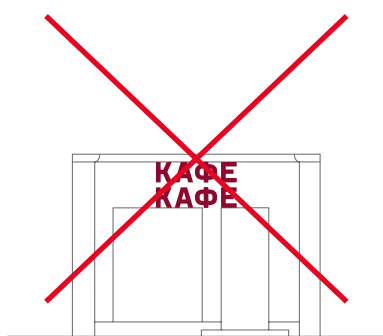

Запрещено размещать вывески более чем в один уровень.

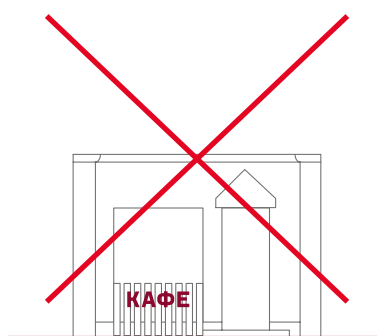

Запрещено размещать вывески на ограждениях спусков в подвалы и цокольных этажей.

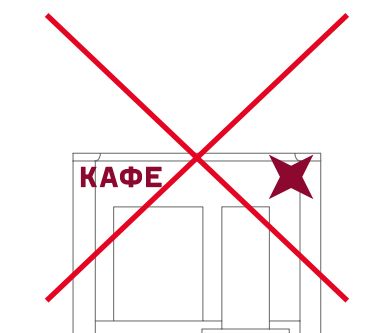

Запрещено размещать вывески на архитектурных элементах фасадов и элементах декора — узорах, обрамлениях оконных и дверных проемов, барельефах и горельефах.

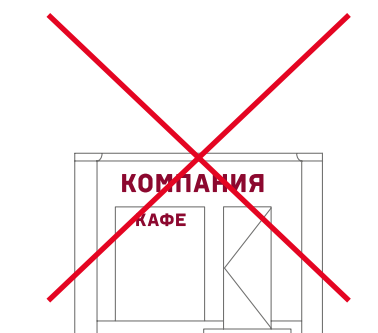

Запрещено размещать основные вывески и на плоскости фасада, и в проеме светопрозрачных конструкций.

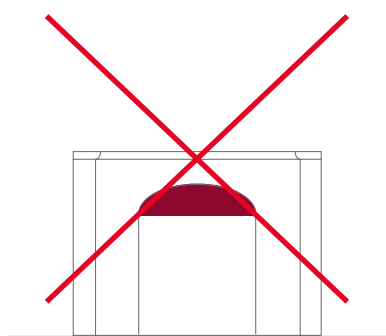

Запрещено размещать вывески на сводах дворовых арок.



Запрещено размещать вывески над входами в дворовые арки.



1. РАЗМЕЩЕНИЕ

КЛАССИФИКАЦИЯ ОБЩЕСТВЕННЫХ ПРОСТРАНСТВ КАЛИНИНГРАДА

Документ предусматривает систему классификации общественных пространств Калининграда в зависимости от интенсивности пешеходных и транспортных потоков. В соответствии с ней определены допустимые типы вывесок и их размеры.

Классификация общественных пространств Калининграда выделяет три категории⁹:

Категория 1

Пространства с интенсивными пешеходными потоками и неинтенсивными транспортными. В эту категорию входят зоны визуального влияния объектов культурного наследия¹⁰.

Категория 2

Пространства со среднеинтенсивными пешеходными и транспортными потоками: главные улицы, соединяющие улицы и главные площади.

Категория 3

Пространства с интенсивными транспортными и неинтенсивными пешеходными потоками: магистрали и транспортные площади.

Согласно классификации, в пространствах категории 1 допускается размещать вывески только нескольких типов, размеры конструкций минимальные. В категории 2 — нескольких типов и более крупных размеров, чем в пространствах категории 1. В категории 3 — всех типов и более крупных размеров, чем в пространствах категории 1.

⁹ Подробнее о методике расчета для классификации общественных пространств Калининграда см. на стр. 129–130.

¹⁰ Подробнее о методике выявления зон визуального влияния объектов культурного наследия см. на стр. 124–127.

Классификация общественных пространств в центральной части Калининграда

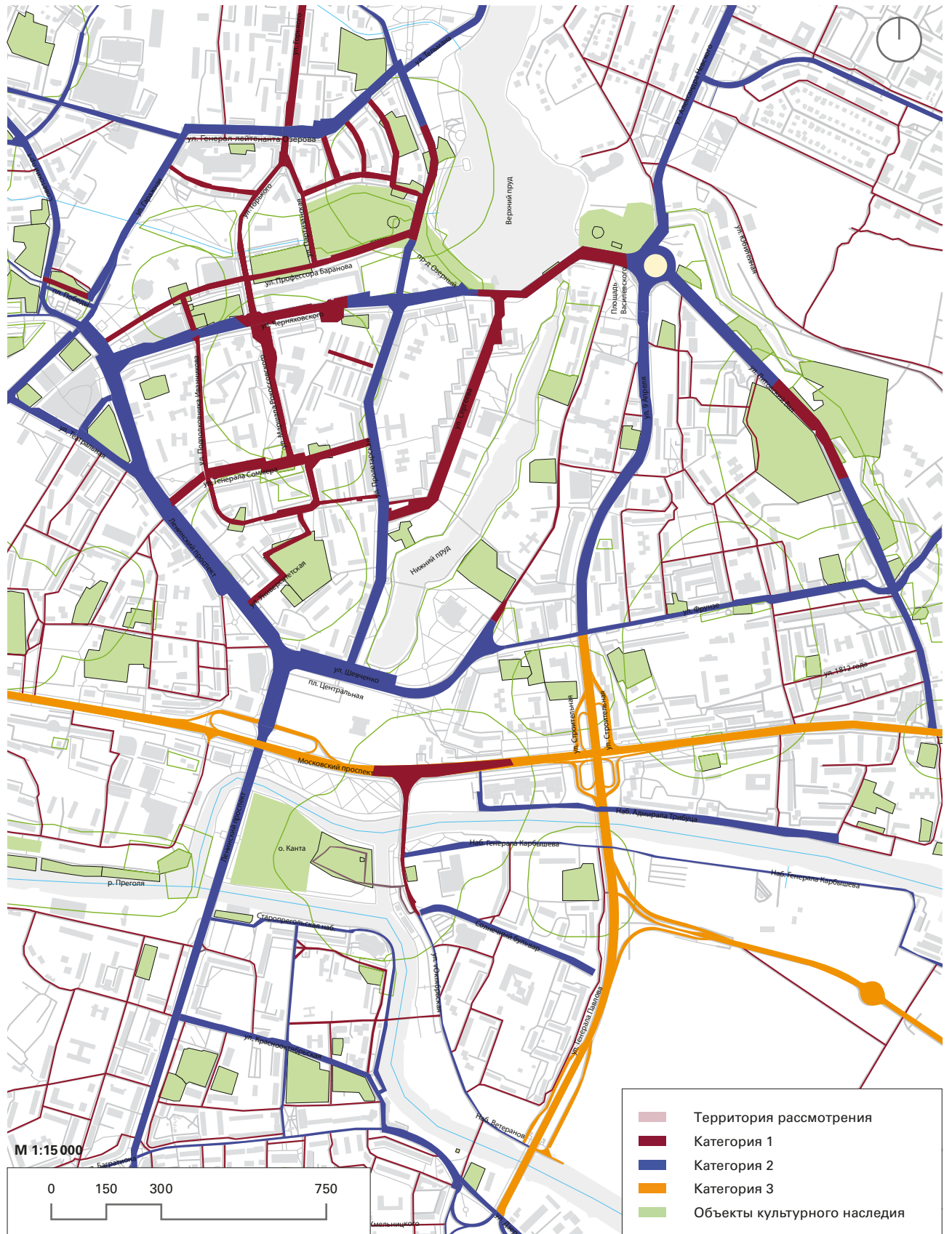

КАТЕГОРИЯ 1

ПОМЕЩЕНИЕ НА ПЕРВОМ ЭТАЖЕ

На одном фасаде рекомендуется размещать вывески одного вида с использованием одних и тех же материалов, соблюдая единую ось размещения. Не рекомендуется размещать на одном фасаде вывески разного вида, с использованием различных материалов. Рекомендуется соблюдать единый цвет фриза на фасаде здания для размещения на нем вывесок. Обязательную вывеску необходимо размещать не дальше 2 м от входа. Площадь обязательной вывески не должна превышать 1 м², иначе ее расположение регулируется документом «Дизайн-код Калининграда. Общие правила размещения и оформления рекламных конструкций».

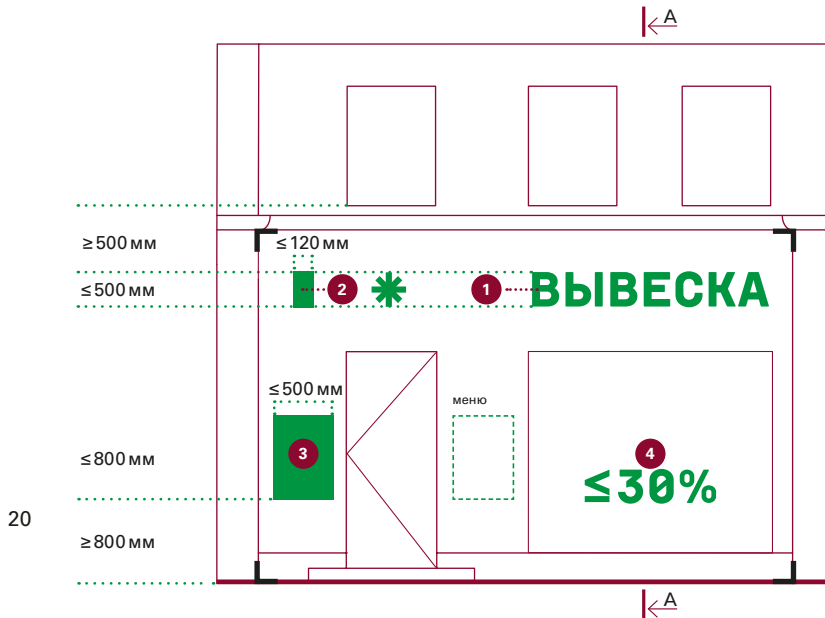

Размещение вывески между верхней границей проемов светопрозрачных конструкций первых этажей и нижней границей проемов светопрозрачных конструкций вторых этажей.

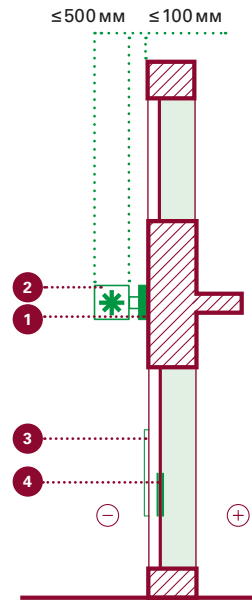

Разрез А-А

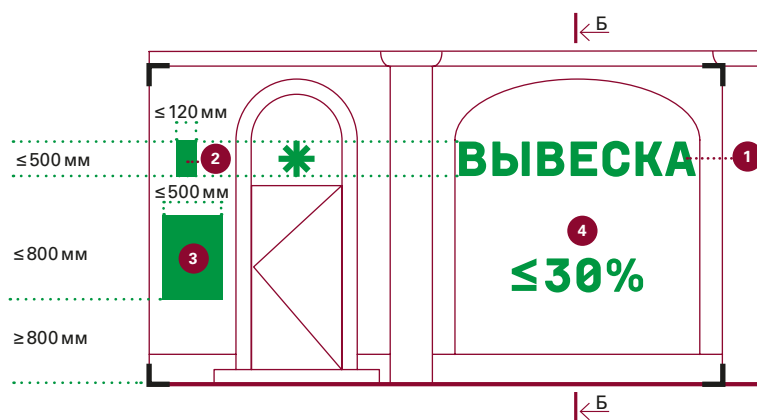



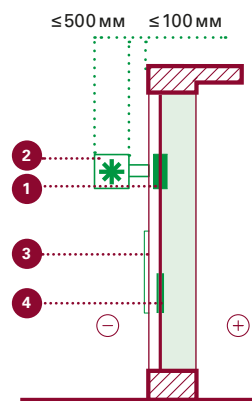















Размещение вывески в проемах светопрозрачных фасадов. Используется при ограниченной площади на поверхности фасада.



Разрез Б-Б

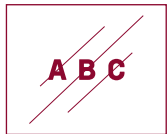

Допустимые типы вывесок и их характеристики

№	Тип	Вид	Вариант исполнения				Максимальные габариты, мм			
							Высота	Ширина	Глубина	Отступ
1	Основная вывеска	 Без подложки	 плоский	 объемный	—	—	500	—	110	50
2	Панель-кронштейн	 С подложкой	 плоский	 объемный	 сквозной	 гравировка	500	500	120	100
		 Без подложки	 объемный	—	—	—				
3	Табличка	 Информационный указатель	 плоский	 объемный	 сквозной	 гравировка	800	500	30	0
		 Общий указатель	 плоский	 объемный	—	—				
4	Временное оформление светопрозрачных конструкций		Нанесение на стекло самоклеящейся пленки, размещение информационных конструкций в проеме с внутренней стороны остекления				Не более 30% от площади стеклянного полотна			

КАТЕГОРИЯ 1

ПОМЕЩЕНИЕ НА ВТОРОМ ЭТАЖЕ

В общественных пространствах категории 1 вывески предприятий на вторых этажах следует размещать на фасадах над окнами второго этажа. Если этому мешают декоративные элементы фасада или для вывески недостаточно места, следует размещать в проемах светопрозрачных конструкций. На одном фасаде рекомендуется размещать вывески одного вида, с использованием одних и тех же материалов и соблюдать единую ось размещения. Обязательную вывеску необходимо размещать не дальше 2 м от входа. Площадь обязательной вывески не должна превышать 1 м², иначе ее расположение регулируется документом «Дизайн-код Калининграда. Общие правила размещения и оформления рекламных конструкций».

22

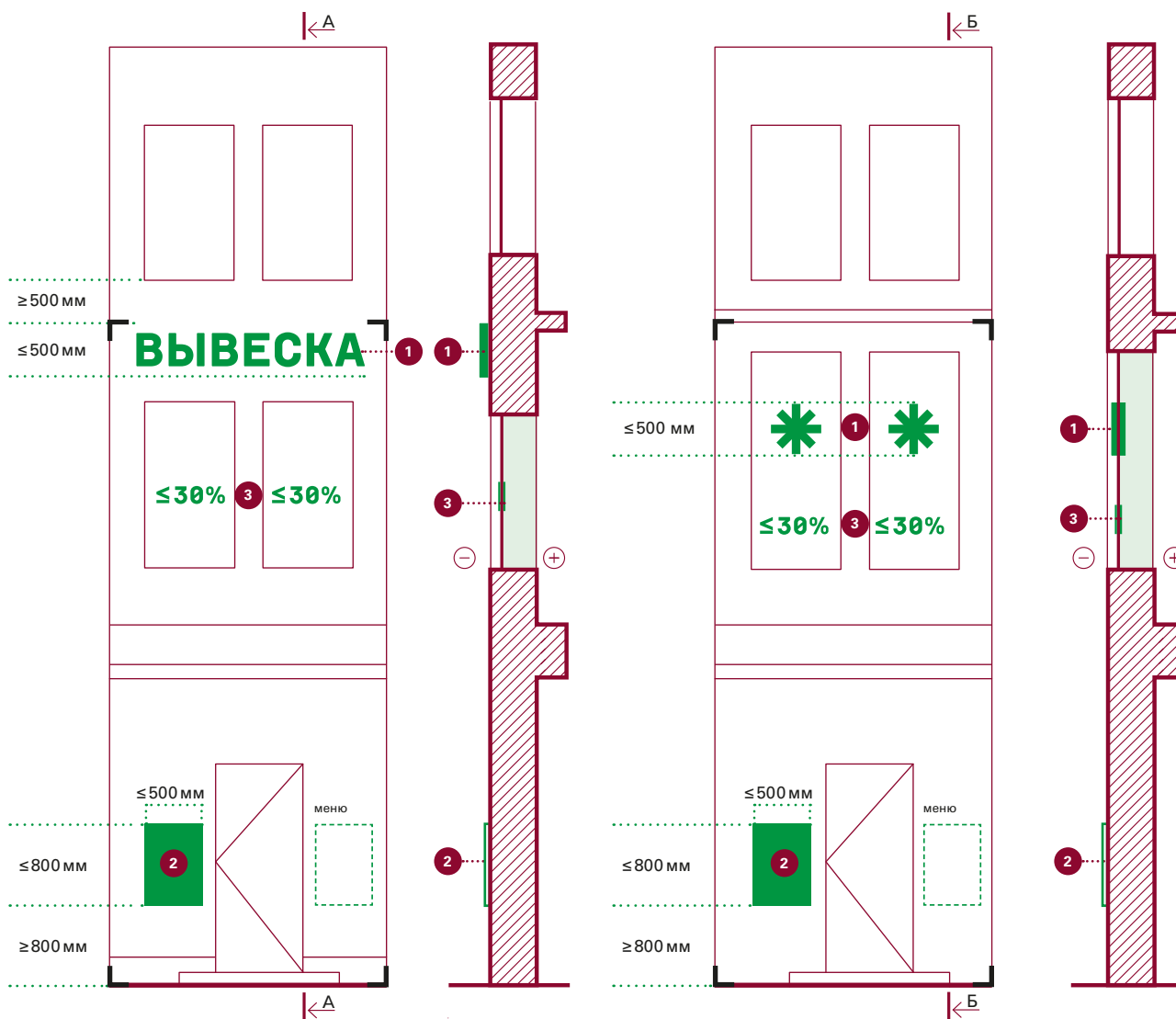

Размещение вывески над проемами светопрозрачных конструкций.













Разрез А-А

Размещение вывески в проемах светопрозрачных конструкций. Используется при ограниченной площади на поверхности фасада.

Разрез Б-Б



Допустимые типы вывесок и их характеристики

№	Тип	Вид	Вариант исполнения				Максимальные габариты, мм			
							Высота	Ширина	Глубина	Отступ
1	Основная вывеска	 Без подложки	 плоский	 объемный	—	—	500	—	110	50
2	Табличка	 Информационный указатель	 плоский	 объемный	 сквозной	 гравировка	800	500	30	0
		 Общий указатель	 плоский	 объемный	—	—				
3	Временное оформление светопрозрачных конструкций		Нанесение на стекло самоклеящейся пленки, размещение информационных конструкций в проеме с внутренней стороны остекления				Не более 30% от площади стеклянного полотна			

КАТЕГОРИЯ 1

ПОМЕЩЕНИЕ НА ЦОКОЛЬНОМ ЭТАЖЕ

В общественных пространствах категории 1 вывески предприятий на цокольном этаже следует размещать на фасадах — ниже уровня перекрытий цокольного и первого этажей. Если этому мешают декоративные элементы фасада или для вывески недостаточно места, следует размещать в проемах светопрозрачных конструкций цокольного этажа. На одном фасаде рекомендуется размещать вывески одного вида, с использованием одних и тех же материалов и соблюдать единую ось размещения. Все подложки рекомендуется делать одного цвета. Не рекомендуется определять допустимую зону размещения без учета расположения центральных осей архитектурных элементов фасада. Обязательную вывеску необходимо размещать не дальше 2 м от входа. Площадь обязательной вывески не должна превышать 1 м², иначе ее расположение регулируется документом «Дизайн-код Калининграда. Общие правила размещения и оформления рекламных конструкций».

24

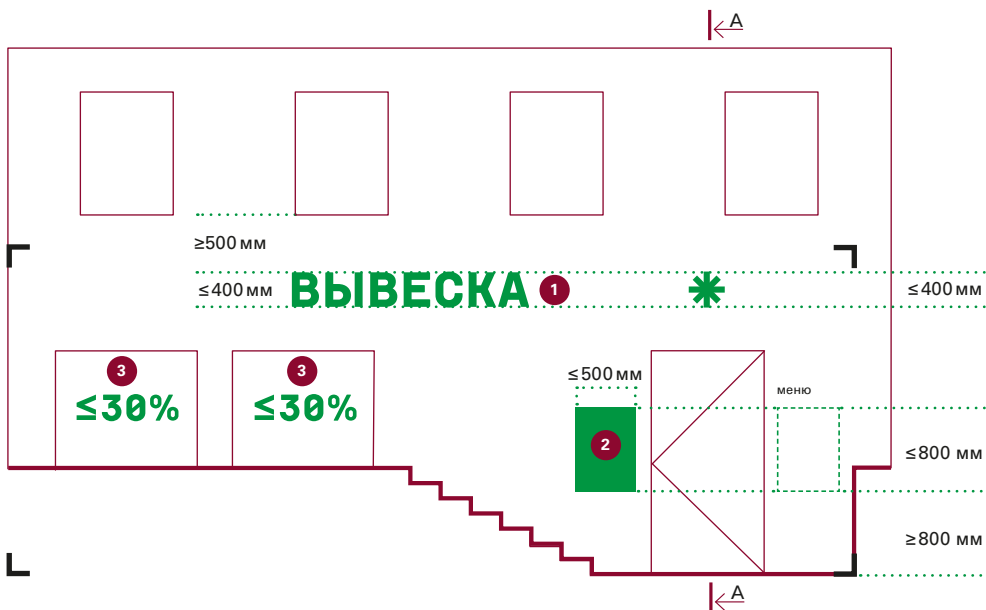

Размещение вывески над проемами светопрозрачных конструкций.

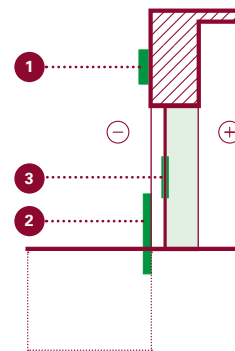

Разрез А-А

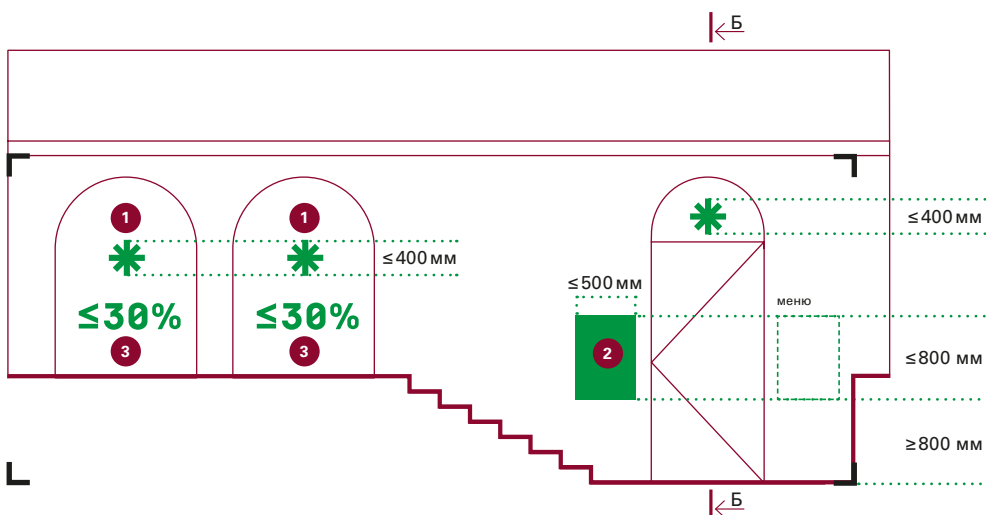



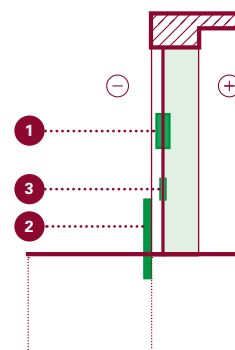













Размещение вывески в проемах светопрозрачных конструкций. Используется при ограниченной площади на поверхности фасада.



Разрез Б-Б

□ граница занимаемого помещения

Допустимые типы вывесок и их характеристики

№	Тип	Вид	Вариант исполнения				Максимальные габариты, мм			
							Высота	Ширина	Глубина	Отступ
1	Основная вывеска	 С подложкой	 плоский	 объемный	 сквозной	 гравировка	400	—	110	50
		 Без подложки	 плоский	 объемный	—	—				
2	Табличка	 Информационный указатель	 плоский	 объемный	 сквозной	 гравировка	800	500	30	0
		 Общий указатель	 плоский	 объемный	—	—				
3	Временное оформление светопрозрачных конструкций		Нанесение на стекло самоклеящейся пленки, размещение информационных конструкций в проеме с внутренней стороны остекления				Не более 30 % от площади стеклянного полотна			







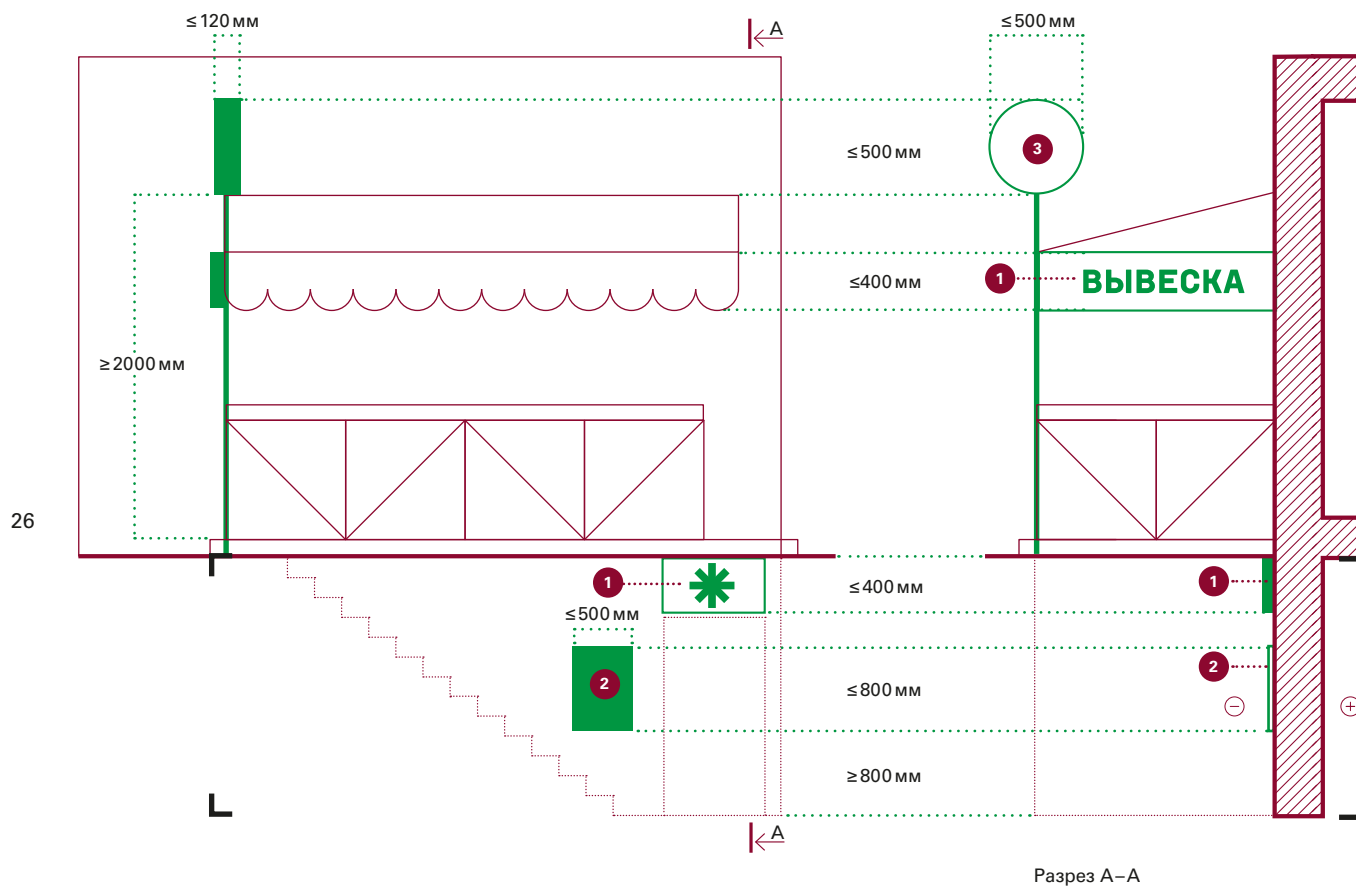











КАТЕГОРИЯ 1

ПОМЕЩЕНИЕ В ПОДВАЛЕ

В общественных пространствах категории 1 вывески предприятий в подвалах с отдельным входом ниже уровня земли следует размещать над основным входом в здание, на торцах козырька над лестничным проемом и на ограждении лестничного проема. Не рекомендуется размещать на одном фасаде или торце козырька вывески разного вида, с использованием различных материалов.

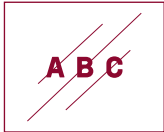

Допустимые типы вывесок и их характеристики

№	Тип	Вид	Вариант исполнения				Максимальные габариты, мм			
							Высота	Ширина	Глубина	Отступ
1	Основная вывеска	 С подложкой	 плоский	 объемный	 сквозной	 гравировка	400	—	110	50
		 Без подложки	 плоский	 объемный	—	—				
2	Табличка	 Информационный указатель	 плоский	 объемный	 сквозной	 гравировка	800	500	30	0
		 Общий указатель	 плоский	 объемный	—	—				
3	Вывеска на опоре	 С подложкой	 плоский	 объемный	—	—	500	500	120	0
4	Временное оформление светопрозрачных конструкций		Нанесение на стекло самоклеящейся пленки, размещение информационных конструкций в проеме с внутренней стороны остекления				Не более 30% от площади стеклянного полотна			







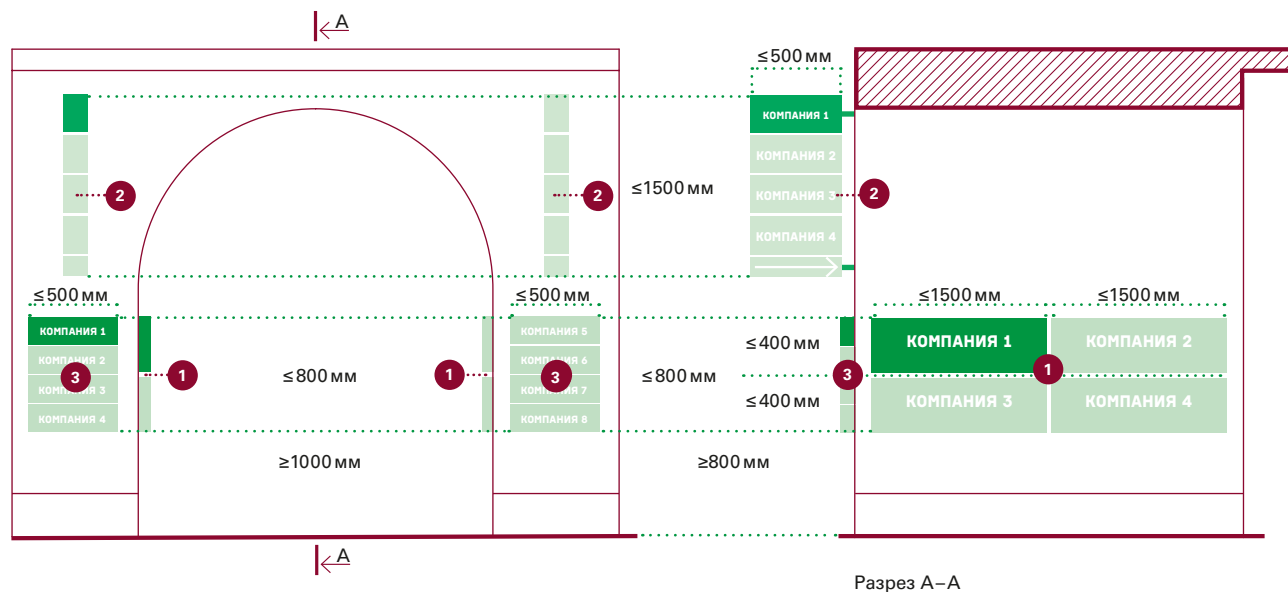















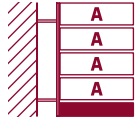

КАТЕГОРИЯ 1

ПОМЕЩЕНИЕ ВО ВНУТРИДВОРОВОМ ПРОСТРАНСТВЕ

В общественных пространствах категории 1 вывески предприятий, чей вход расположен через арку во дворе здания, следует размещать на внутренних плоскостях арочного проема и на плоскостях фасада вокруг входа в арку. На одном фасаде рекомендуется размещать вывески одного вида, с использованием одних и тех же материалов и соблюдать единую ось размещения. Все подложки рекомендуется делать одного цвета.



Допустимые типы вывесок и их характеристики

№	Тип	Вид	Вариант исполнения				Максимальные габариты, мм			
							Высота	Ширина	Глубина	Отступ
1	Основная вывеска	 С подложкой	 плоский	 объемный	 сквозной	 гравировка	400	1500	110	50
		 Без подложки	 плоский	 объемный	—	—				
2	Панель-кронштейн	 С подложкой	 плоский	 объемный	 сквозной	 гравировка	500	500	120	100
		 Без подложки	 объемный	—	—	—				
		 Общий указатель	 плоский	—	—	—	1500	500	120	100
3	Табличка	 Информационный указатель	 плоский	 объемный	 сквозной	 гравировка	800	500	30	0
		 Общие указатели	 плоский	 объемный	—	—				

КАТЕГОРИЯ 1

ПОМЕЩЕНИЕ В ПРИСТРОЙКЕ

Вывески должны быть расположены на фризе пристроенных входных групп фасада. При ограниченной площади или при отсутствии фриза вывески можно размещать в проемах светопрозрачных конструкций. Если пристроек к зданию несколько, подложки всех вывесок следует делать одного цвета. На одном фасаде рекомендуется размещать вывески одного вида, с использованием одних и тех же материалов и соблюдать единую ось размещения. Обязательную вывеску необходимо размещать не дальше 2 м от входа. Площадь обязательной вывески не должна превышать 1 м², иначе ее расположение регулируется документом «Дизайн-код Калининграда. Общие правила размещения и оформления рекламных конструкций».

30

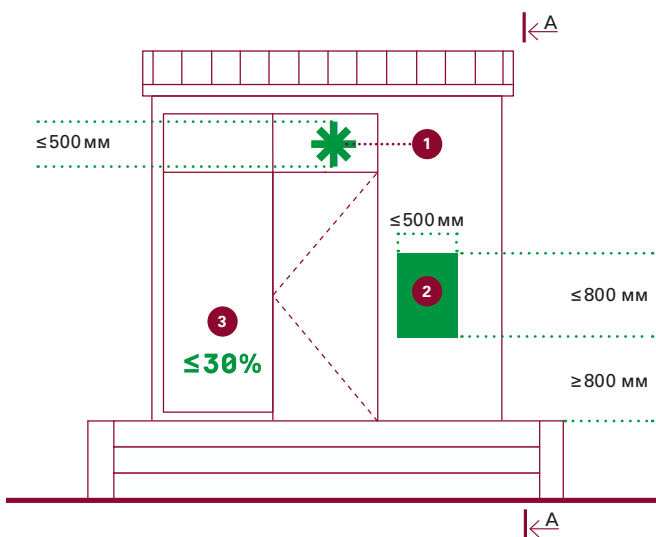

Размещение вывески в проемах светопрозрачных конструкций пристроенных входных групп фасада. Используется при ограниченной площади или отсутствии фриза на пристроенной входной группе.

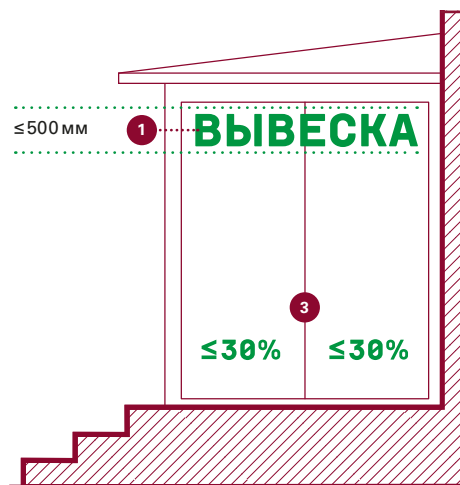

Разрез А — А

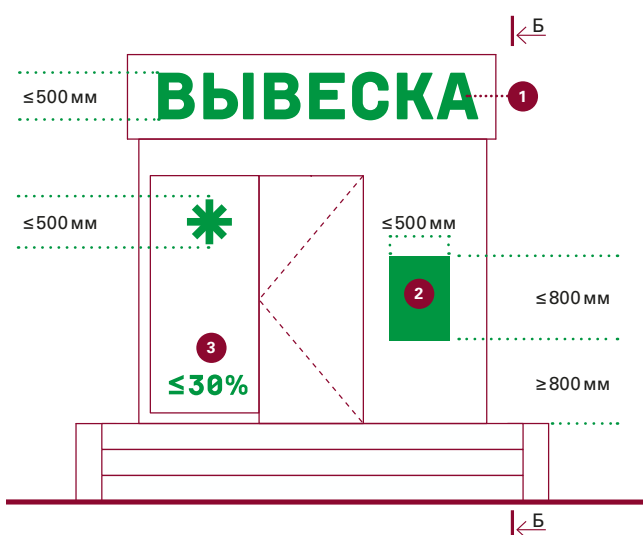



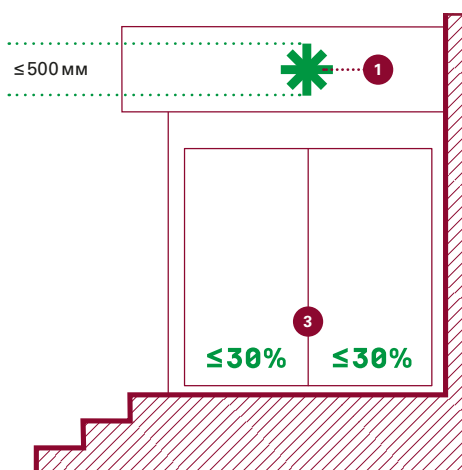







Размещение вывески на фризе пристроенных входных групп.



Разрез В — В

Допустимые типы вывесок и их характеристики

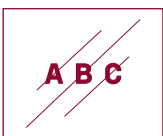
№	Тип	Вид	Вариант исполнения				Максимальные габариты, мм			
							Высота	Ширина	Глубина	Отступ
1	Основная вывеска	 Без подложки	 плоский	 объемный	—	—	500	—	110	50
2	Табличка	 Информационный указатель	 плоский	 объемный	 сквозной	 гравировка	800	500	30	0
		 Общий указатель	 плоский	 объемный	—	—				
3	Временное оформление светопрозрачных конструкций		Нанесение на стекло самоклеящейся пленки, размещение информационных конструкций в проеме с внутренней стороны остекления				Не более 30% от площади стеклянного полотна			

КАТЕГОРИЯ 1

ПОМЕЩЕНИЕ В ТОРГОВОМ ЦЕНТРЕ

Вывески на фасадах торговых центров и других общественных зданий в городских пространствах категории 1 следует размещать в границах модульных сеток¹¹, предусмотренных для этого. При использовании вывесок на подложках все подложки необходимо делать одного цвета. Вывески не должны занимать более 30% от площади фасада здания. Запрещено размещать на одном фасаде вывески разного типа, в различных вариантах исполнения: одни — с подложкой, другие — без; с использованием разных материалов. Обязательную вывеску необходимо размещать не дальше 2 м от входа. Площадь обязательной вывески не должна превышать 1 м², иначе ее расположение регулируется документом «Дизайн-код Калининграда. Общие правила размещения и оформления рекламных конструкций».

32

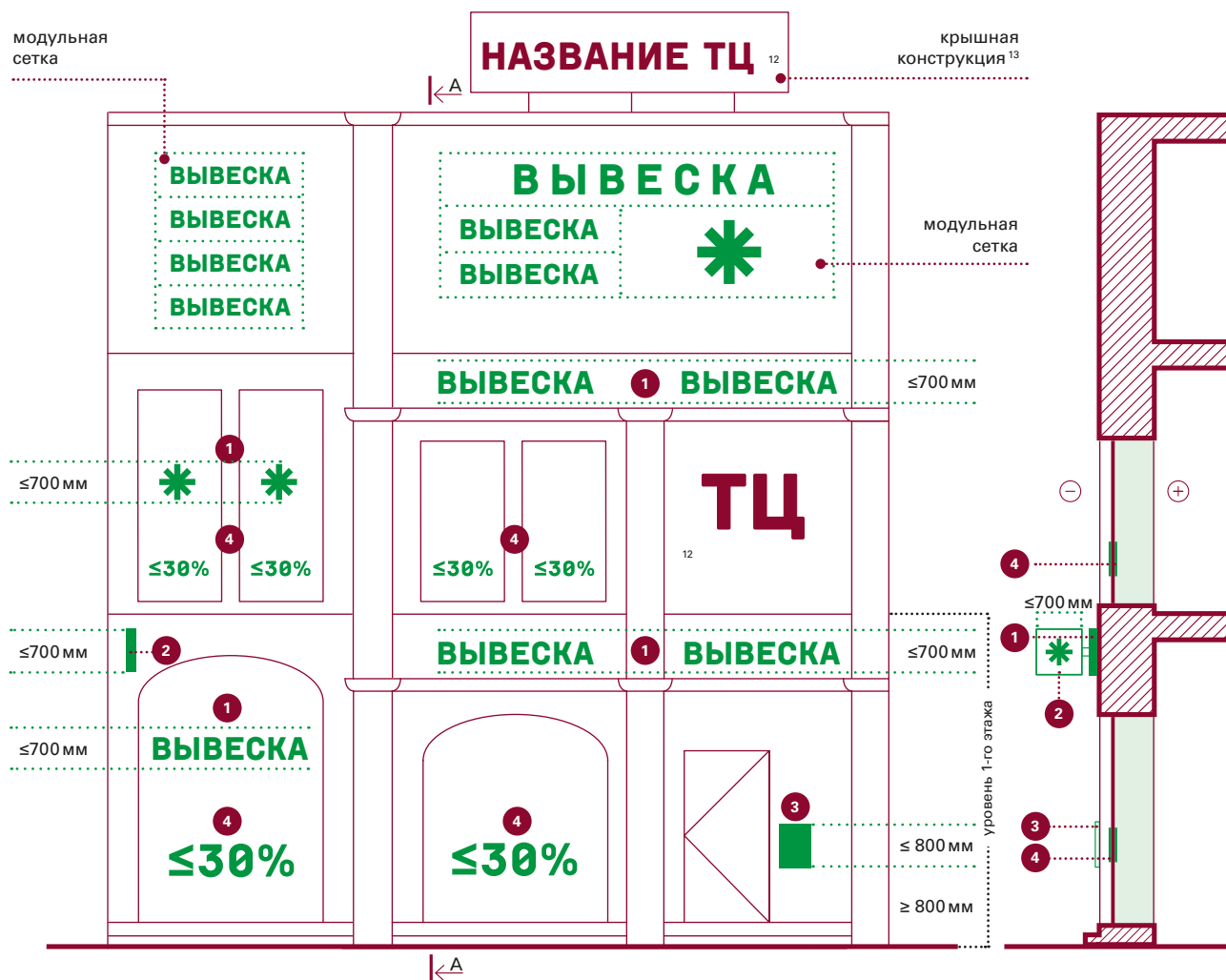

Размещение вывески в проемах светопрозрачных конструкций при ограниченной площади на поверхности фасада. Размещение вывески между верхней границей проемов светопрозрачных конструкций первых этажей и нижней границей проемов светопрозрачных конструкций вторых этажей.























Разрез А–А

¹¹ Подробнее о модульных сетках см. на стр. 120–121.

¹² Вывеска с названием торгового центра — архитектурный элемент фасада и настоящими правилами не регулируется. Ее вместе с архитектурным проектом торгового центра утверждает Комитет архитектуры и градостроительства администрации городского округа «Город Калининград».

¹³ Крышные конструкции для установки вывесок утверждаются в рамках архитектурного проекта торгового центра и других общественных зданий.

Допустимые типы вывесок и их характеристики

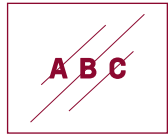
№	Тип	Вид	Вариант исполнения				Максимальные габариты, мм			
			Высота	Ширина	Глубина	Отступ				
1	Основная вывеска	 С подложкой	 плоский	 объемный	 сквозной	 гравировка	700	—	110	50
		 Без подложки	 плоский	 объемный	—	—				
2	Панель-кронштейн	 С подложкой	 плоский	 объемный	 сквозной	 гравировка	700	700	120	100
		 Без подложки	 объемный	—	—	—				
3	Табличка	 Информационный указатель	 плоский	 объемный	 сквозной	 гравировка	800	500	30	0
		 Общий указатель	 плоский	 объемный	—	—				
4	Временное оформление светопрозрачных конструкций		Нанесение на стекло самоклеящейся пленки, размещение информационных конструкций в проеме с внутренней стороны остекления				Не более 30% от площади стеклянного полотна			

КАТЕГОРИЯ 2

ПОМЕЩЕНИЕ НА ПЕРВОМ ЭТАЖЕ

На одном фасаде рекомендуется размещать вывески одного вида, с использованием одних и тех же материалов и соблюдать единую ось размещения. Рекомендуется соблюдать единый цвет фриза на фасаде здания для размещения на нем вывесок. Не рекомендуется определять допустимую зону размещения без учета расположения центральных осей архитектурных элементов фасада. Обязательную вывеску необходимо размещать не дальше 2 м от входа. Площадь обязательной вывески не должна превышать 1 м², иначе ее расположение регулируется документом «Дизайн-код Калининграда. Общие правила размещения и оформления рекламных конструкций».

34

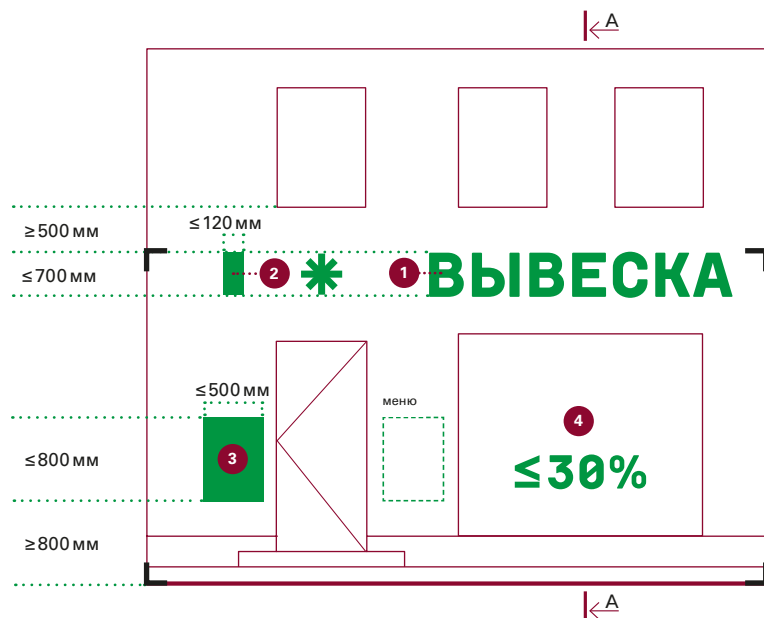

Размещение вывески между верхней границей проемов светопрозрачных конструкций первых этажей и нижней границей проемов светопрозрачных конструкций вторых этажей.

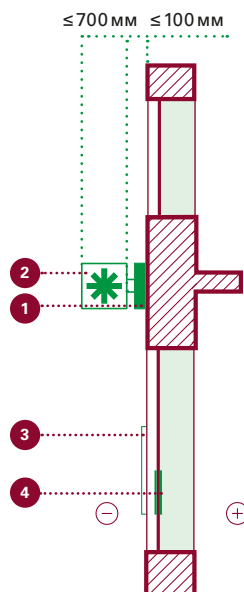

Разрез А-А

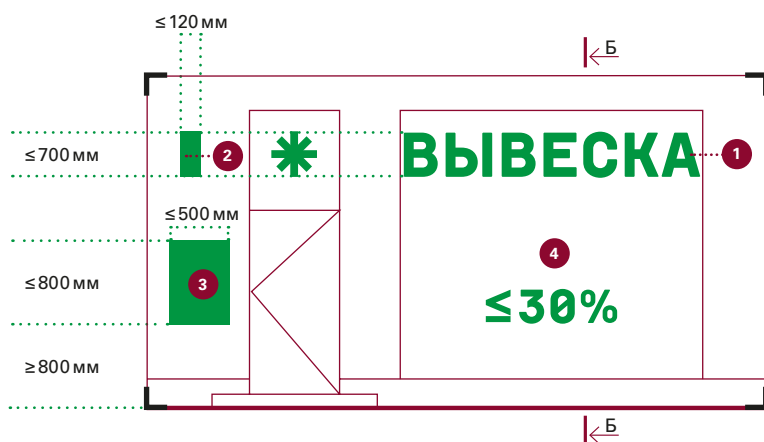



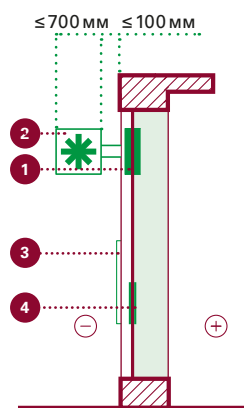















Размещение вывески в проемах светопрозрачных конструкций. Используется при ограниченной площади на поверхности фасада.



Разрез Б-Б

□ граница занимаемого помещения

Допустимые типы вывесок и их характеристики

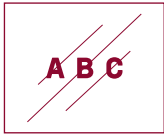
№	Тип	Вид	Вариант исполнения				Максимальные габариты, мм			
							Высота	Ширина	Глубина	Отступ
1	Основная вывеска	 Без подложки	 плоский	 объемный	—	—	700	—	110	50
2	Панель-кронштейн	 С подложкой	 плоский	 объемный	 сквозной	 гравировка	700	700	120	100
		 Без подложки	 объемный	—	—	—				0
3	Табличка	 Информационный указатель	 плоский	 объемный	 сквозной	 гравировка	800	500	30	0
		 Общий указатель	 плоский	 объемный	—	—				
4	Временное оформление светопрозрачных конструкций		Нанесение на стекло самоклеящейся пленки, размещение информационных конструкций в проеме с внутренней стороны остекления				Не более 30% от площади стеклянного полотна			

КАТЕГОРИЯ 2

ПОМЕЩЕНИЕ НА ВТОРОМ ЭТАЖЕ

В общественных пространствах категории 2 вывески предприятий на вторых этажах следует размещать на фасадах над окнами второго этажа. Если этому мешают декоративные элементы фасада или для вывески недостаточно места, следует размещать их в проемах светопрозрачных конструкций. На одном фасаде рекомендуется размещать вывески одного вида, с использованием одних и тех же материалов и соблюдать единую ось размещения. Обязательную вывеску необходимо размещать не дальше 2 м от входа. Площадь обязательной вывески не должна превышать 1 м², иначе ее расположение регулируется документом «Дизайн-код Калининграда. Общие правила размещения и оформления рекламных конструкций».

36

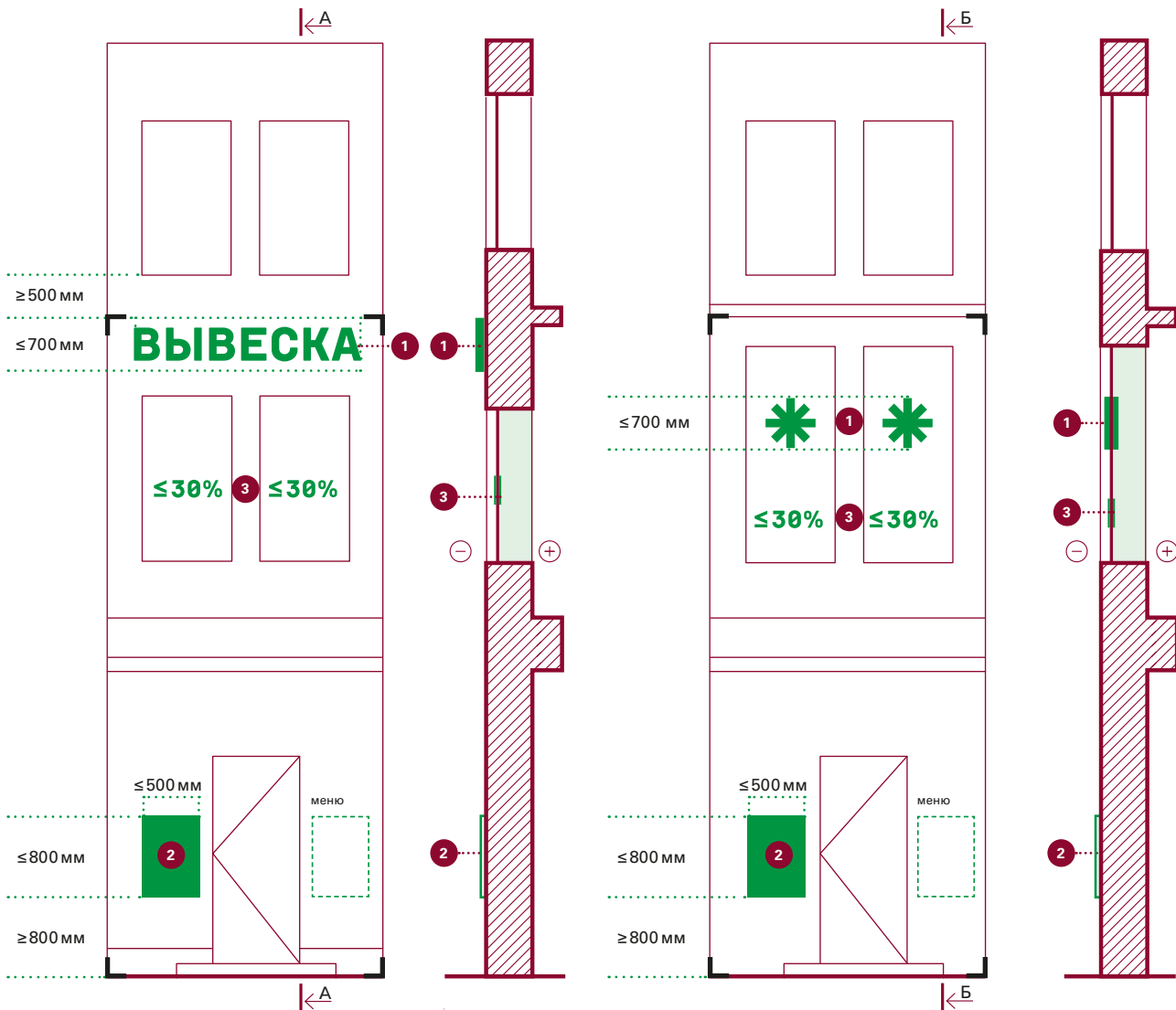

Размещение вывески над проемами светопрозрачных конструкций.











Разрез А-А

Размещение вывески в проемах светопрозрачных конструкций. Используется при ограниченной площади на поверхности фасада.

Разрез Б-Б

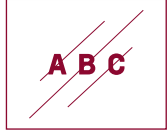

Допустимые типы вывесок и их характеристики

№	Тип	Вид	Вариант исполнения				Максимальные габариты, мм			
							Высота	Ширина	Глубина	Отступ
1	Основная вывеска	 Без подложки	 плоский	 объемный	—	—	700	—	110	50
2	Табличка	 Информационный указатель	 плоский	 объемный	 сквозной	 гравировка	800	500	30	0
		 Общий указатель	 плоский	 объемный	—	—				
3	Временное оформление светопрозрачных конструкций		Нанесение на стекло самоклеящейся пленки, размещение информационных конструкций в проеме с внутренней стороны остекления				Не более 30% от площади стеклянного полотна			

КАТЕГОРИЯ 2

ПОМЕЩЕНИЕ НА ЦОКОЛЬНОМ ЭТАЖЕ

В общественных пространствах категории 2 вывески предприятий на цокольном этаже следует размещать на фасадах — ниже уровня перекрытия цокольного и первого этажа. Если этому мешают декоративные элементы фасада или для вывески недостаточно места, следует размещать на светопрозрачных конструкциях цокольного этажа. Не рекомендуется размещать на одном фасаде вывески разного вида, с использованием различных материалов. Обязательную вывеску необходимо размещать не дальше 2 м от входа. Площадь обязательной вывески не должна превышать 1 м², иначе ее расположение регулируется документом «Дизайн-код Калининграда. Общие правила размещения и оформления рекламных конструкций».

38

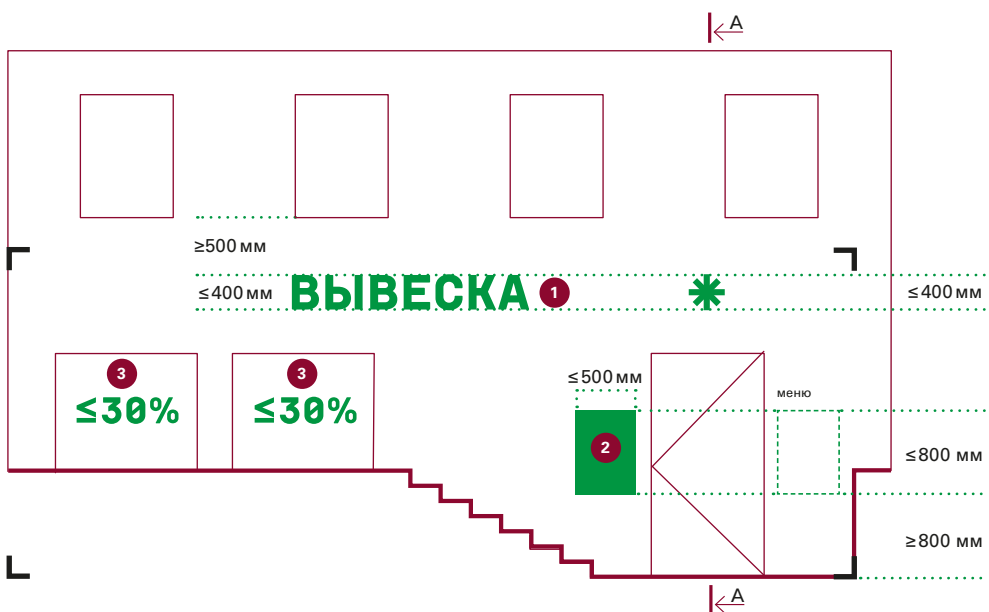

Размещение вывески над проемами светопрозрачных конструкций.

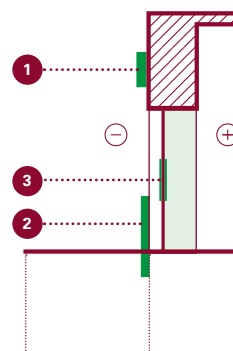

Разрез А-А

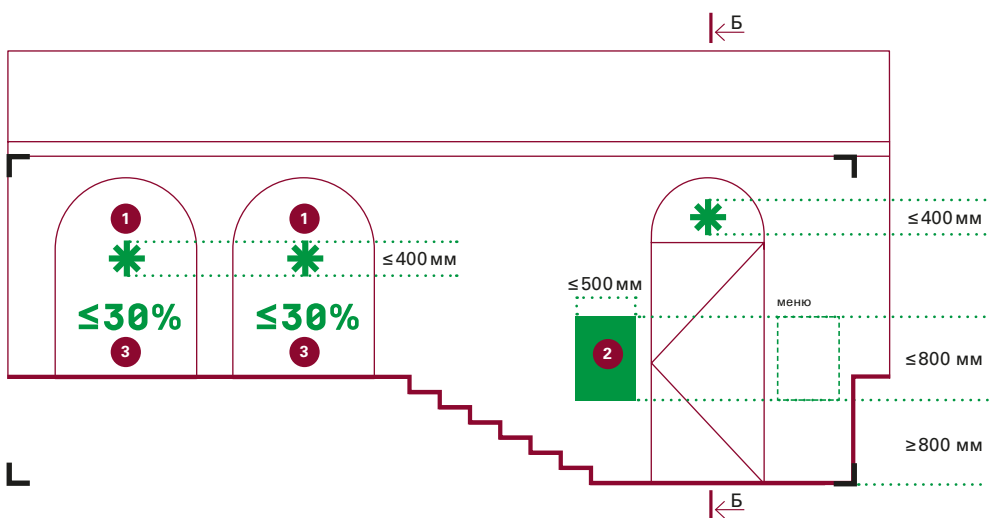



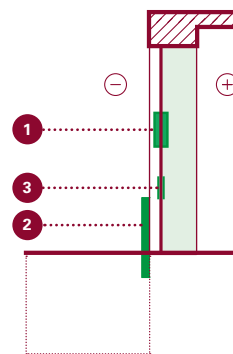













Размещение вывески в проемах светопрозрачных конструкций. Используется при ограниченной площади на поверхности фасада.



Разрез Б-Б

□ граница занимаемого помещения

Допустимые типы вывесок и их характеристики

№	Тип	Вид	Вариант исполнения				Максимальные габариты, мм			
							Высота	Ширина	Глубина	Отступ
1	Основная вывеска	 С подложкой	 плоский	 объемный	 сквозной	 гравировка	400	—	110	50
		 Без подложки	 плоский	 объемный	—	—				
2	Табличка	 Информационный указатель	 плоский	 объемный	 сквозной	 гравировка	800	500	30	0
		 Общий указатель	 плоский	 объемный	—	—				
3	Временное оформление светопрозрачных конструкций		Нанесение на стекло самоклеящейся пленки, размещение информационных конструкций в проеме с внутренней стороны остекления				Не более 30 % от площади стеклянного полотна			







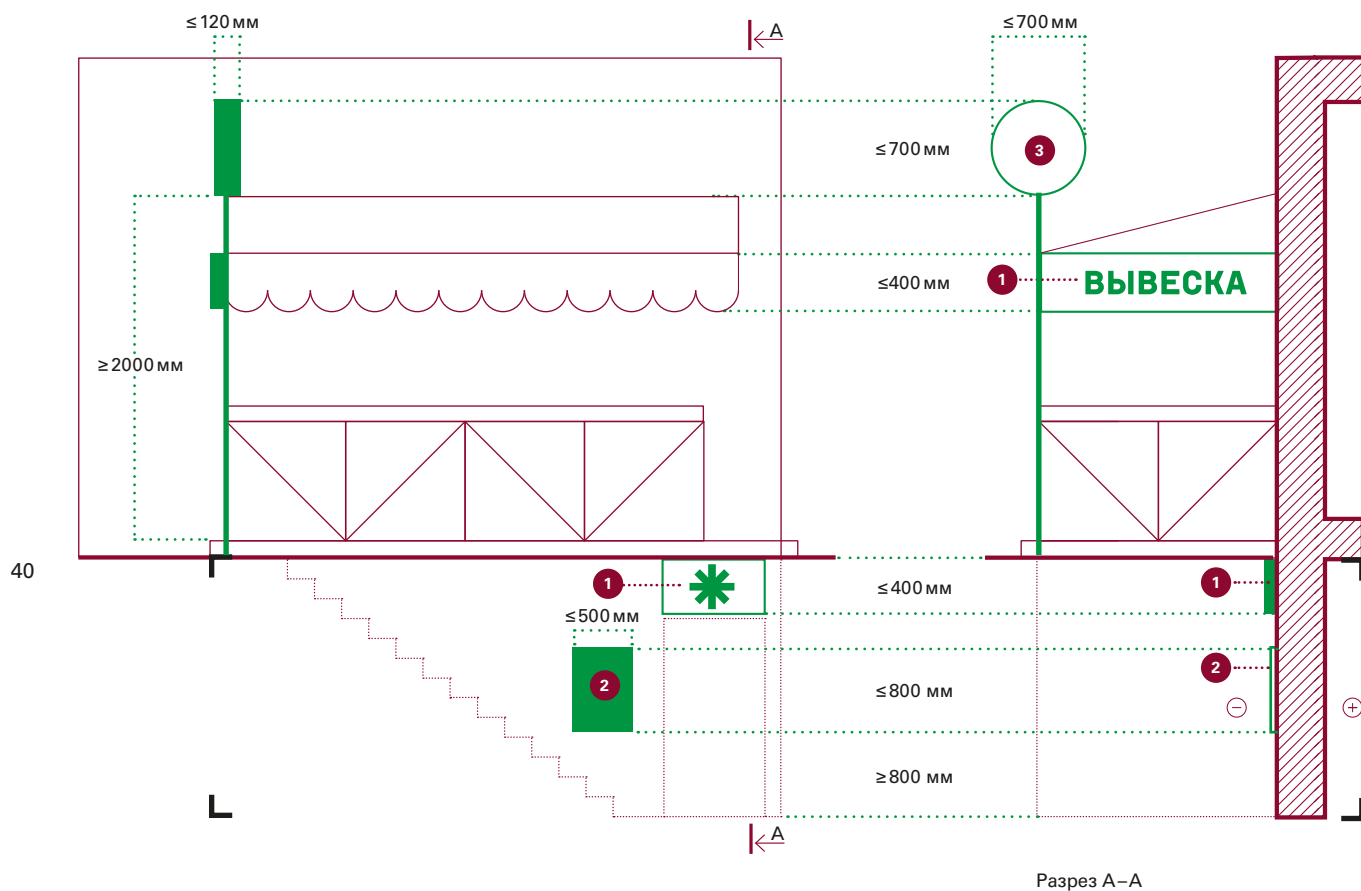













КАТЕГОРИЯ 2

ПОМЕЩЕНИЕ В ПОДВАЛЕ

В общественных пространствах категории 2 вывески предприятий в подвалах с отдельным входом ниже уровня земли следует размещать над основным входом в здание на торцах козырька над лестничным проемом. На одном фасаде рекомендуется размещать вывески одного вида, с использованием одних и тех же материалов и соблюдать единую ось размещения. Все подложки рекомендуется делать одного цвета.



Допустимые типы вывесок и их характеристики

№	Тип	Вид	Вариант исполнения				Максимальные габариты, мм			
							Высота	Ширина	Глубина	Отступ
1	Основная вывеска	 <p>С подложкой</p>	 плоский	 объемный	 сквозной	 гравировка	400	—	110	50
		 <p>Без подложки</p>	 плоский	 объемный	—	—				
2	Табличка	 <p>Информационный указатель</p>	 плоский	 объемный	 сквозной	 гравировка	800	500	30	0
		 <p>Общий указатель</p>	 плоский	 объемный	—	—				
3	Панель на опоре	 <p>С подложкой</p>	 плоский	 объемный	—	—	700	500	120	0
4	Временное оформление светопрозрачных конструкций		Нанесение на стекло самоклеящейся пленки, размещение информационных конструкций в проеме с внутренней стороны остекления				Не более 30% от площади стеклянного полотна			







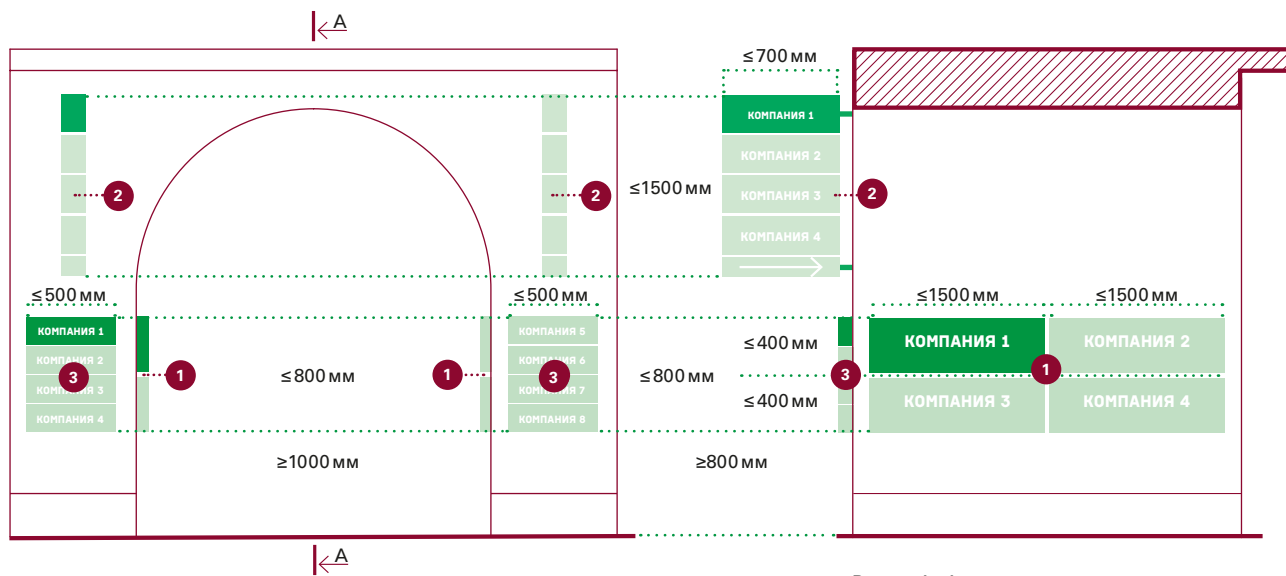















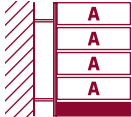

КАТЕГОРИЯ 2

ПОМЕЩЕНИЕ ВО ВНУТРИДВОРОВОМ ПРОСТРАНСТВЕ

В общественных пространствах категории 2 вывески предприятий, чей вход расположен через арку во дворе здания, следует размещать на внутренних плоскостях арочного проема и на плоскостях фасада вокруг входа в арку.



Допустимые типы вывесок и их характеристики

№	Тип	Вид	Вариант исполнения				Максимальные габариты, мм			
							Высота	Ширина	Глубина	Отступ
1	Основная вывеска	 С подложкой	 плоский	 объемный	 сквозной	 гравировка	400	1500	110	50
		 Без подложки	 плоский	 объемный	—	—				
2	Панель-кронштейн	 С подложкой	 плоский	 объемный	 сквозной	 гравировка	700	700	120	100
		 Без подложки	 объемный	—	—	—				
		 Общий указатель	 плоский	—	—	—	1500	500	120	100
3	Табличка	 Информационный указатель	 плоский	 объемный	 сквозной	 гравировка	800	500	30	0
		 Общие указатели	 плоский	 объемный	—	—				

КАТЕГОРИЯ 2

ПОМЕЩЕНИЕ В ПРИСТРОЙКЕ

Вывески должны быть расположены на фризе пристроенных входных групп фасада. При ограниченной площади или при отсутствии фриза вывески можно размещать в проемах светопрозрачных конструкций. Если пристроек к зданию несколько, подложки всех вывесок следует делать одного цвета. На одном фасаде рекомендуется размещать вывески одного вида, с использованием одних и тех же материалов и соблюдать единую ось размещения. Обязательную вывеску необходимо размещать не дальше 2 м от входа. Площадь обязательной вывески не должна превышать 1 м², иначе ее расположение регулируется документом «Дизайн-код Калининграда. Общие правила размещения и оформления рекламных конструкций».

44

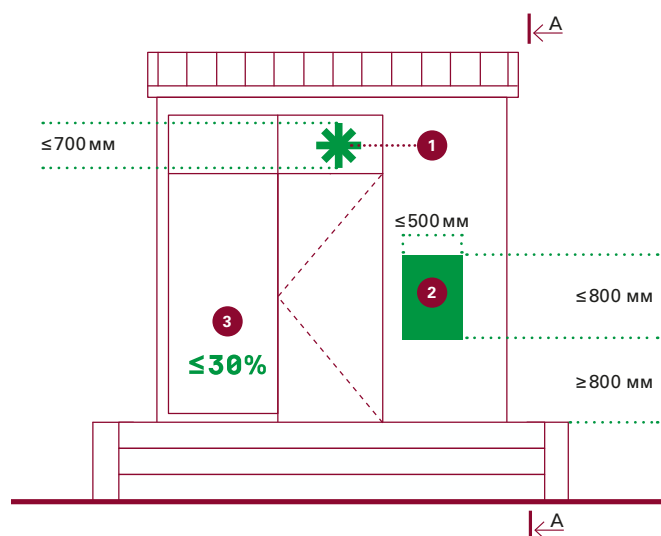

Размещение вывески в проемах светопрозрачных конструкций пристроенных входных групп фасада. Используется при ограниченной площади или отсутствии фриза на пристроенной входной группе.

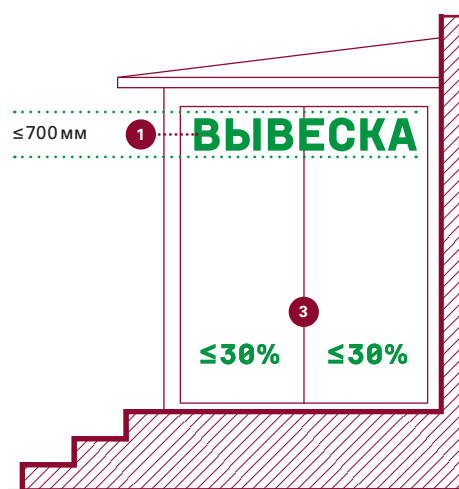

Разрез А — А

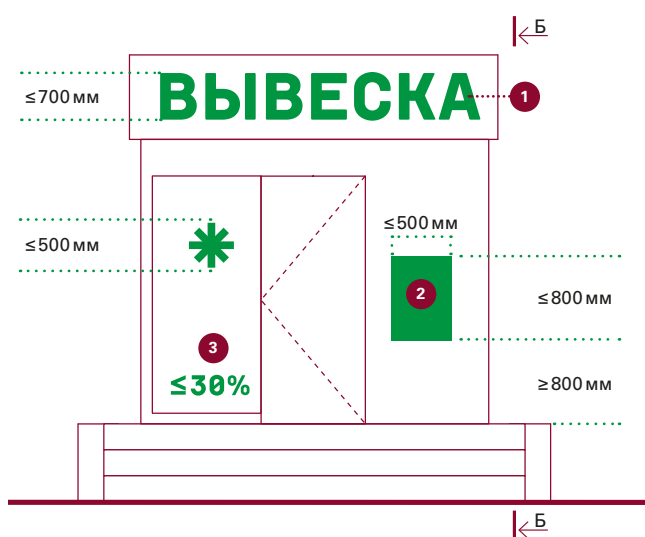



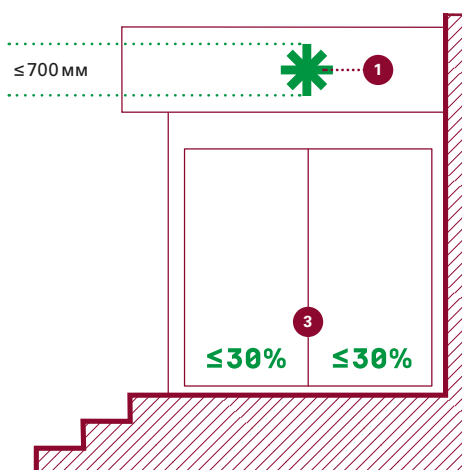







Размещение вывески на фризе пристроенных входных групп.



Разрез В — В

Допустимые типы вывесок и их характеристики

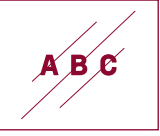
№	Тип	Вид	Вариант исполнения				Максимальные габариты, мм			
							Высота	Ширина	Глубина	Отступ
1	Основная вывеска	 Без подложки	 плоский	 объемный	—	—	700	—	110	50
2	Табличка	 Информационный указатель	 плоский	 объемный	 сквозной	 гравировка	800	500	30	0
		 Общий указатель	 плоский	 объемный	—	—				
3	Временное оформление светопрозрачных конструкций		Нанесение на стекло самоклеящейся пленки, размещение информационных конструкций в проеме с внутренней стороны остекления				Не более 30% от площади стеклянного полотна			

КАТЕГОРИЯ 2

ПОМЕЩЕНИЕ В ТОРГОВОМ ЦЕНТРЕ

Вывески на фасадах торговых центров и других общественных зданий в городских пространствах категории 2 следует размещать в границах модульных сеток¹⁴, предусмотренных для этого. При использовании вывесок на подложках все подложки необходимо делать одного цвета. Вывески не должны занимать более 30% от площади фасада здания. Обязательную вывеску необходимо размещать не дальше 2 м от входа. Площадь обязательной вывески не должна превышать 1 м², иначе ее расположение регулируется документом «Дизайн-код Калининграда. Общие правила размещения и оформления рекламных конструкций».

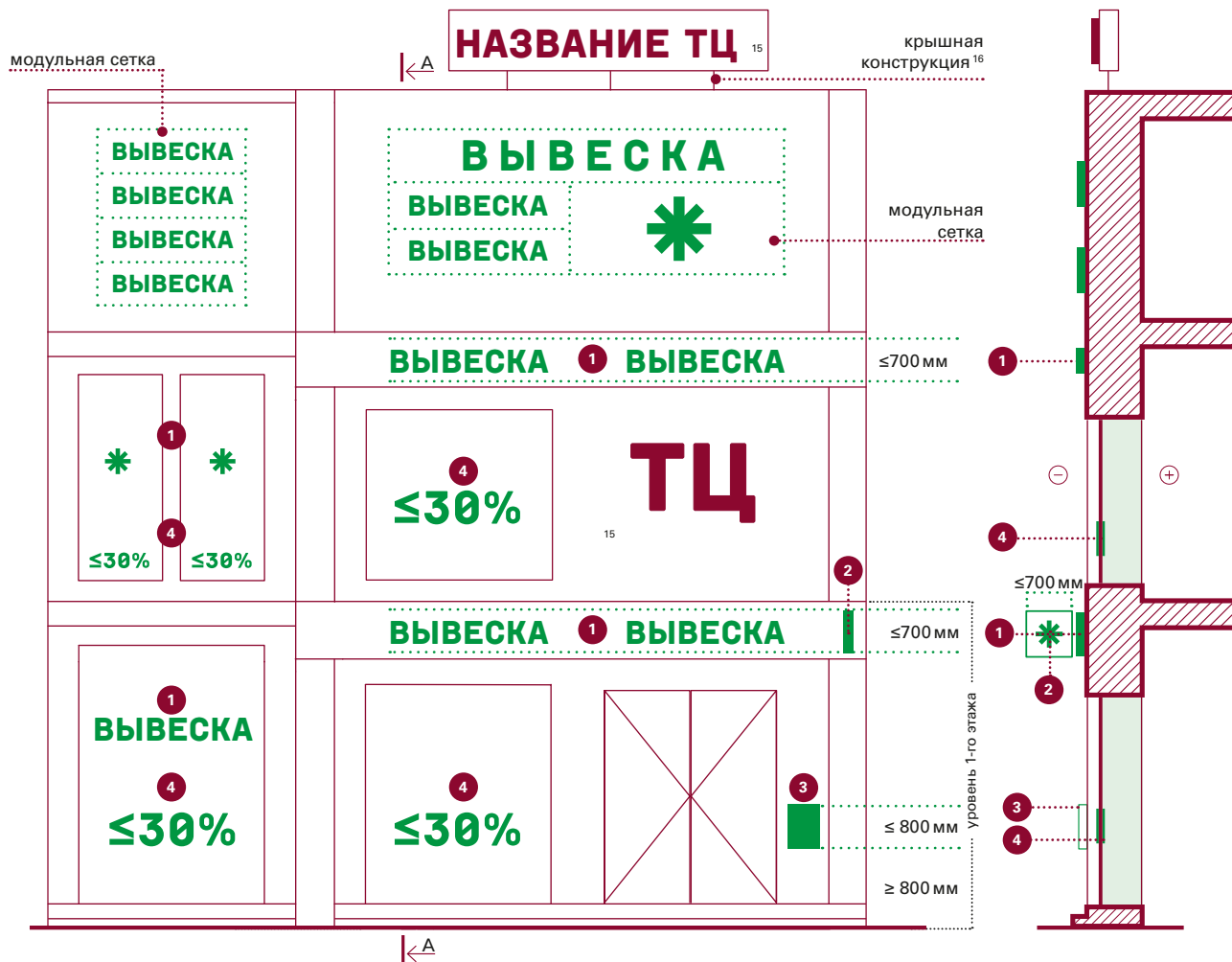

Размещение вывески в проемах светопрозрачных конструкций при ограниченной площади на поверхности фасада.

Размещение вывески между верхней границей проемов светопрозрачных конструкций первых этажей и нижней границей проемов светопрозрачных конструкций вторых этажей.



























Разрез А-А

¹⁴ Подробнее о модульных сетках см. на стр. 120–121.

¹⁵ Вывеска с названием торгового центра — архитектурный элемент фасада и настоящими правилами не регулируется. Ее вместе с архитектурным проектом торгового центра утверждает Комитет архитектуры и градостроительства администрации городского округа «Город Калининград».

¹⁶ Крышные конструкции для установки вывесок утверждаются в рамках архитектурного проекта торгового центра и других общественных зданий.

Допустимые типы вывесок и их характеристики

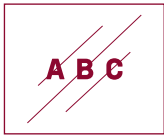
№	Тип	Вид	Вариант исполнения				Максимальные габариты, мм			
							Высота	Ширина	Глубина	Отступ
1	Основная вывеска	 <p>С подложкой</p>					700	—	110	50
		 <p>Без подложки</p>			—	—				
		 <p>Световой короб простой формы</p>		—	—	—	700	—	180	0
		 <p>Световой короб сложной формы</p>		—	—	—				
2	Панель-кронштейн	 <p>С подложкой</p>					700	500	120	100
		 <p>Без подложки</p>		—	—	—				
3	Табличка	 <p>Информационный указатель</p>					800	500	30	0
		 <p>Общий указатель</p>			—	—				
4	Временное оформление светопрозрачных конструкций		Нанесение на стекло самоклеящейся пленки, размещение информационных конструкций в проеме с внутренней стороны остекления				Не более 30% от площади стеклянного полотна			

КАТЕГОРИЯ 3

ПОМЕЩЕНИЕ НА ПЕРВОМ ЭТАЖЕ

При использовании вывесок на подложках все подложки необходимо делать одного цвета. На одном фасаде рекомендуется размещать вывески одного вида, с использованием одних и тех же материалов и соблюдать единую ось размещения. Обязательную вывеску необходимо размещать не дальше 2 м от входа. Площадь обязательной вывески не должна превышать 1 м², иначе ее расположение регулируется документом «Дизайн-код Калининграда. Общие правила размещения и оформления рекламных конструкций».

48

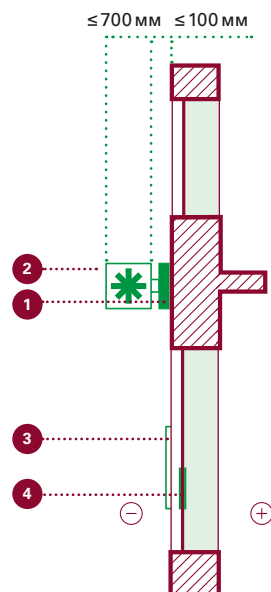
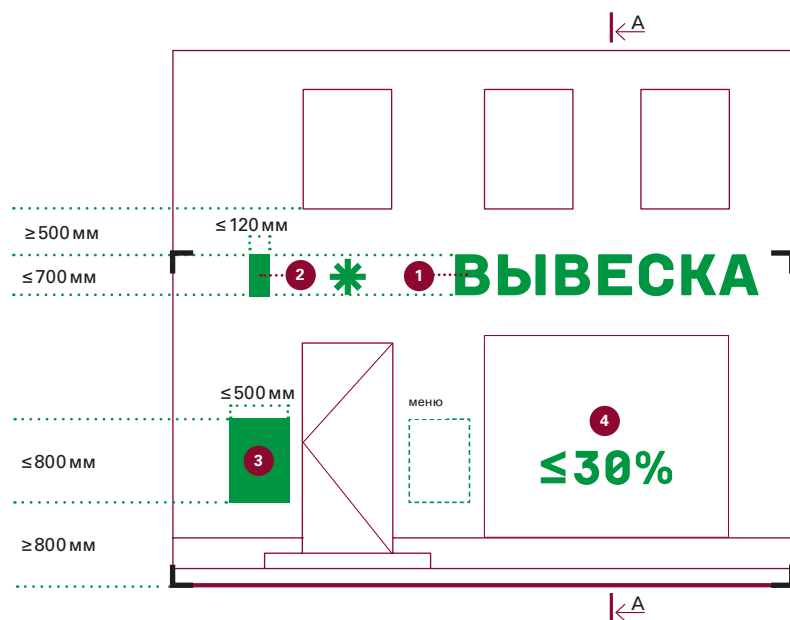

Разрез А-А

Размещение вывески между верхней границей проемов светопрозрачных конструкций первых этажей и нижней границей проемов светопрозрачных конструкций вторых этажей.

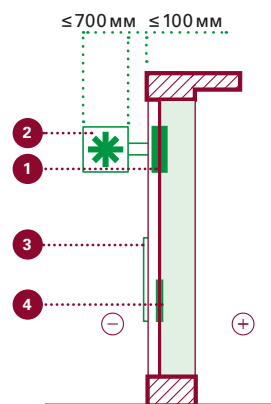
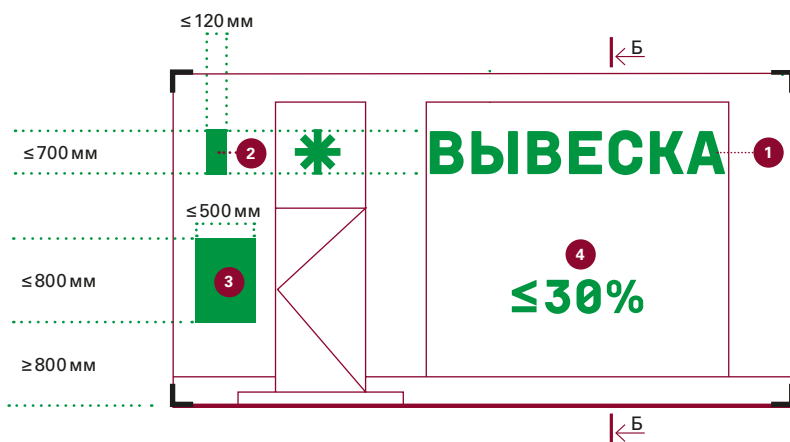





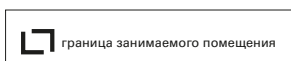



















Разрез Б-Б

Размещение вывески в проемах светопрозрачных конструкций. Используется при ограниченной площади на поверхности фасада.



Допустимые типы вывесок и их характеристики

№	Тип	Вид	Вариант исполнения				Максимальные габариты, мм			
							Высота	Ширина	Глубина	Отступ
1	Основная вывеска	 <p>С подложкой</p>	 <p>плоский</p>	 <p>объемный</p>	 <p>сквозной</p>	 <p>гравировка</p>	700	—	110	50
		 <p>Без подложки</p>	 <p>плоский</p>	 <p>объемный</p>	—	—				
2	Панель-кронштейн	 <p>С подложкой</p>	 <p>плоский</p>	 <p>объемный</p>	 <p>сквозной</p>	 <p>гравировка</p>	700	700	120	100
		 <p>Без подложки</p>	 <p>объемный</p>	—	—	—				
3	Табличка	 <p>Информационный указатель</p>	 <p>плоский</p>	 <p>объемный</p>	 <p>сквозной</p>	 <p>гравировка</p>	800	500	30	0
		 <p>Общий указатель</p>	 <p>плоский</p>	 <p>объемный</p>	—	—				
4	Временное оформление светопрозрачных конструкций		Нанесение на стекло самоклеящейся пленки, размещение информационных конструкций в проеме с внутренней стороны остекления				Не более 30% от площади стеклянного полотна			

КАТЕГОРИЯ 3

ПОМЕЩЕНИЕ НА ВТОРОМ ЭТАЖЕ

В общественных пространствах категории 3 вывески предприятий на вторых этажах следует размещать на фасадах над окнами второго этажа. Если этому мешают декоративные элементы фасада или для вывески недостаточно места, следует размещать в проемах светопрозрачных конструкций. На одном фасаде рекомендуется размещать вывески одного вида, с использованием одних и тех же материалов и соблюдать единую ось размещения. Все подложки рекомендуется делать одного цвета. Обязательную вывеску необходимо размещать не дальше 2 м от входа. Площадь обязательной вывески не должна превышать 1 м², иначе ее расположение регулируется документом «Дизайн-код Калининграда. Общие правила размещения и оформления рекламных конструкций».

50

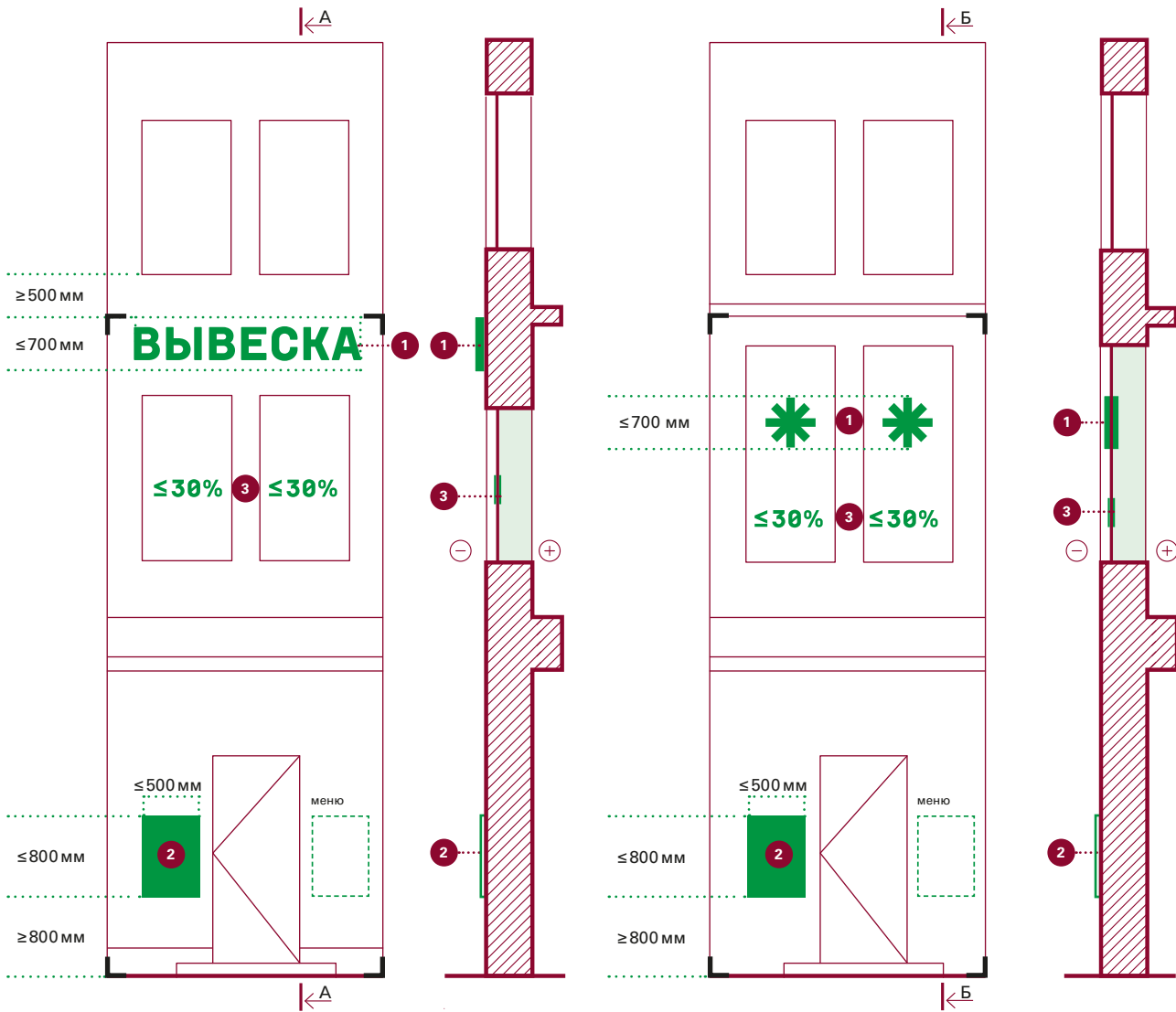

Размещение вывески над проемами светопрозрачных конструкций.







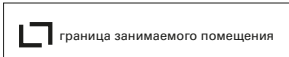









Разрез А-А

Размещение вывески в проемах светопрозрачных конструкций. Используется при ограниченной площади на поверхности фасада.

Разрез Б-Б

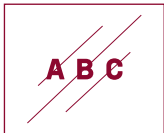

Допустимые типы вывесок и их характеристики

№	Тип	Вид	Вариант исполнения				Максимальные габариты, мм			
							Высота	Ширина	Глубина	Отступ
1	Основная вывеска	 С подложкой	 плоский	 плоский	 сквозной	 гравировка	700	—	110	50
		 Без подложки	 плоский	 объемный	—	—				
2	Табличка	 Информационный указатель	 плоский	 объемный	 сквозной	 гравировка	800	500	30	0
		 Общий указатель	 плоский	 объемный	—	—				
3	Временное оформление светопрозрачных конструкций		Нанесение на стекло самоклеящейся пленки, размещение информационных конструкций в проеме с внутренней стороны остекления				Не более 30% от площади стеклянного полотна			

КАТЕГОРИЯ 3

ПОМЕЩЕНИЕ НА ЦОКОЛЬНОМ ЭТАЖЕ

В общественных пространствах категории 3 вывески предприятий на цокольном этаже следует размещать на фасадах ниже уровня перекрытия цокольного и первого этажа. Если этому мешают декоративные элементы фасада или для вывески недостаточно места, следует размещать в проемах светопрозрачных конструкций цокольного этажа. На одном фасаде рекомендуется размещать вывески одного вида, с использованием одних и тех же материалов и соблюдать единую ось размещения. Все подложки рекомендуется делать одного цвета. Обязательную вывеску необходимо размещать не дальше 2 м от входа. Площадь обязательной вывески не должна превышать 1 м², иначе ее расположение регулируется документом «Дизайн-код Калининграда. Общие правила размещения и оформления рекламных конструкций».

52

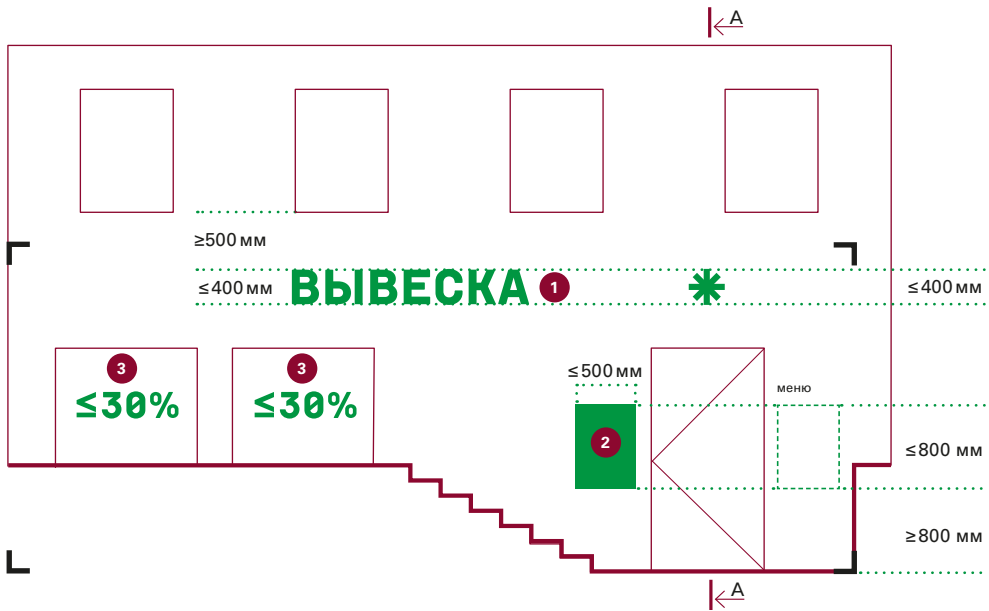

Размещение вывески над проемами светопрозрачных конструкций.

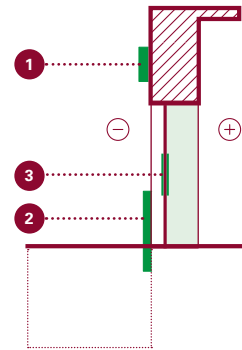

Разрез А-А

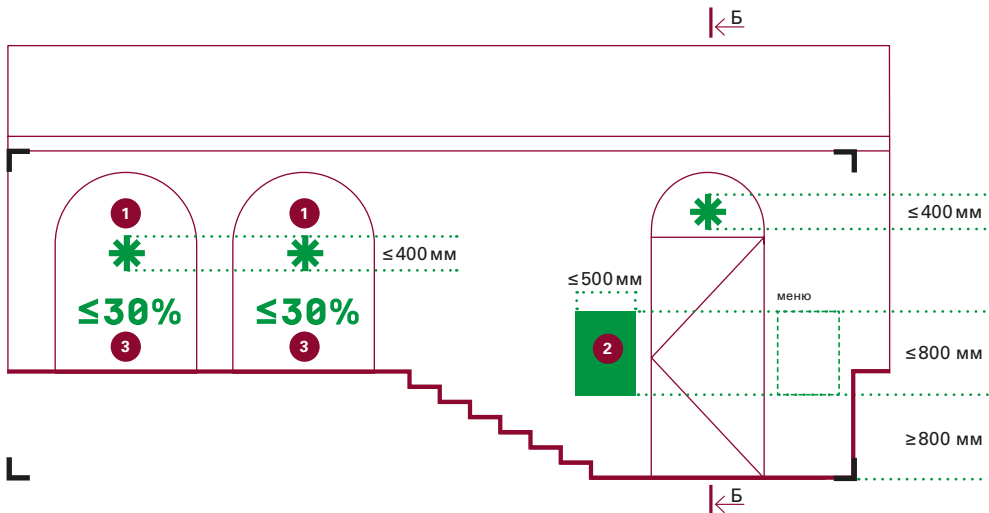



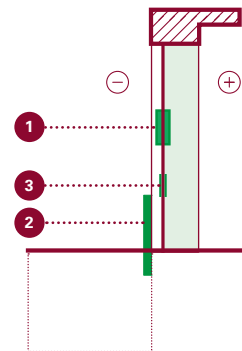













Размещение вывески в проемах светопрозрачных конструкций. Используется при ограниченной площади на поверхности фасада.



Разрез Б-Б

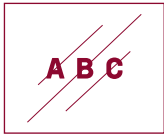

Допустимые типы вывесок и их характеристики

№	Тип	Вид	Вариант исполнения				Максимальные габариты, мм			
							Высота	Ширина	Глубина	Отступ
1	Основная вывеска	 С подложкой	 плоский	 объемный	 сквозной	 гравировка	400	—	110	50
		 Без подложки	 плоский	 объемный	—	—				
2	Табличка	 Информационный указатель	 плоский	 объемный	 сквозной	 гравировка	800	500	30	0
		 Общий указатель	 плоский	 объемный	—	—				
3	Временное оформление светопрозрачных конструкций		Нанесение на стекло самоклеящейся пленки, размещение информационных конструкций в проеме с внутренней стороны остекления				Не более 30 % от площади стеклянного полотна			







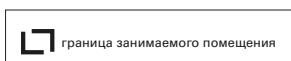
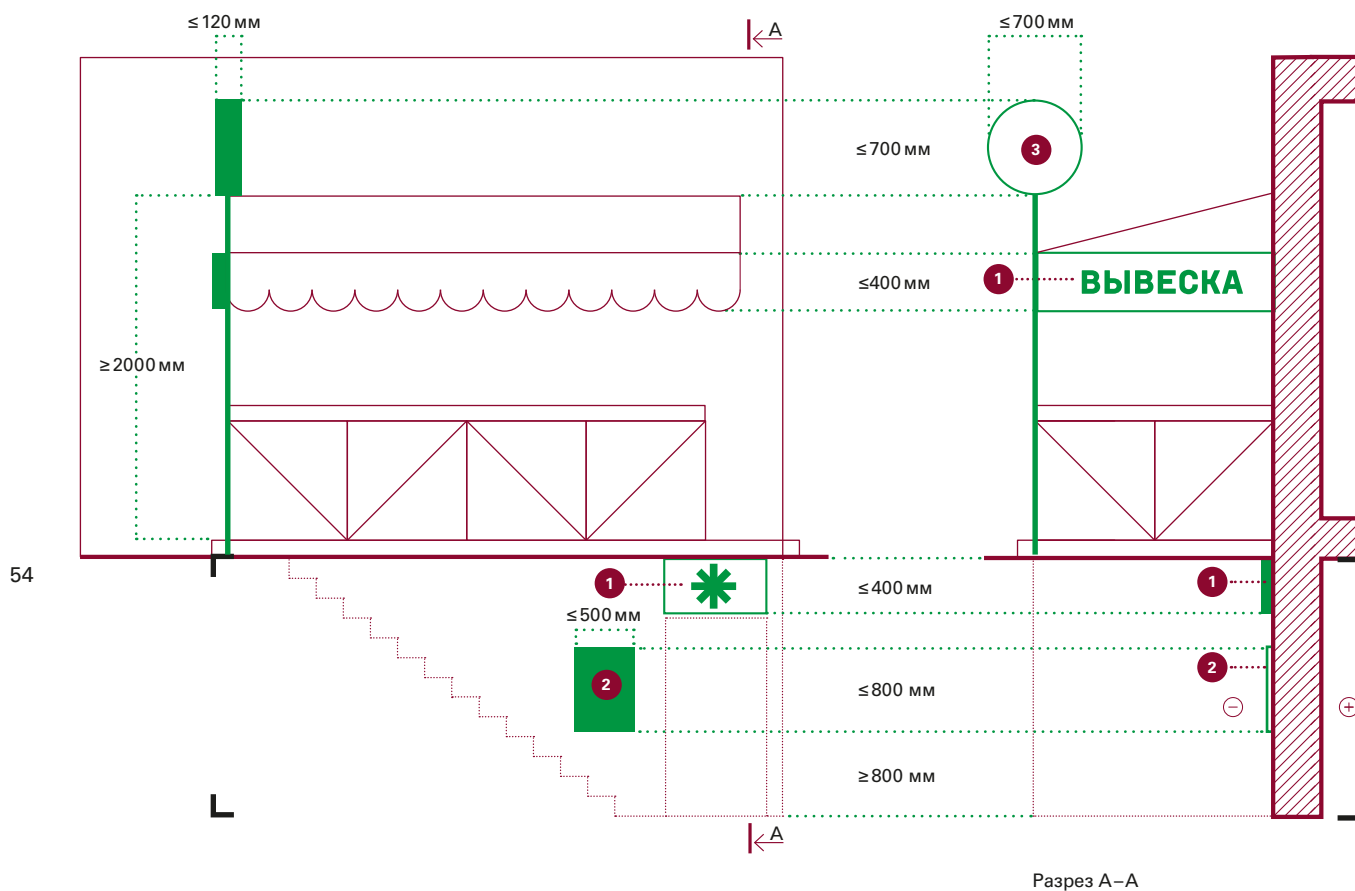













КАТЕГОРИЯ 3

ПОМЕЩЕНИЕ В ПОДВАЛЕ

В общественных пространствах категории 3 вывески предприятий в подвалах с отдельным входом ниже уровня земли следует размещать над основным входом в здание и на торцах козырька над лестничным проемом. Не рекомендуется размещать на одном фасаде или торце козырька вывески разного вида, с использованием различных материалов.



Допустимые типы вывесок и их характеристики

№	Тип	Вид	Вариант исполнения				Максимальные габариты, мм			
							Высота	Ширина	Глубина	Отступ
1	Основная вывеска	 С подложкой	 плоский	 объемный	 сквозной	 гравировка	400	—	110	50
		 Без подложки	 плоский	 объемный	—	—				
2	Табличка	 Информационный указатель	 плоский	 объемный	 сквозной	 гравировка	800	500	30	0
		 Общий указатель	 плоский	 объемный	—	—				
3	Панель на опоре	 С подложкой	 плоский	 объемный	—	—	700	500	120	0
4	Временное оформление светопрозрачных конструкций		Нанесение на стекло самоклеящейся пленки, размещение информационных конструкций в проеме с внутренней стороны остекления				Не более 30 % от площади стеклянного полотна			







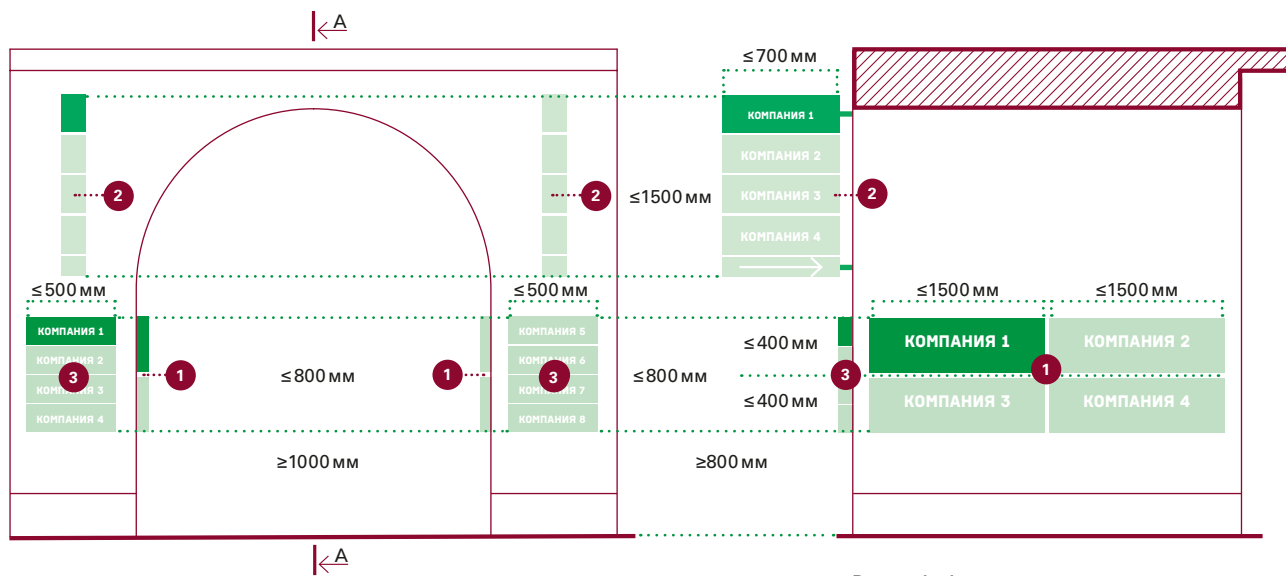















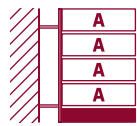

КАТЕГОРИЯ 3

ПОМЕЩЕНИЕ ВО ВНУТРИДВОРОВОМ ПРОСТРАНСТВЕ

В общественных пространствах категории 3 вывески предприятий, чей вход расположен через арку во дворе здания, следует размещать на внутренних плоскостях арочного проема и на плоскостях фасада вокруг входа в арку. Не рекомендуется размещать на одном фасаде вывески разного вида, с использованием различных материалов.



Допустимые типы вывесок и их характеристики

№	Тип	Вид	Вариант исполнения				Максимальные габариты, мм			
							Высота	Ширина	Глубина	Отступ
1	Основная вывеска	 С подложкой	 плоский	 объемный	 сквозной	 гравировка	400	1500	110	50
		 Без подложки	 плоский	 объемный	—	—				
2	Панель-кронштейн	 С подложкой	 плоский	 объемный	 сквозной	 гравировка	700	700	120	100
		 Без подложки	 объемный	—	—	—				
		 Общий указатель	 плоский	—	—	—	1500	500	120	100
3	Табличка	 Информационный указатель	 плоский	 объемный	 сквозной	 гравировка	800	500	30	0
		 Общий указатель	 плоский	 объемный	—	—				

КАТЕГОРИЯ 3

ПОМЕЩЕНИЕ В ПРИСТРОЙКЕ

В общественных пространствах категории 3 вывески предприятий в пристройках следует размещать на фасадах строго в границах занимаемых помещений. Вывески должны быть расположены на фризе пристроенных входных групп фасада. При ограниченной площади или при отсутствии фриза вывески можно размещать в проемах светопрозрачных конструкций. Если пристроек к зданию несколько, подложки всех вывесок следует делать одного цвета. Не рекомендуется размещать на одном фасаде вывески разного вида, с использованием различных материалов. Обязательную вывеску необходимо размещать не дальше 2 м от входа. Площадь обязательной вывески не должна превышать 1 м², иначе ее расположение регулируется документом «Дизайн-код Калининграда. Общие правила размещения и оформления рекламных конструкций».

58

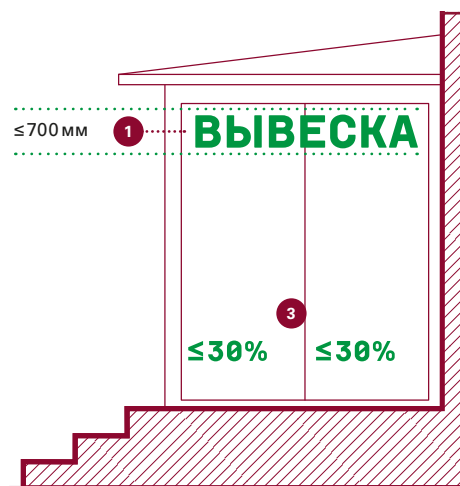
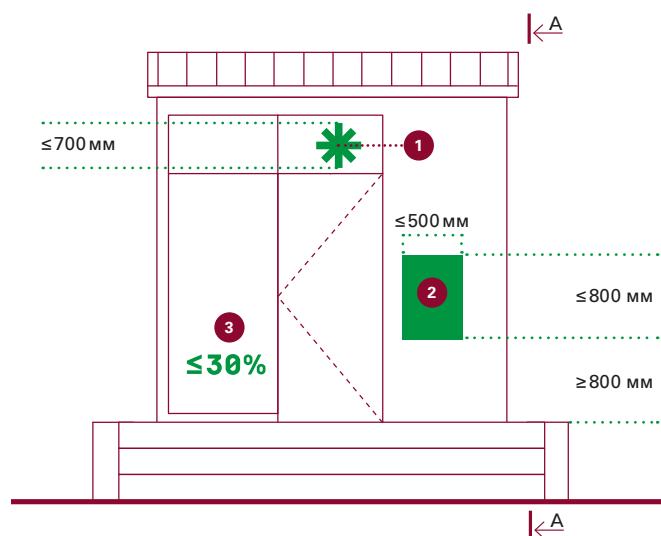

Размещение вывески в проемах светопрозрачных конструкций пристроенных входных групп фасада. Используется при ограниченной площади или отсутствии фриза на пристроенной входной группе.



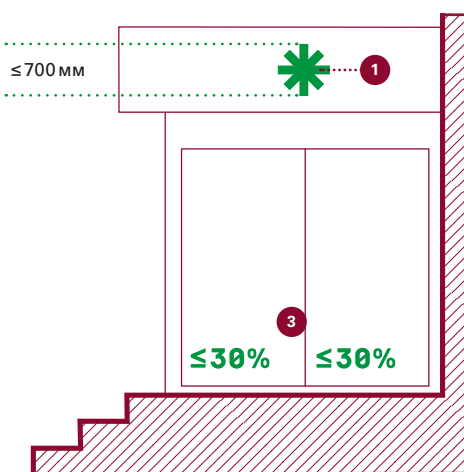
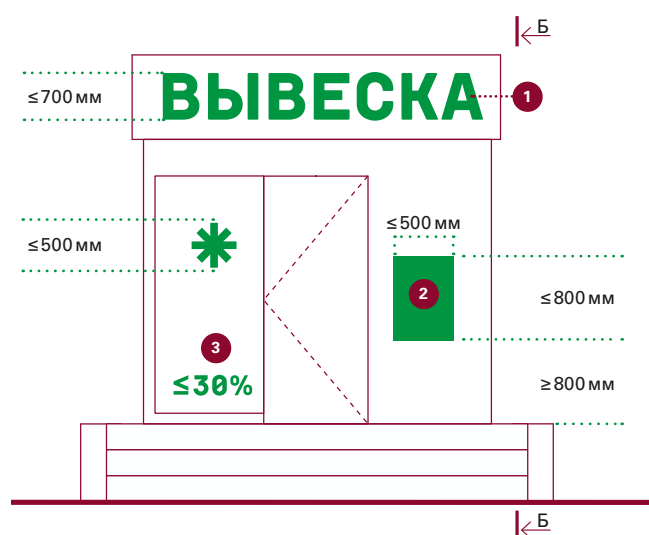







Разрез А — А



Размещение вывески на фризе пристроенных входных групп.

Разрез Б — Б

Допустимые типы вывесок и их характеристики

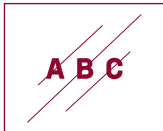
№	Тип	Вид	Вариант исполнения				Максимальные габариты, мм			
							Высота	Ширина	Глубина	Отступ
1	Основная вывеска	 Без подложки	 плоский	 объемный	—	—	700	—	110	50
2	Табличка	 Информационный указатель	 плоский	 объемный	 сквозной	 гравировка	800	500	30	0
		 Общий указатель	 плоский	 объемный	—	—				
3	Временное оформление светопрозрачных конструкций		Нанесение на стекло самоклеящейся пленки, размещение информационных конструкций в проеме с внутренней стороны остекления				Не более 30% от площади стеклянного полотна			

КАТЕГОРИЯ 3

ПОМЕЩЕНИЕ В ТОРГОВОМ ЦЕНТРЕ

Вывески на фасадах торговых центров и других общественных зданий в городских пространствах категории 3 следует размещать в границах модульных сеток¹⁷, предусмотренных для этого. При использовании вывесок на подложках все подложки необходимо делать одного цвета. Вывески не должны занимать более 30% от площади фасада здания. Обязательную вывеску необходимо размещать не дальше 2 м от входа. Площадь обязательной вывески не должна превышать 1 м², иначе ее расположение регулируется документом «Дизайн-код Калининграда. Общие правила размещения и оформления рекламных конструкций».

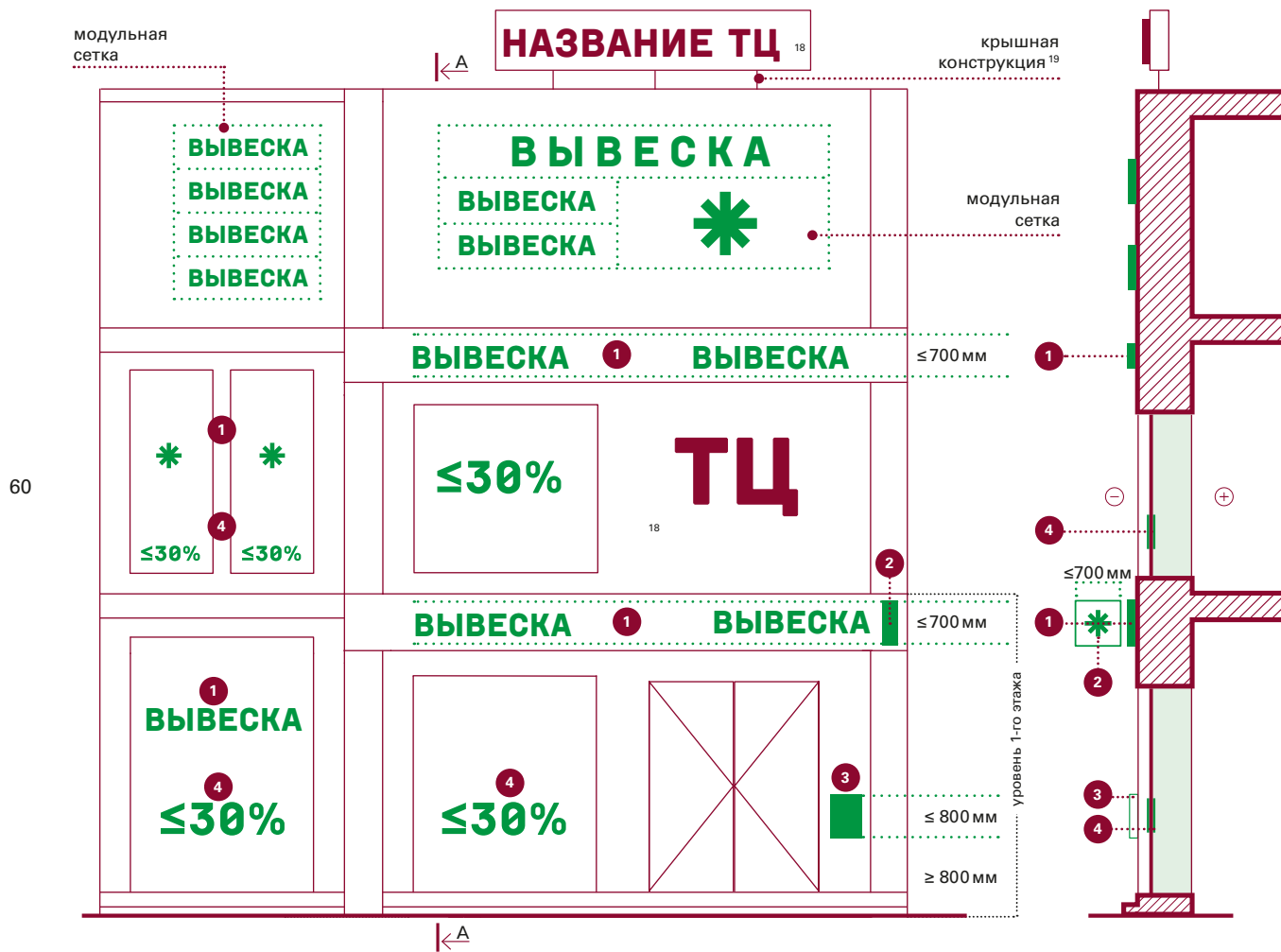

Размещение вывески в проемах светопрозрачных конструкций при ограниченной площади на поверхности фасада.



























Разрез А-А

¹⁷ Подробнее о модульных сетках см. на стр. 120–121.

¹⁸ Вывеска с названием торгового центра — архитектурный элемент фасада и настоящими правилами не регулируется. Ее вместе с архитектурным проектом торгового центра утверждает Комитет архитектуры и градостроительства администрации городского округа «Город Калининград».

¹⁹ Крышные конструкции для установки вывесок утверждаются в рамках архитектурного проекта торгового центра и других общественных зданий.

Допустимые типы вывесок и их характеристики

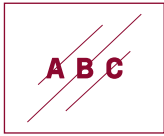
№	Тип	Вид	Вариант исполнения				Максимальные габариты, мм			
							Высота	Ширина	Глубина	Отступ
1	Основная вывеска	 <p>С подложкой</p>	 <p>плоский</p>	 <p>объемный</p>	 <p>сквозной</p>	 <p>гравировка</p>	700	—	110	50
		 <p>Без подложки</p>	 <p>плоский</p>	 <p>объемный</p>	—	—				
		 <p>Световой короб простой формы</p>	 <p>объемный</p>	—	—	—	700	—	180	0
		 <p>Световой короб сложной формы</p>	 <p>объемный</p>	—	—	—				
2	Панель-кронштейн	 <p>С подложкой</p>	 <p>плоский</p>	 <p>объемный</p>	 <p>сквозной</p>	 <p>гравировка</p>	700	500	120	100
		 <p>Без подложки</p>	 <p>объемный</p>	—	—	—				
3	Табличка	 <p>Информационный указатель</p>	 <p>плоский</p>	 <p>объемный</p>	 <p>сквозной</p>	 <p>гравировка</p>	800	500	30	0
		 <p>Общий указатель</p>	 <p>плоский</p>	 <p>объемный</p>	—	—				
4	Временное оформление светопрозрачных конструкций		Нанесение на стекло самоклеящейся пленки, размещение информационных конструкций в проеме с внутренней стороны остекления				Не более 30% от площади стеклянного полотна			

КАТЕГОРИИ 1, 2, 3

КИОСК И ПАВИЛЬОН

Вывеска на киосках и павильонах размещается во фризовой части торгового фронта. При ширине киоска 2200 мм²⁰ ширина вывески — не больше 2000 мм. Для киосков других размеров ширина вывески — не больше 3000 мм. Для павильона любого размера ширина вывески должна быть не больше 3000 мм. На киоске и павильоне разрешено размещать только основную вывеску без подложки с внутренней подсветкой, буквы должны быть размещены в одну строку. Высота вывески — 300 мм. Вывеска выравнивается относительно центральной оси торгового фронта.

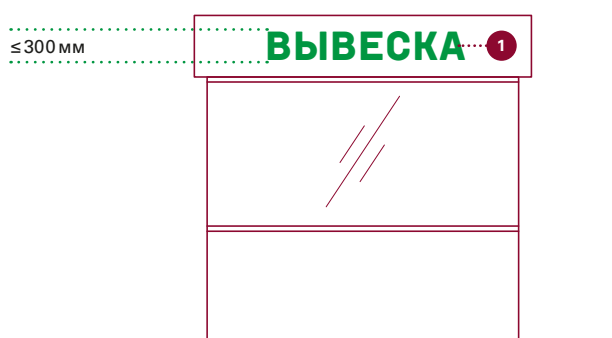

Киоск. Вид спереди.

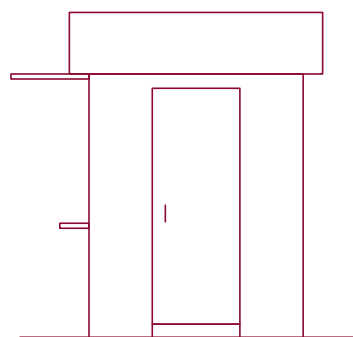

Киоск. Вид сбоку.

62

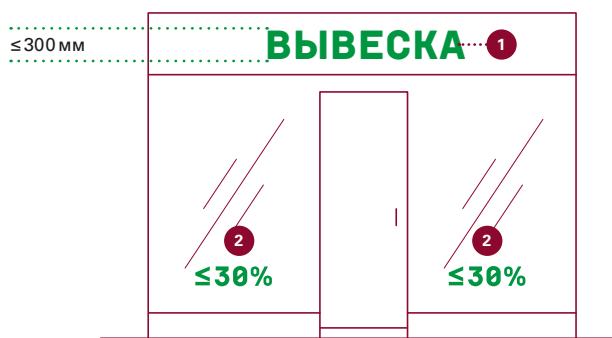

Павильон. Вид спереди.

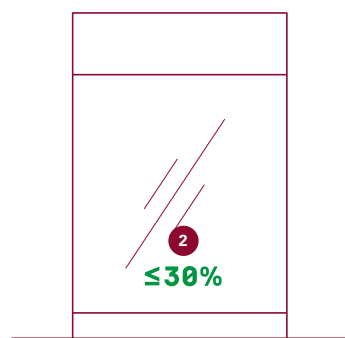

Павильон. Вид сбоку.

²⁰ Подробнее о типовых размерах киосков и павильонов см. книгу «Общие правила размещения и оформления нестационарных объектов торговли».

Допустимые типы вывесок и их характеристики

№	Тип	Вид	Вариант исполнения				Максимальные габариты, мм			
							Высота	Ширина	Глубина	Отступ
1	Основная вывеска	 <p>Без подложки</p>	 <p>объемный</p>	—	—	—	300	—	110	50
2	Временное оформление светопрозрачных конструкций		Нанесение на стекло самоклеящейся пленки, размещение информационных конструкций в проеме с внутренней стороны остекления				Не более 30% от площади стеклянного полотна			

2. РАЗМЕЩЕНИЕ ИНФОРМАЦИИ

ТИПЫ ИНФОРМАЦИИ

Выбор типа вывески зависит от содержания информации, которую необходимо сообщить. Например, фирменное наименование предприятия и его коммерческое обозначение можно размещать на любых вывесках, тогда как режим работы или меню — только на табличках.

Вывеска		Тип информации	
Тип	Вид	Фирменное наименование, коммерческое обозначение	Вид товаров и услуг, профиль деятельности
Основная	С подложкой	✓	✓
	Без подложки	✓	✓
	Световой короб простой формы	✓	✓
	Световой короб сложной формы	✓	✓
Панель-кронштейн	С подложкой	✓	✓
	Без подложки	✓	✓
	Общий указатель	✓	✓
Панель на опоре	С подложкой	✓	✓
Табличка	Информационный указатель	✓	✓
	Общий указатель	✓	✓
Временное оформление светопрозрачных конструкций		✓	✓

Тип информации				
Логотип	Режим работы	Скидки и акции	Меню	Указатель
✓	✗	✗	✗	✗
✓	✗	✗	✗	✗
✓	✗	✗	✗	✗
✓	✗	✗	✗	✗
✓	✓	✗	✗	✗
✓	✓	✗	✗	✗
✓	✓	✗	✗	✓
✓	✓	✗	✗	✗
✓	✓	✓	✓	✗
✓	✓	✗	✗	✓
✓	✓	✓	✓	✗

ОСНОВНАЯ ВЫВЕСКА

На вывесках из отдельных букв рекомендуется размещать товарный знак предприятия, указывать его фирменное наименование, коммерческое обозначение и профиль деятельности.

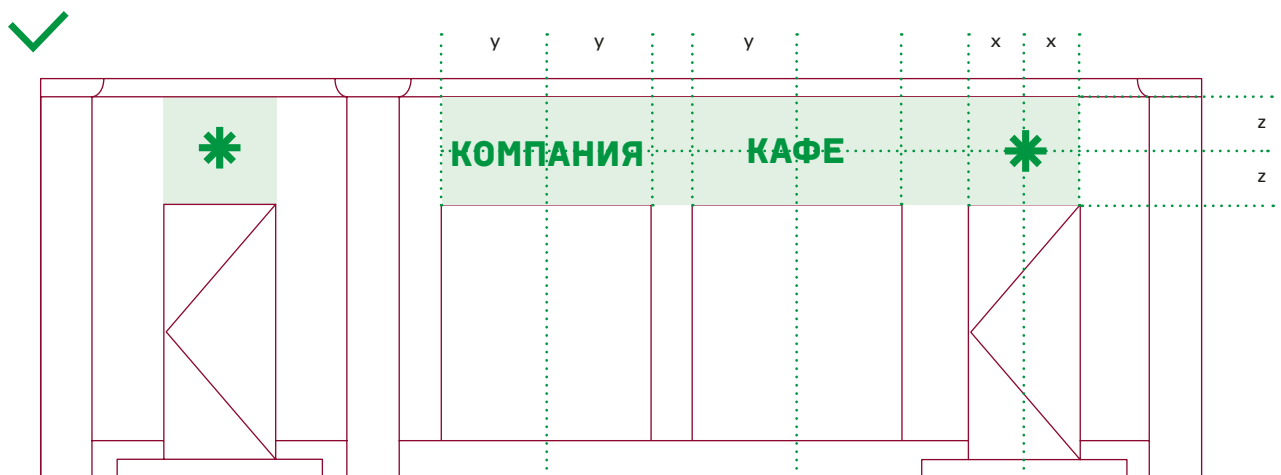

Рекомендуется размещать информацию на пересечении центральных осей архитектурных элементов фасада или стеклопрозрачных конструкций. Соблюдать на основных вывесках с подложкой и световых коробах простых форм минимальный отступ от краев конструкции до блока с информацией — 100 мм. На основных вывесках без подложек и световых коробах простых форм отступов не предполагается.

68

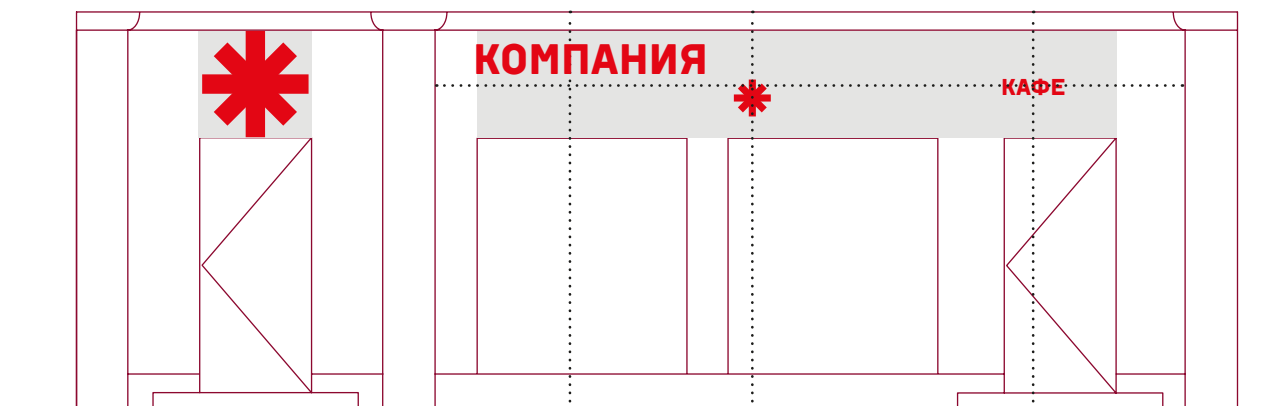

Запрещено несоблюдение минимальных отступов от краев конструкции до блока с информацией. Не рекомендуется располагать информацию хаотично, без учета допустимой зоны или размещения центральных осей вывески.



— рекомендуемое исполнение

КОМПАНИЯ — фирменное наименование, коммерческое обозначение;

***** — логотип; **КАФЕ** — вид товаров и услуг; — допустимая зона размещения

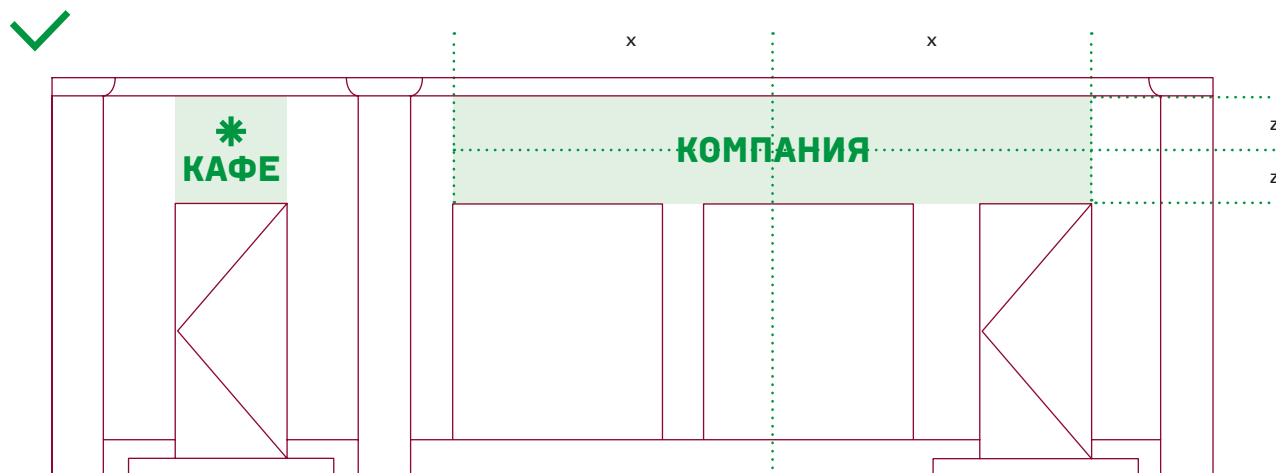

Рекомендуется размещать информацию в один или два уровня. Если на вывеске только один элемент информации, рекомендуется выровнять его относительно центральных осей вывески либо допустимой зоны ее размещения.

69

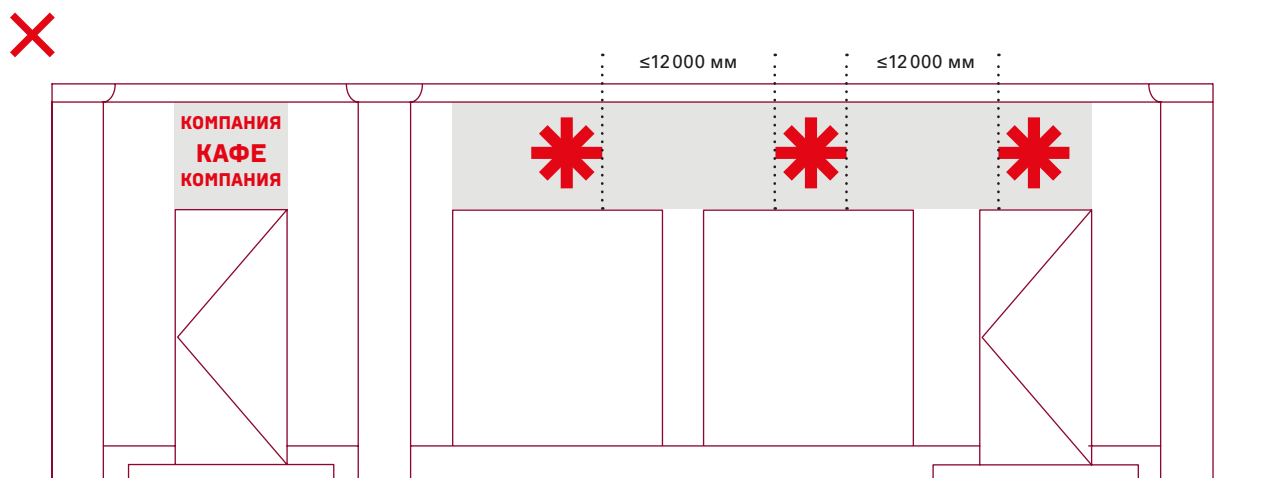

Запрещается размещение информации более чем в два уровня. Не рекомендуется дублировать информацию в одной зоне размещения. Дублирование допустимо, только если расстояние между повторами больше 12 м.



— недопустимое исполнение

КОМПАНИЯ — фирменное наименование, коммерческое обозначение;

***** — логотип; **КАФЕ** — вид товаров и услуг;  — допустимая зона размещения

ОСНОВНАЯ ВЫВЕСКА НА ТОРГОВОМ ЦЕНТРЕ

На основных вывесках торговых центров и других общественных зданий рекомендуется размещать товарный знак предприятия, указывать его фирменное наименование, коммерческое обозначение и профиль деятельности. Композиция, объем и размеры блока с информацией зависят от параметров архитектурных элементов фасада и допустимой зоны размещения.

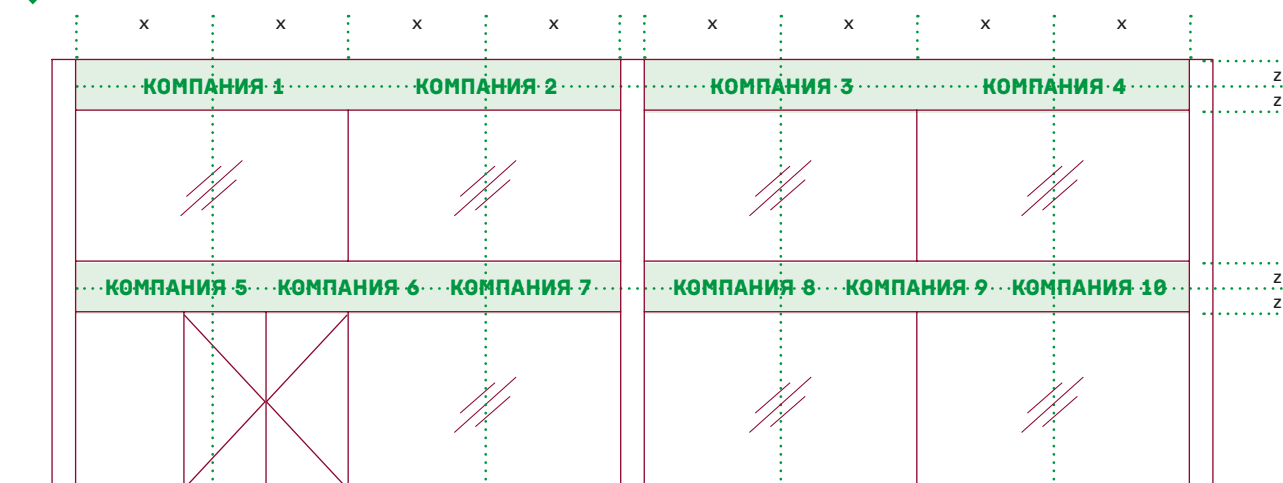

Рекомендуется соблюдать на основных вывесках с подложкой и световых коробах простых форм минимальный отступ от краев конструкции до блока с информацией — 100 мм. На основных вывесках без подложек и световых коробах простых форм отступов не предполагается.

70

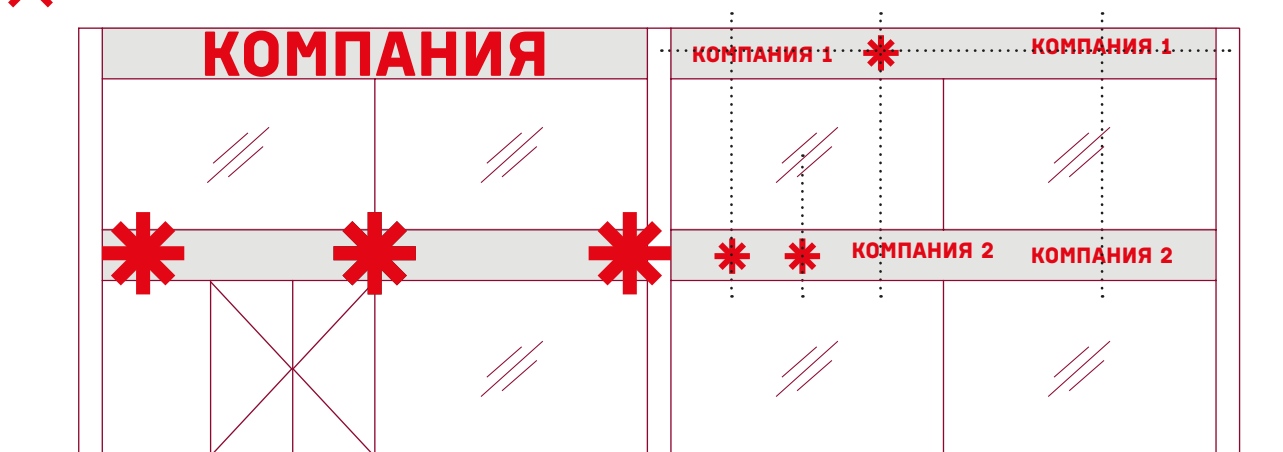

Запрещено несоблюдение максимальных габаритов вывесок — 100 мм. Не рекомендуется располагать информацию хаотично, без учета размещения центральных осей вывески, допустимой зоны и модульной сетки. Не рекомендуется дублировать информацию в одной зоне размещения. Дублирование допустимо, только если расстояние между повторами больше 12 м.



— рекомендуемое исполнение

КОМПАНИЯ — фирменное наименование, коммерческое обозначение;

***** — логотип; **КАФЕ** — вид товаров и услуг; — допустимая зона размещения

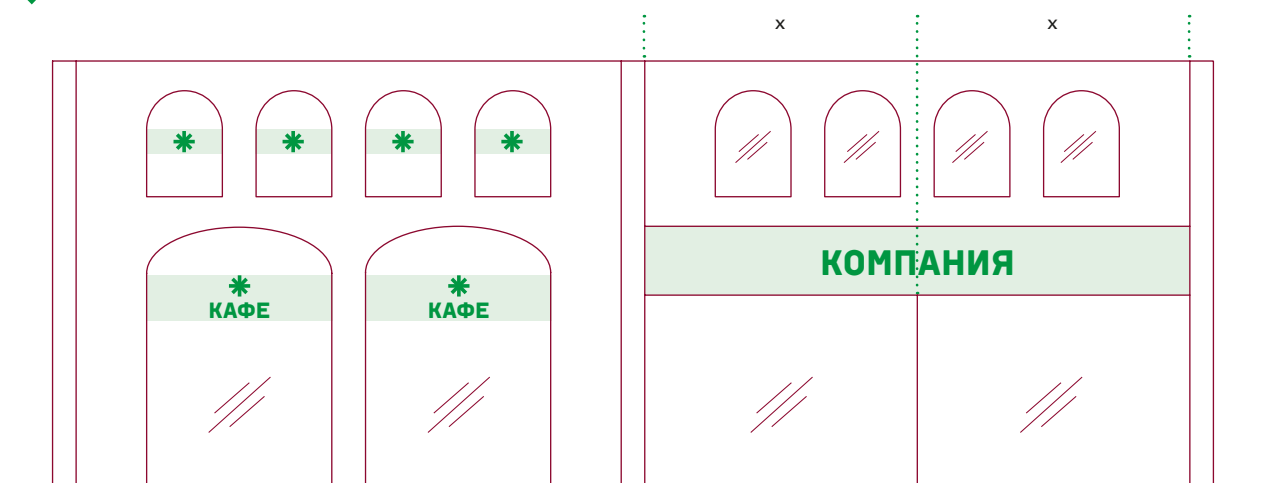

Рекомендуется размещать информацию в один или два уровня. Если на вывеске только один элемент информации, рекомендуется выравнивать его относительно центральных осей вывески либо допустимой зоны.

71



Запрещается размещение информации более чем в два уровня. Не рекомендуется асимметричное размещение информации на плоскости вывески, если вся площадь фасада принадлежит одному арендатору.



— недопустимое исполнение

КОМПАНИЯ — фирменное наименование, коммерческое обозначение;

***** — логотип; **КАФЕ** — вид товаров и услуг;  — допустимая зона размещения

ОСНОВНАЯ ВЫВЕСКА ВО ВНУТРИДВОРОВОМ ПРОСТРАНСТВЕ

На основных вывесках внутри арок рекомендуется размещать товарный знак предприятия, указывать его фирменное наименование, коммерческое обозначение и профиль деятельности. Композиция, объем и размеры блока с информацией зависят от параметров архитектурных элементов фасада в допустимой зоне размещения.

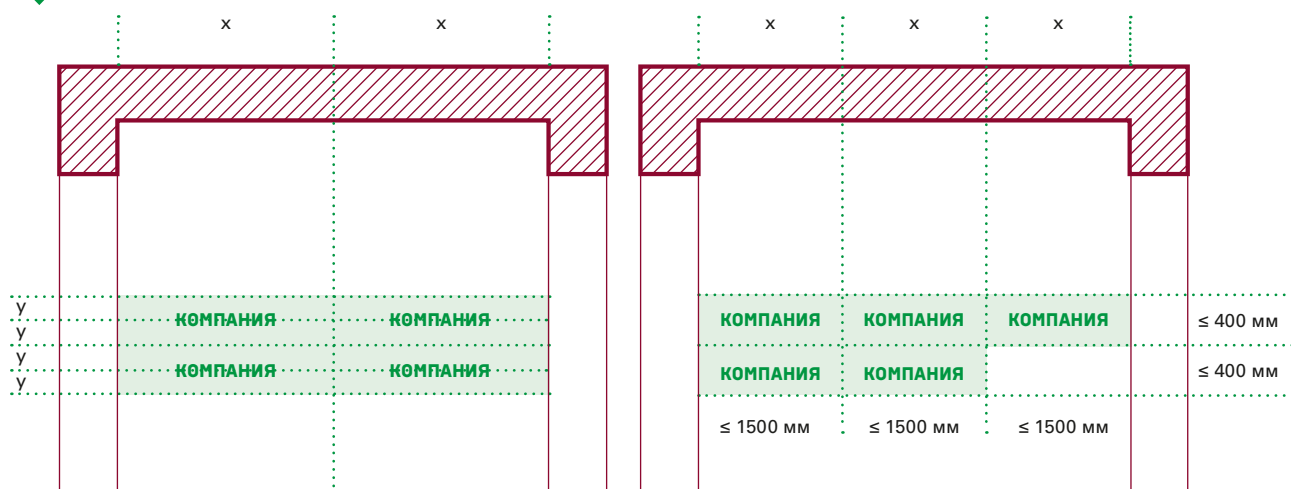

Рекомендуется размещать информацию на вывеске на пересечении центральных осей допустимых зон. При размещении нечетного количества вывесок рекомендуется придерживаться единой сетки.

72

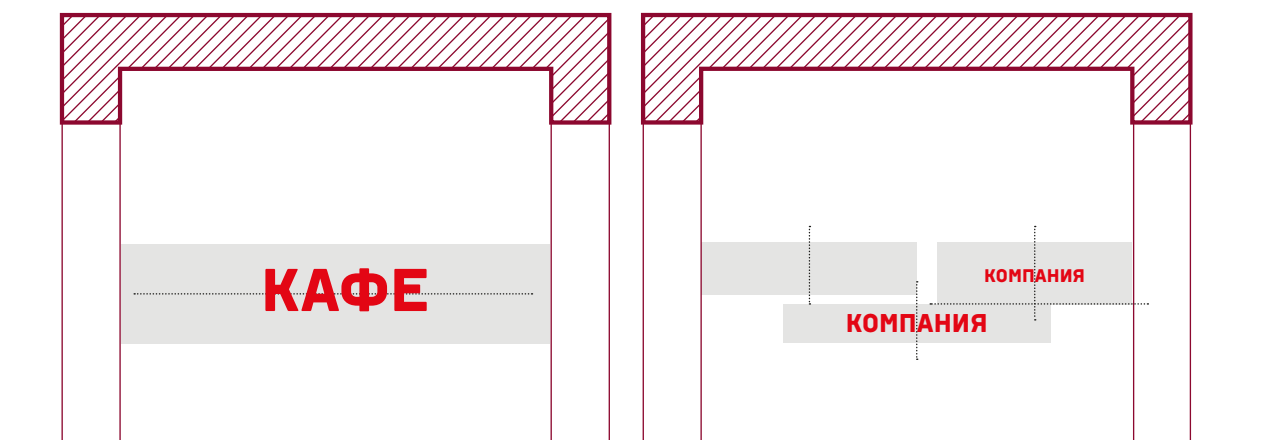

Запрещается несоблюдение заданных максимальных параметров. Не рекомендуется располагать информацию хаотично, без учета размещения центральных осей вывески, допустимой зоны и вертикальных осей здания.



— рекомендуемое
исполнение

КОМПАНИЯ — фирменное наименование, коммерческое обозначение;

* — логотип; **КАФЕ** — вид товаров и услуг; — допустимая зона размещения

ПАНЕЛЬ-КРОНШТЕЙН – ОБЩИЙ УКАЗАТЕЛЬ

На панель-кронштейнах — общих указателях рекомендуется кроме указателя направления размещать товарный знак предприятия, информацию о его фирменном наименовании, коммерческом обозначении и профиле деятельности. Композиция, объем и размеры блока с информацией зависят от параметров архитектурных элементов фасада в допустимой зоне размещения.

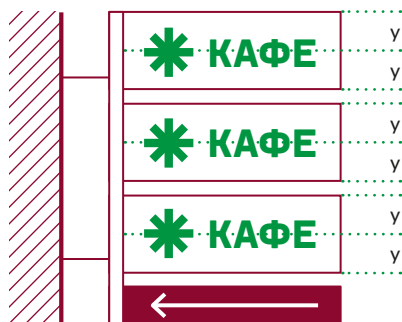

Рекомендуется размещать информацию на пересечении центральных осей панелей, выравнивать ее по одной оси для всей группы кронштейна. Соблюдать минимальный отступ от краев конструкции до блока с информацией — 50 мм.

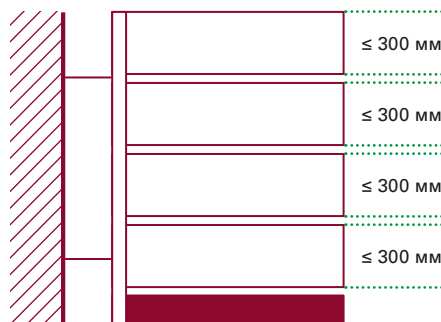

Рекомендуется делать блоки с информацией одной высоты и ширины, располагать их с одинаковым отступом друг от друга. Блоков не должно быть больше четырех — не считая указателя. Указатель рекомендуется размещать в нижней части панель-кронштейна.

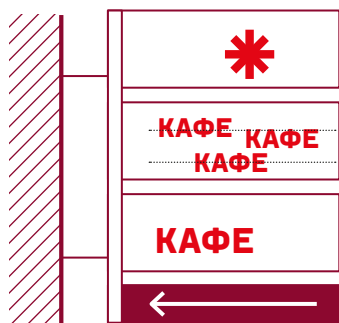

Не рекомендуется располагать информацию на панели без учета размещения ее центральных осей и других панелей в группе.

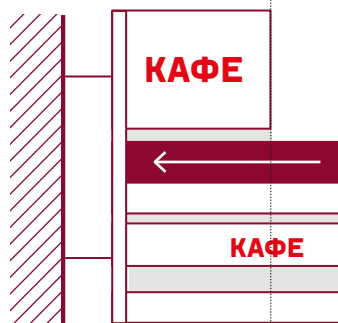

Не рекомендуется устанавливать разногабаритные блоки на один кронштейн, делать разные отступы между блоками, ставить указатель посередине или в верхней части панель-кронштейна, размещать на одном панель-кронштейне больше одного указателя.



— недопустимое исполнение

КОМПАНИЯ — фирменное наименование, коммерческое обозначение;

***** — логотип; **КАФЕ** — вид товаров и услуг;  — допустимая зона размещения

ПАНЕЛЬ-КРОНШТЕЙН

На панель-кронштейнах рекомендуется размещать товарный знак предприятия, указывать его наименование, коммерческое обозначение и профиль деятельности. Композиция, объем и размеры блока с информацией зависят от параметров архитектурных элементов фасада в допустимой зоне размещения. На одном кронштейне допустим один из двух способов композиции информации — линейная или радиальная.

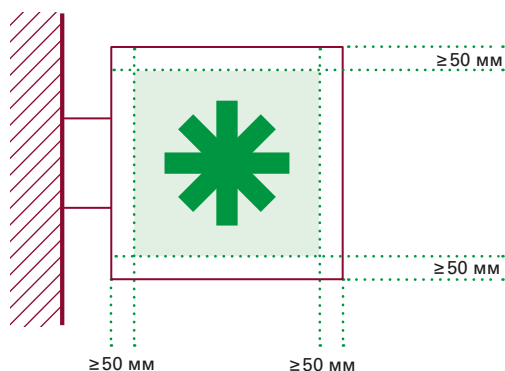

Рекомендуется соблюдать на панель-кронштейнах с подложкой минимальный отступ от краев конструкции до блока с информацией — 50 мм. На панель-кронштейнах без подложки отступов не предполагается.

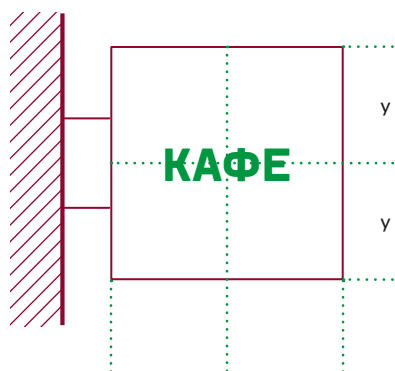

Рекомендуется размещать информацию на пересечении центральных осей панели.

74

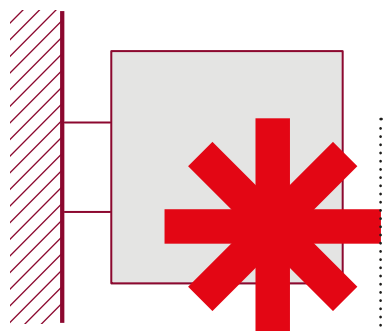

Не рекомендуется выход информации за границы панели.

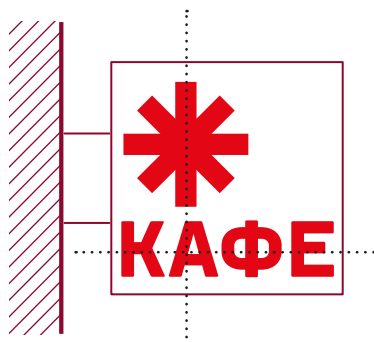

Не рекомендуется располагать информацию хаотично, без учета размещения центральных осей панели.



— рекомендуемое исполнение

КОМПАНИЯ — фирменное наименование, коммерческое обозначение;

***** — логотип; **КАФЕ** — вид товаров и услуг;  — допустимая зона размещения

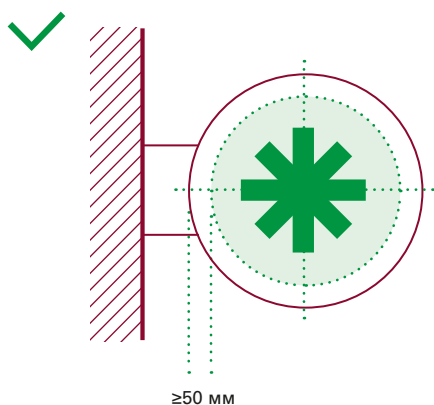

Рекомендуется соблюдать на панель-кронштейнах с подложкой минимальный отступ от краев конструкции до блока с информацией — 50 мм. На панель-кронштейнах без подложки отступов не предполагается.

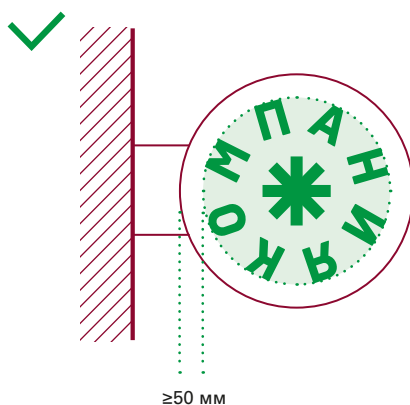

Возможна радиальная композиция информации.

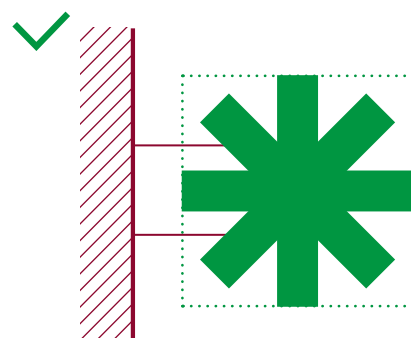

Рекомендуется соблюдать максимально разрешенные параметры при размещении информации без подложки.

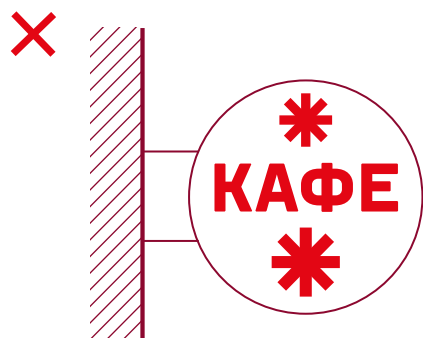

Не рекомендуется размещать информацию в три уровня и более.

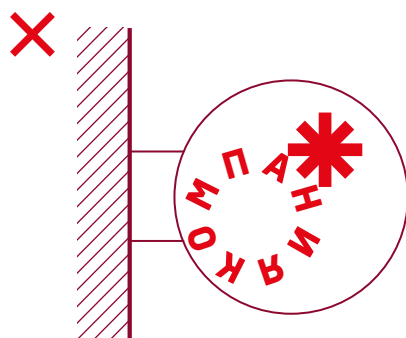

Не рекомендуется располагать информацию хаотично при радиальной композиции.

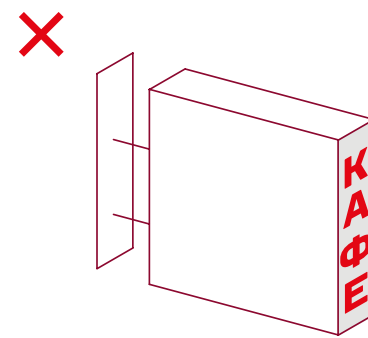

Не рекомендуется размещать информацию на торцевой стороне панели



— недопустимое исполнение

КОМПАНИЯ — фирменное наименование, коммерческое обозначение;

***** — логотип; **КАФЕ** — вид товаров и услуг;  — допустимая зона размещения

ТАБЛИЧКА — ИНФОРМАЦИОННЫЙ УКАЗАТЕЛЬ

На табличках — информационных указателях рекомендуется размещать товарный знак предприятия, информацию о его наименовании, коммерческом обозначении, профиле деятельности и режиме работы, данные скидках и акциях. Предприятия общепита могут размещать на таких табличках меню — не более одной таблички. Композиция, объем и размеры блока с информацией зависят от параметров архитектурных элементов фасада в допустимой зоне размещения.

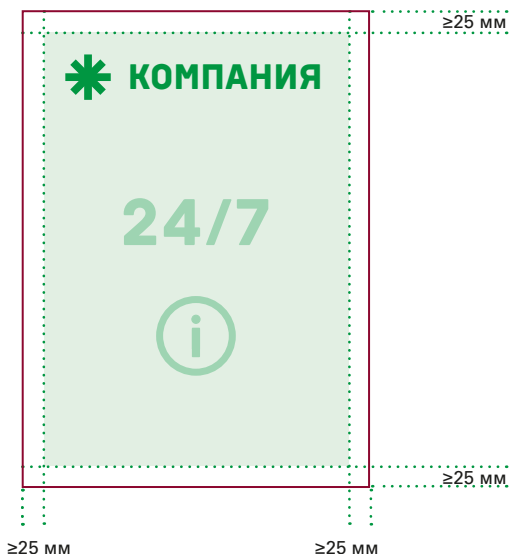

76

Рекомендуется соблюдать на табличках минимальный отступ от краев конструкции до блока с информацией — 25 мм.

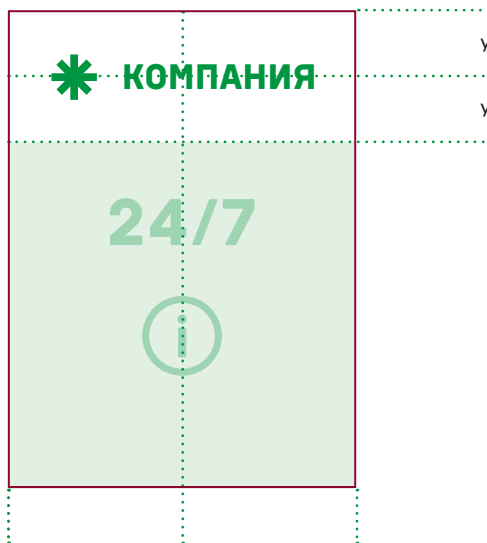

Рекомендуется размещать информацию на пересечении центральных осей таблички.



Не рекомендуется нарушать минимальные отступы от краев конструкции.



Не рекомендуется располагать информацию хаотично, без учета размещения центральных осей таблички.



— рекомендуемое исполнение

КОМПАНИЯ — фирменное наименование, коммерческое обозначение;

***** — логотип; **КАФЕ** — вид товаров и услуг; **24/7** — режим работы;

i — дополнительная информация;  — допустимая зона размещения

ТАБЛИЧКА — ОБЩИЙ УКАЗАТЕЛЬ

На табличках — общих указателях рекомендуется кроме указателя направления и номера этажа размещать товарный знак предприятия, информацию о его фирменном наименовании, коммерческом обозначении, профиле деятельности, режиме работы.



→	у
КОМПАНИЯ	у
КОМПАНИЯ	у
КОМПАНИЯ	у
КОМПАНИЯ	у
КОМПАНИЯ	у

Если табличка — общий указатель размещена у арки, общую для нескольких предприятий информацию рекомендуется давать в верхней части таблички. Блоки с информацией выровнять по левому краю.



6 этаж	КОМПАНИЯ КАФЕ
5 этаж	КОМПАНИЯ КАФЕ
4 этаж	КОМПАНИЯ КАФЕ
3 этаж	КОМПАНИЯ КАФЕ
2 этаж	КОМПАНИЯ КАФЕ
1 этаж	КОМПАНИЯ КАФЕ

Рекомендуется размещать на табличках — общих указателях номер этажа, где расположено предприятие, в общем блоке с информацией.

77



←
КОМПАНИЯ
КОМПАНИЯ
КОМПАНИЯ
КОМПАНИЯ
→

Не рекомендуется нарушать минимальный отступ от краев конструкции до блока с информацией — 50 мм.



КОМПАНИЯ →
КОМПАНИЯ →
КОМПАНИЯ →
КОМПАНИЯ →
КОМПАНИЯ →
КОМПАНИЯ →

Не рекомендуется размещать у входа больше одной таблички — общего указателя.



КОМПАНИЯ ⁶ этаж
5 этаж * КОМПАНИЯ
4 этаж КОМПАНИЯ
КОМПАНИЯ 3 этаж
КОМПАНИЯ ² этаж
1 этаж КОМПАНИЯ

Не рекомендуется размещать информацию на табличках хаотично, делать надписи разной высоты, без учета размещения центральных осей таблички.



— недопустимое исполнение

КОМПАНИЯ — фирменное наименование, коммерческое обозначение;

* — логотип; **КАФЕ** — вид товаров и услуг; **24/7** — режим работы;

ⓘ — дополнительная информация; — допустимая зона размещения

ВРЕМЕННОЕ ОФОРМЛЕНИЕ СВЕТОПРОЗРАЧНЫХ КОНСТРУКЦИЙ

При временном оформлении на светопрозрачных конструкциях рекомендуется размещать информацию о рекламных акциях предприятия, его коммерческом обозначении и фирменном наименовании.

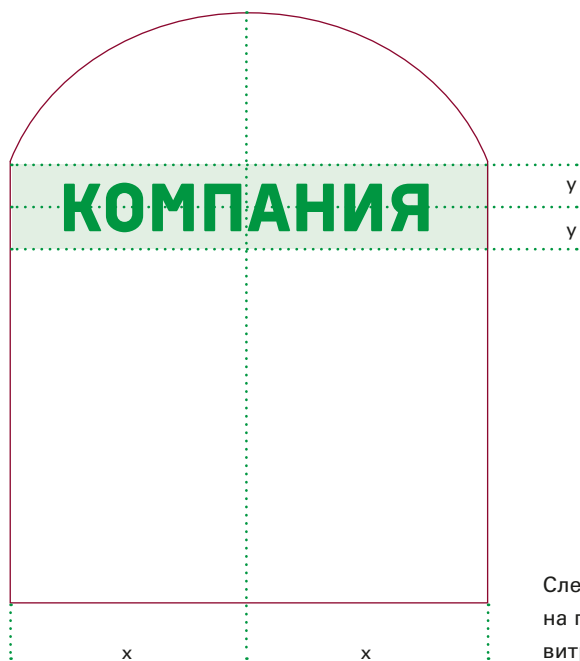

Следует размещать информацию на пересечении центральных осей витрины.

78



Запрещается несоблюдение максимальных параметров и выход информации за границы допустимой зоны размещения.



Запрещается хаотичное размещение информации без учета расположения центральных осей витрины.



— рекомендуемое исполнение

КОМПАНИЯ — фирменное наименование, коммерческое обозначение;

***** — логотип; **КАФЕ** — вид товаров и услуг; **24/7** — режим работы;

i — дополнительная информация; **■** — допустимая зона размещения

РАСЧЕТ ПЛОЩАДИ ВРЕМЕННОГО ОФОРМЛЕНИЯ СВЕТОПРОЗРАЧНЫХ КОНСТРУКЦИЙ

Временное оформление светопрозрачных конструкций — это наклейка и (или) покраска, нанесенная на стеклянное полотно, либо размещение информационных конструкций (объемных объектов с информацией, табличек и т. д.) в проеме с внутренней стороны остекления светопрозрачных конструкций.

В окнах

В витринах

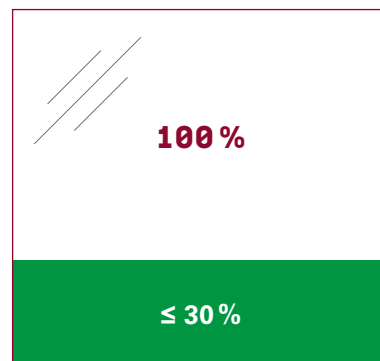
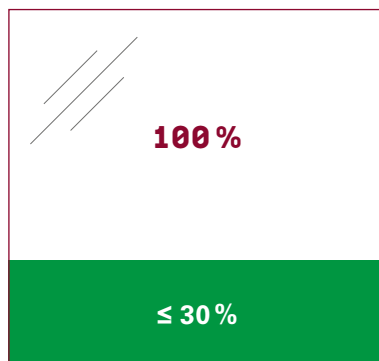
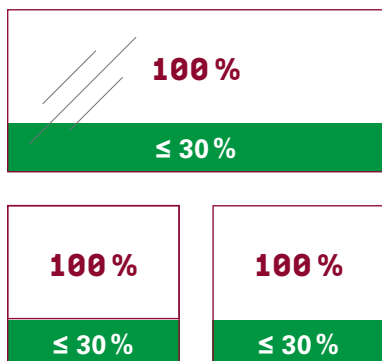
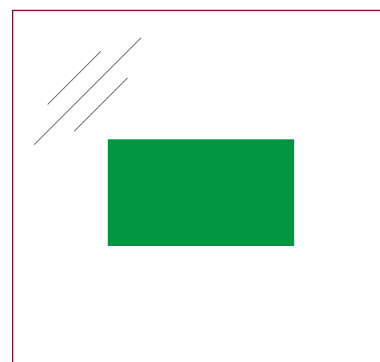
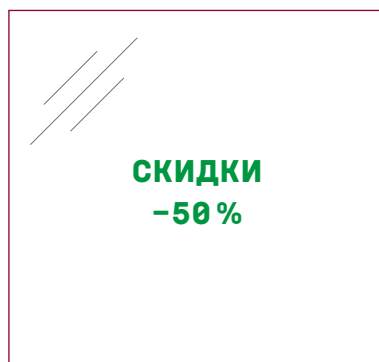
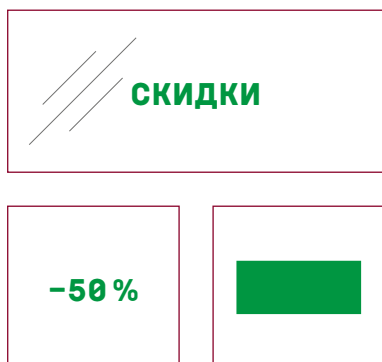
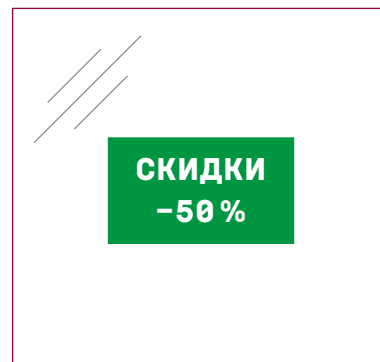
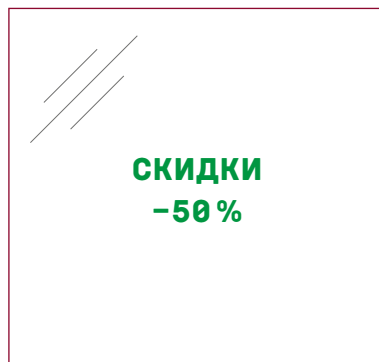
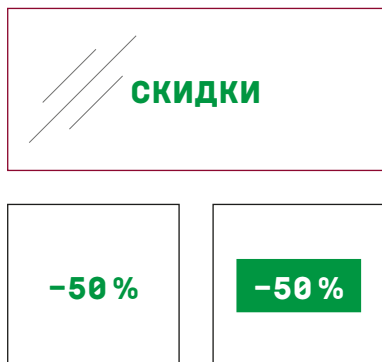

ТИПОГРАФИКА

Предприятиям следует размещать на вывесках только зарегистрированные в Роспатенте логотипы и использовать фирменные шрифты, также зарегистрированные в Роспатенте. Если логотипа и фирменного шрифта нет или они не зарегистрированы, рекомендуется использовать антиквенные и гротескные шрифты: они больше всего подходят для вывесок.

✓ АНТИКВЕННЫЕ ШРИФТЫ

Антиква — собирательное название шрифтов с засечками.
Засечки — короткие штрихи, обрамляющие штрихи знаков.

Антиквенные шрифты подходят для написания информации на фасадах исторических зданий и стилизованных под них.



Так выглядит шрифт с засечками

Пример антиквенного шрифта	Разрешенное использование	Неразрешенное использование
New Baskerville	Regular, Bold Рекомендуется использовать шрифтовые начертания Regular или Bold.	<i>Italic</i> Не рекомендуется использовать шрифтовое начертание Italic.
Bodoni	ПРОПИСНЫЕ Прописные буквы рекомендуется набирать с разрядкой для удобочитаемости.	ПРОПИСНЫЕ Прописные буквы не рекомендуется набирать без разрядки либо с отрицательной разрядкой: это мешает удобочитаемости.
Garamond	Строчные Надписи, набранные строчными буквами, рекомендуется начинать с заглавной буквы.	строчные Надписи, набранные строчными буквами, не рекомендуется набирать с разрядкой.
Caslon		

✗ АКЦИДЕНТНЫЕ ШРИФТЫ

Акцидентные шрифты предназначены для декорирования и привлечения внимания. К ним относятся: рукописные, готические и египетские шрифты. Акцидентные шрифты излишне декоративны, их неудобно читать, поэтому они не рекомендованы для написания информации на фасадах.

Zapfino Cloister Black

✓ ГРОТЕСКНЫЕ ШРИФТЫ

Гротеск — собирательное название шрифтов без засечек. Гротескные шрифты уместны для написания информации на фасадах современных зданий.



Так выглядит шрифт без засечек

Пример гротескного шрифта	Разрешенное использование	Неразрешенное использование
Gill Sans	Regular, Bold Рекомендуется использовать шрифтовые начертания Regular или Bold.	<i>Italic</i> Не рекомендуется использование шрифтового начертания Italic.
Futura	ПРОПИСНЫЕ Прописные буквы рекомендуется набирать с разрядкой для удобочитаемости.	ПРОПИСНЫЕ Прописные буквы не рекомендуется набирать без разрядки либо с отрицательной разрядкой: это мешает удобочитаемости.
Helvetica	Строчные Надписи, набранные строчными буквами, рекомендуется начинать с заглавной буквы.	строчные Надписи, набранные строчными буквами, не рекомендуется набирать с разрядкой.
Univers		
Formular		

81

✗ НЕДОПУСТИМЫЕ ИСКАЖЕНИЯ И ЦВЕТОВЫЕ РЕШЕНИЯ

КАФЕ

Не рекомендуется искажать буквы.

КАФЕ

Не рекомендуется использовать больше одного цвета.

КАФЕ

Не рекомендуется использовать градиентные заливки.

3. ПОДСВЕТКА

ВИДЫ ПОДСВЕТКИ

Для освещения вывесок рекомендуются два вида подсветки — контражурная и внутренняя.

КОНТРАЖУРНАЯ

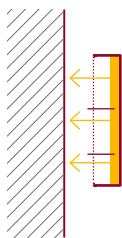

Конструкция подсветки, разрешенная на всех типах зданий.

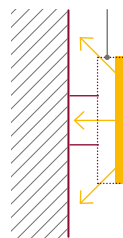

Конструкция подсветки, запрещенная на жилых зданиях.



Пример контражурной подсветки.

Рекомендуется два варианта контражурной подсветки — с непрозрачными и прозрачными боковыми элементами. С прозрачными запрещено устанавливать на жилых зданиях, так как рассеянный свет может попадать в окна.

84

ВНУТРЕННЯЯ

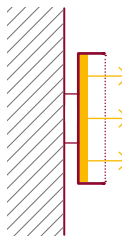

Конструкция подсветки, разрешенная на всех типах зданий.

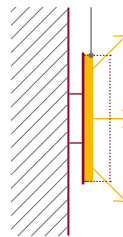

Конструкция подсветки, запрещенная на жилых зданиях.



Пример внутренней подсветки.

Рекомендуется два варианта внутренней подсветки — с непрозрачными и прозрачными боковыми элементами. С прозрачными запрещено устанавливать на жилых зданиях, так как рассеянный свет может попадать в окна.

ТЕХНОЛОГИИ ПОДСВЕТКИ

Рекомендуются три технологии подсветки: светодиодная (LED), люминесцентная и неоновая.

СВЕТОДИОДНАЯ (LED)



Яркость света	1000–2500 лк
Энергоэффективность	высокая
Долговечность	высокая

ЛЮМИНЕСЦЕНТНАЯ



Яркость света	800–1500 лк
Энергоэффективность	низкая
Долговечность	средняя

НЕОНОВАЯ

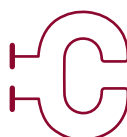

Яркость света	800–1500 лк
Энергоэффективность	низкая
Долговечность	низкая

4. ВИДЫ ВЫВЕСОК И ВАРИАНТЫ ИСПОЛНЕНИЯ

ОСНОВНАЯ ВЫВЕСКА ВИДЫ

с подложкой

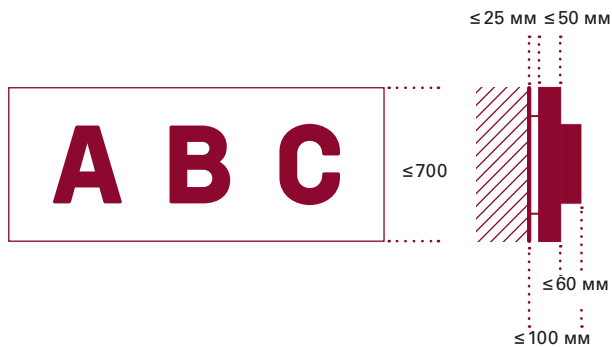

Подложка основных вывесок служит фоном для информации.

88

Характеристики вывески

Вариант исполнения	Тип информации	Подсветка	Материал
 плоский	 логотип	 внутренняя	 металл
 объемный	КОМПАНИЯ фирменное наименование, коммерческое обозначение	 контражурная	 пластик
 сквозной	КАФЕ вид товаров и услуг	Яркость Категория 1 30 кд/м ² Категория 2 50 кд/м ²	 стекло
 гравировка		Категория 3 75 кд/м ²	 композит

БЕЗ ПОДЛОЖКИ

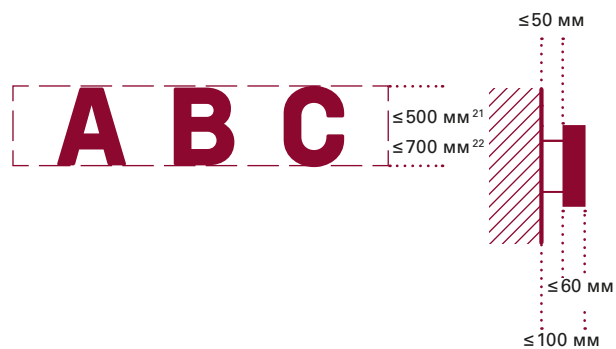

Основная вывеска без подложки наиболее предпочтительна среди всех видов вывесок.

Характеристики вывески

Вариант исполнения	Тип информации	Подсветка	Материал
 плоский	 логотип	 внутренняя	 металл
 объемный	КОМПАНИЯ фирменное наименование, коммерческое обозначение КАФЕ вид товаров и услуг	 контражурная Яркость Категория 1 30 кд/м ² Категория 2 50 кд/м ² Категория 3 75 кд/м ²	 пластик стекло КОМПОЗИТ

²¹ Категория 1.

²² Категории 2 и 3.

ОСНОВНАЯ ВЫВЕСКА С ПОДЛОЖКОЙ

ВАРИАНТЫ ИСПОЛНЕНИЯ

ПЛОСКИЙ

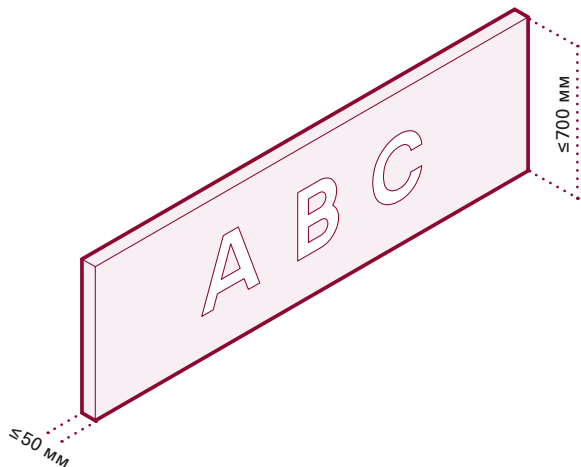

Рекомендации

Наиболее предпочтительные материалы — металл, пластик и стекло.



90 Надпись на подложке нейтрального цвета, набрана рекомендованным шрифтом.



Надпись набрана нерекондованным шрифтом.

ОБЪЕМНЫЙ

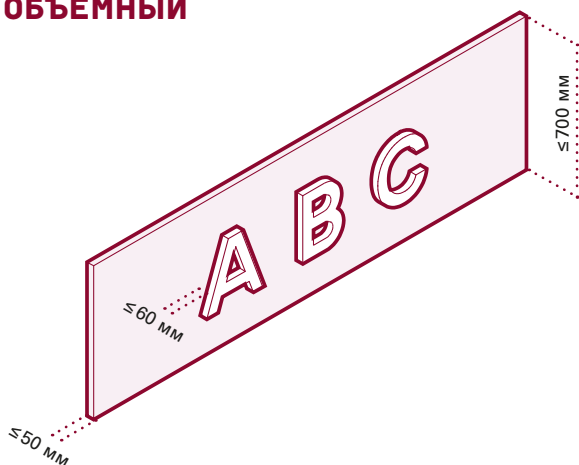

Рекомендации

Объемные буквы должны прилегать к подложке вывески. Возможна внутренняя подсветка букв светодиодами.



Удачное соотношение высоты и объема букв. Надпись набрана рекомендованным шрифтом и удобочитаема на подложке.



Глубина объемной надписи превышает 60 мм.

СКВОЗНОЙ

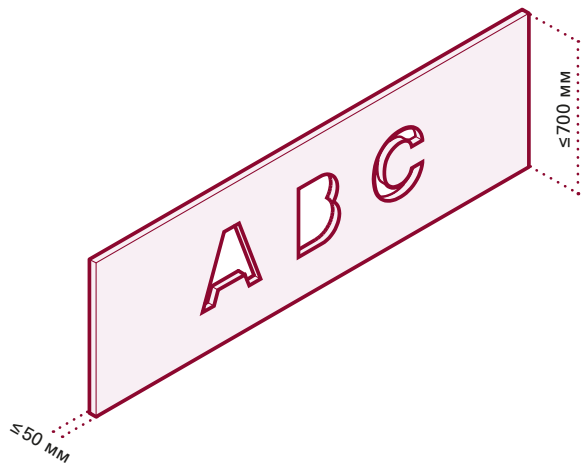

Надпись набрана рекомендованным шрифтом и удобочитаема на подложке.

Рекомендации

Наиболее предпочтительные материалы — металл и стекло. Рекомендуется использовать цельные материалы. Крепления не должны попадать на сквозные элементы. Вывеска должна быть одного цвета. Возможно использование контражной подсветки.



Информация на вывеске написана в три уровня.

91

ГРАВИРОВКА

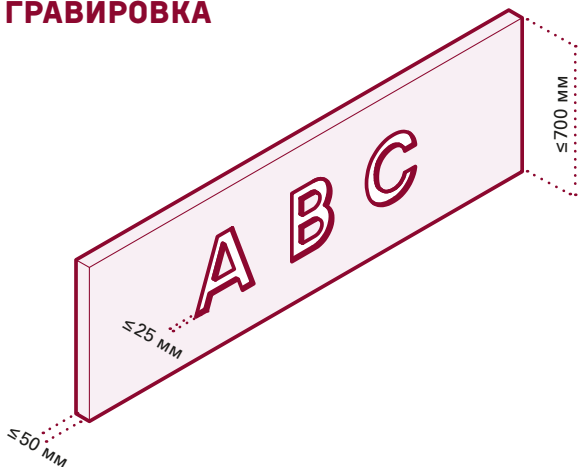

Надпись набрана рекомендованным шрифтом.

Рекомендации

Для вывесок с гравировкой рекомендуется использовать цельные материалы. Подложка и блок с информацией должны быть одного цвета. Подсветка не допускается.



Цвет надписи сочетается с материалом вывески.

✓ рекомендуемое исполнение ✗ недопустимое исполнение

ОСНОВНАЯ ВЫВЕСКА БЕЗ ПОДЛОЖКИ

ВАРИАНТЫ ИСПОЛНЕНИЯ

ПЛОСКИЙ

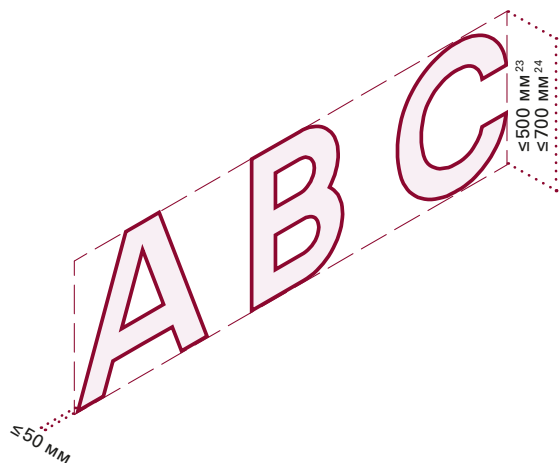

Рекомендации

Наиболее предпочтительные материалы — металл и стекло. При наличии дистанционных держателей на разрешенный отступ допускается размещение контражурной подсветки. Весь блок с информацией должен быть одного цвета.



Каждая буква вывески размещена на дистанционных держателях.



Вывеска в плоском исполнении на одном дистанционном держателе.



Каждая буква вывески размещена на дистанционных держателях.



Вывеска в плоском исполнении на одном дистанционном держателе.

ОБЪЕМНЫЙ

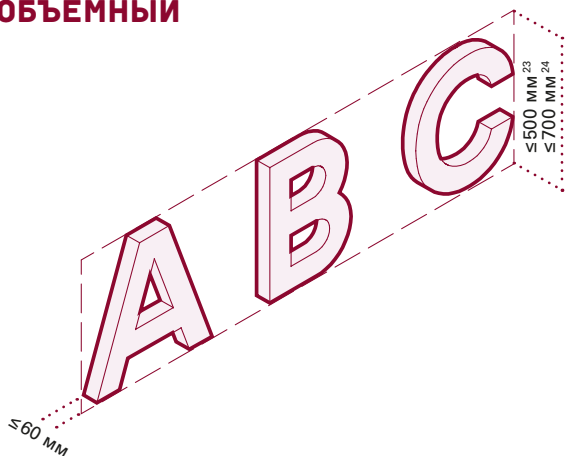

Рекомендации

Буквы могут быть из металла, пластика или стекла. Не рекомендуется использовать дерево, камень и полистирол. Допустима контражурная либо внутренняя подсветка. Объемные буквы рекомендуется делать одного цвета.



Вывеска выполнена из пластика. Все буквы одного цвета, подсвечиваются изнутри.



Вывеска выполнена из пластика. Все буквы одного цвета.



Надпись набрана нерекондованным шрифтом.



Надпись размещена не по горизонтали.

²³ Категория 1.

²⁴ Категории 2 и 3.

ОСНОВНАЯ ВЫВЕСКА — СВЕТОВОЙ КОРОБ ВИДЫ

ПРОСТАЯ ФОРМА

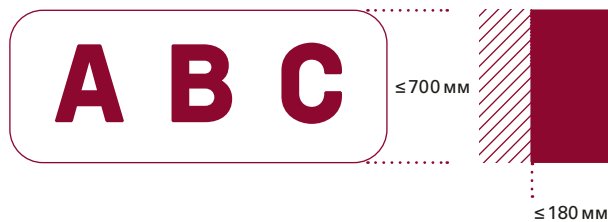

Световой короб простой геометрической формы, как правило, прямоугольный. Для его внутренней подсветки используются светодиоды.

94

Характеристики вывески

Вариант исполнения	Тип информации	Подсветка	Материал
<p>объемный</p>	<p>логотип</p> <p>КОМПАНИЯ фирменное наименование, коммерческое обозначение</p> <p>КАФЕ вид товаров и услуг</p>	<p>внутренняя</p> <p>Яркость Категория 2 50 кд/м² Категория 3 75 кд/м²</p>	<p>металл</p> <p>пластик</p> <p>стекло</p> <p>КОМПОЗИТ</p>

СЛОЖНАЯ ФОРМА



ABC ≤ 700 мм



Для внутренней подсветки светового короба сложной геометрической формы используются люминесцентные лампы или светодиоды.

Характеристики вывески

Вариант исполнения	Тип информации	Подсветка	Материал
 объемный	 логотип КОМПАНИЯ фирменное наименование, коммерческое обозначение КАФЕ вид товаров и услуг	 внутренняя Яркость Категория 2 50 кд/м ² Категория 3 75 кд/м ²	 металл  пластик  стекло  КОМПОЗИТ

ОСНОВНАЯ ВЫВЕСКА — СВЕТОВОЙ КОРОБ

ВАРИАНТЫ ИСПОЛНЕНИЯ

ПРОСТАЯ ФОРМА

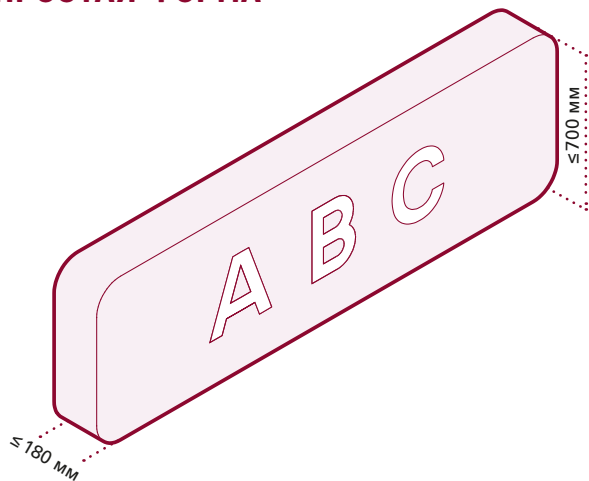

Рекомендации

Наиболее предпочтительные материалы — металл, пластик, стекло и композитные материалы. Для подсветки рекомендуются светодиоды — как наиболее энергоэффективные и долговечные источники.

96



Световой короб выполнен из пластика. Подсвечивается изнутри.



Световой короб выполнен из пластика. Подсвечивается изнутри.



Подложка выполнена с использованием градиента.



На одном световом коробе два разных фона и надписи двух цветов.

СЛОЖНАЯ ФОРМА

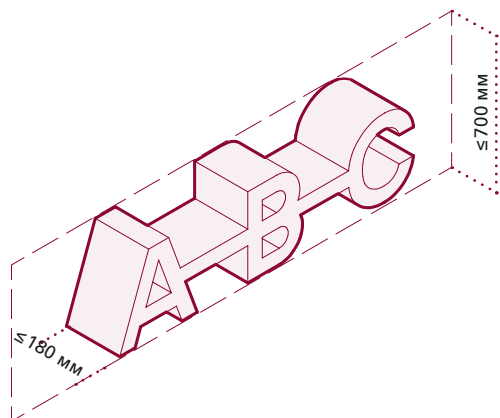

Рекомендации

Наиболее предпочтительные материалы — металл, пластик и композитные материалы. Для подсветки рекомендуются светодиоды — как наиболее энергоэффективные и долговечные источники. Рекомендуется делать всю вывеску одного цвета.



Допускается использование пиктографического изображения и логотипа предприятия в виде светового короба.



Световой короб сложной формы подходит для надписей, выполненных в фирменном стиле.



Световой короб сложной формы подходит для надписей, выполненных в фирменном стиле.



Габариты вывески не соответствуют рекомендованным.



рекомендуемое
исполнение



недопустимое
исполнение





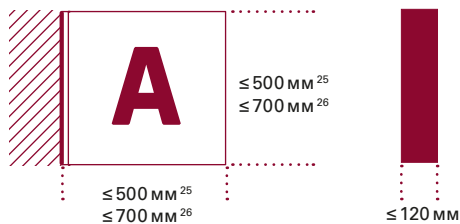



ПАНЕЛЬ-КРОНШТЕЙН ВИДЫ

с подложкой



98

Характеристики вывески

Вариант исполнения	Тип информации	Подсветка	Материал
 плоский	 логотип	 внутренняя	 металл
 объемный	КОМПАНИЯ фирменное наименование, коммерческое обозначение	 контражурная	 пластик
 сквозной	КАФЕ вид товаров и услуг	Яркость Категория 1 30 кд/м ² Категория 2 50 кд/м ² Категория 3 75 кд/м ²	 стекло
 гравировка	24/7 режим работы		

²⁵ Категория 1.

²⁶ Категории 2 и 3.

БЕЗ ПОДЛОЖКИ

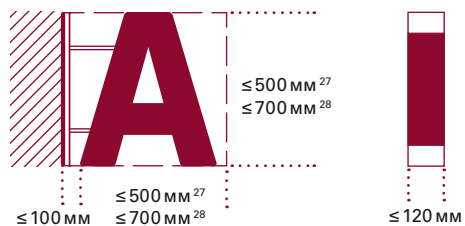

Характеристики вывески

Вариант исполнения	Тип информации	Подсветка	Материал
 объемный	 логотип КОМПАНИЯ фирменное наименование, коммерческое обозначение КАФЕ вид товаров и услуг 24/7 режим работы	 внутренняя Яркость Категория 1 30 кд/м ² Категория 2 50 кд/м ² Категория 3 75 кд/м ²	 металл  пластик  стекло

²⁷ Категория 1.

²⁸ Категории 2 и 3.

ПАНЕЛЬ-КРОНШТЕЙН С ПОДЛОЖКОЙ

ВАРИАНТЫ ИСПОЛНЕНИЯ

ПЛОСКИЙ

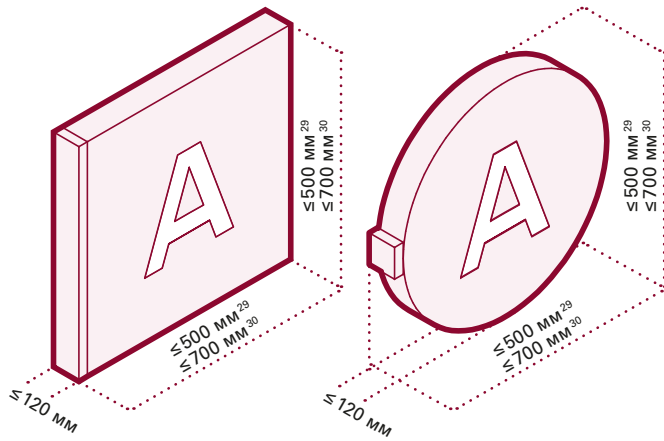

Рекомендации

Наиболее предпочтительные материалы — металл, пластик и стекло. Разрешена подсветка. Рекомендуется использовать светодиоды — как наиболее энергоэффективные и долговечные источники.



Допустимо использовать графическое изображение в плоском исполнении.



Надпись набрана рекомендованным шрифтом, удобочитаемая.



Глубина панель-кронштейна больше 120 мм.



Два панель-кронштейна размещены по вертикали.

100

ОБЪЕМНЫЙ

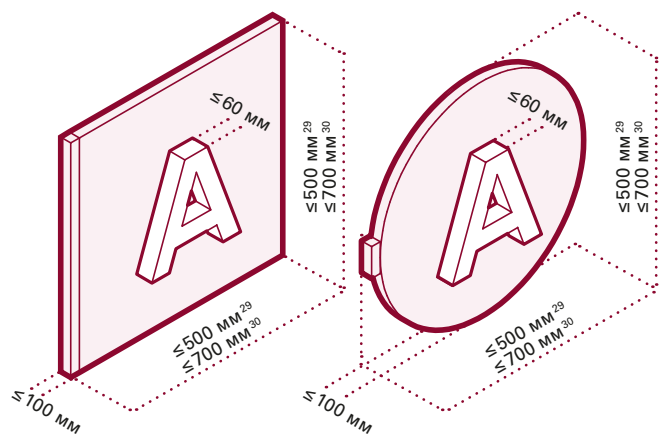

Рекомендации

Наиболее предпочтительные материалы — металл, пластик и стекло. Разрешена подсветка. Рекомендуется использовать светодиоды — как наиболее энергоэффективные и долговечные источники. Допустимо использование неоновых ламп. Для изготовления надписей рекомендуется использовать цельные материалы.



Объемный вариант исполнения подходит для размещения логотипа.



Объемный вариант исполнения подходит для размещения логотипа.



Два панель-кронштейна размещены по вертикали.



Габариты панель-кронштейна больше разрешенных.

²⁹ Категория 1.

³⁰ Категории 2 и 3.

СКВОЗНОЙ

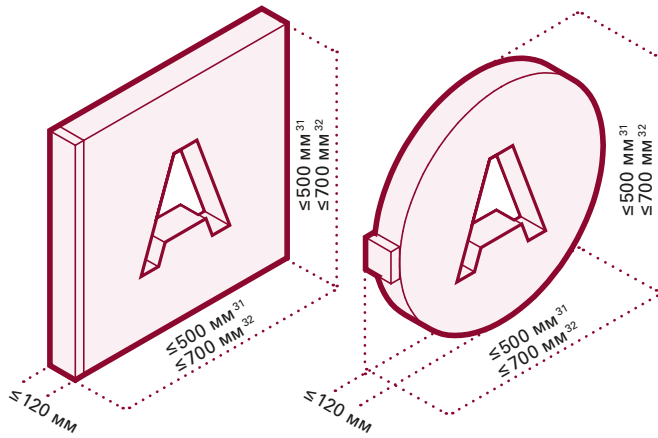

Панель-кронштейн рекомендованных габаритов, соблюден отступ от краев конструкции, информация размещена на пересечении центральных осей.



Панель-кронштейн с радиальным размещением информации, соблюден отступ от краев конструкции.



Панель-кронштейн выполнен из дерева.



Информация выходит за границы панель-кронштейна.

Рекомендации

Наиболее предпочтительный материал — металл. Рекомендуется исполнение всей вывески в одном цвете. Крепления не должны попадать на сквозные элементы.

ГРАВИРОВКА

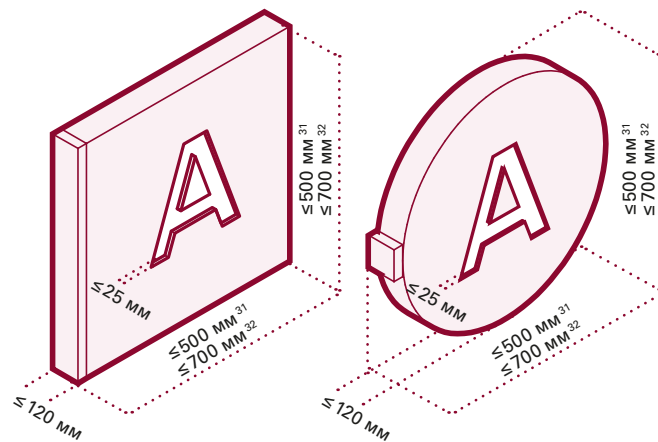

Глубина гравировки, габариты конструкции и материал соответствуют рекомендованным.



Материал подложки сочетается с надписью.



Панель-кронштейн выполнен с двумя подложками.



Габариты панель-кронштейна больше разрешенных.

Рекомендации

Наиболее предпочтительные материалы — металл и пластик. Возможна внутренняя подсветка.

³¹ Категория 1.
³² Категории 2 и 3.



рекомендуемое исполнение



недопустимое исполнение

ПАНЕЛЬ-КРОНШТЕЙН БЕЗ ПОДЛОЖКИ

ВАРИАНТЫ ИСПОЛНЕНИЯ

ОБЪЕМНЫЙ

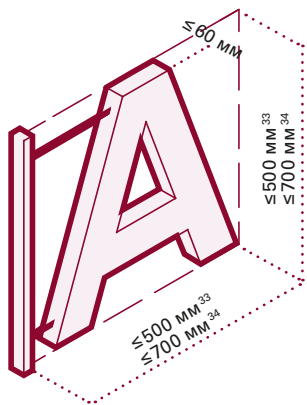

Рекомендации

Наиболее предпочтительные материалы — металл и пластик. Для внутренней подсветки рекомендуется использовать светодиоды — как наиболее энергоэффективные и долговечные источники. Допустимо использование неона. Рекомендуется исполнение всей вывески в одном цвете.

102



Панель-кронштейн без подложки подходит для размещения логотипа.



Тип информации соответствует рекомендациям.



Не соблюдены рекомендуемые габариты вывески.



Информация плохо читается из-за сложной формы вывески.

³³ Категория 1.

³⁴ Категории 2 и 3.

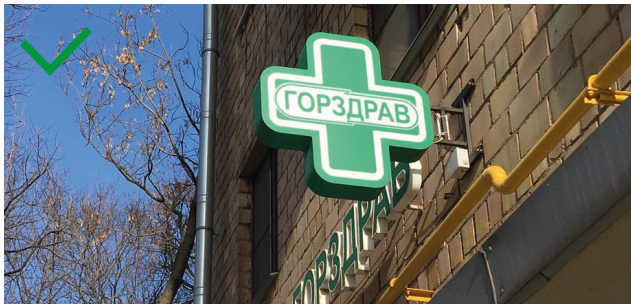

Тип подсветки соответствует разрешенной.



Тип информации соответствует рекомендациям.



Конструкция кронштейна скрыта за обшивкой.



Соблюдены рекомендуемые габариты вывески.





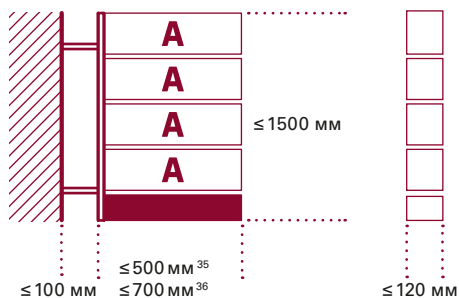

✓ рекомендуемое исполнение ✗ недопустимое исполнение

ПАНЕЛЬ-КРОНШТЕЙН – ОБЩИЙ УКАЗАТЕЛЬ



104

Характеристики вывески

Вариант исполнения	Тип информации	Подсветка	Материал
 плоский	 логотип КОМПАНИЯ фирменное наименование, коммерческое обозначение  указатель 24/7 режим работы КАФЕ вид товаров и услуг	 внутренняя Яркость Категория 1 30 кд/м ² Категория 2 50 кд/м ² Категория 3 75 кд/м ²	 металл  пластик  стекло

³⁵ Категория 1.

³⁶ Категории 2 и 3.

ПАНЕЛЬ-КРОНШТЕЙН – ОБЩИЙ УКАЗАТЕЛЬ ВАРИАНТЫ ИСПОЛНЕНИЯ

ПЛОСКИЙ

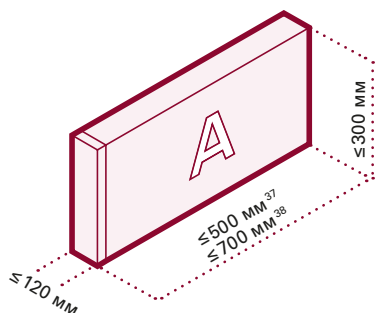

Рекомендации

Наиболее предпочтительные материалы — металл, пластик и стекло. Разрешена подсветка. Рекомендуется использовать светодиоды — как наиболее энергоэффективные и долговечные источники. Подложка и блок с информацией должны быть одного цвета.

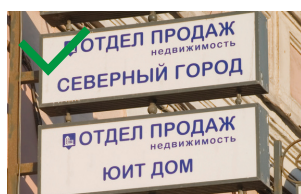

Блоки с информацией одного цвета, габариты соответствуют рекомендованным.

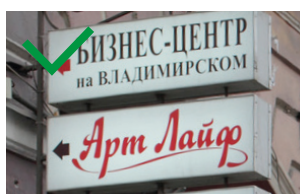

Блоки с информацией одного цвета, габариты соответствуют рекомендованным.

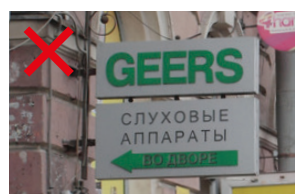

Взаимосвязанная информация об одном предприятии размещена на разных блоках панель-кронштейна.

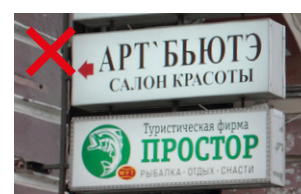

Информация размещена более чем в два уровня.



рекомендуемое исполнение



недопустимое исполнение

³⁷ Категория 1.

³⁸ Категории 2 и 3.

ПАНЕЛЬ-КРОНШТЕЙН КРЕПЛЕНИЕ

НЕВИДИМОЕ КРЕПЛЕНИЕ ВПЛОТНУЮ



Невидимое крепление позволяет скрыть несущие конструкции панель-кронштейна. На таком креплении конструкция плотно прилегает к фасаду, а блок с информацией занимает всю допустимую площадь.



106 ПОДВЕСНОЕ



Подвесное крепление расположено в допустимой зоне размещения перпендикулярно фасаду над панель-кронштейном. Все крепление должно быть одного цвета, черный наиболее предпочтительный.

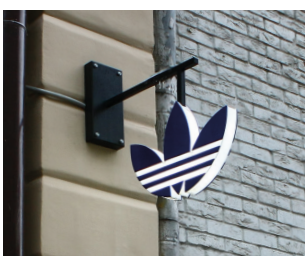

НА ДИСТАНЦИОННЫХ ДЕРЖАТЕЛЯХ

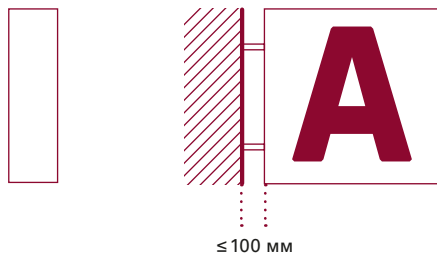

Крепление на дистанционных держателях расположено в допустимой зоне размещения, между фасадом и панель-кронштейном. Держатели должны быть одного цвета, черный наиболее предпочтительный.



КРЕПЛЕНИЕ ОБЩИХ УКАЗАТЕЛЕЙ

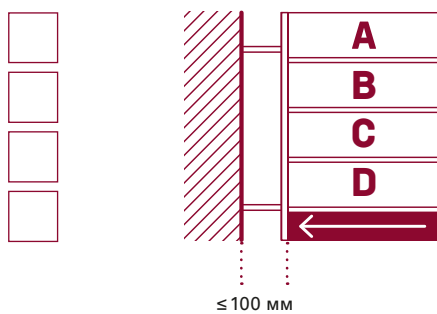

Панель-кронштейн — общий указатель крепится на один кронштейн.



ПАНЕЛЬ НА ОПОРЕ

С ПОДЛОЖКОЙ

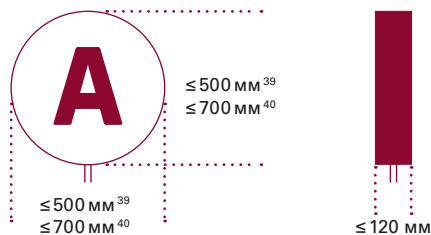

Максимальная разрешенная глубина — 120 мм. Ширина и высота — не больше 500 мм. Нижняя грань опоры должна быть на высоте не менее 2 м от уровня покрытия. Цвет, материал опоры и ограждения лестничного проема должны быть одинаковыми.

108

ХАРАКТЕРИСТИКИ ВЫВЕСКИ

Вариант исполнения	Тип информации	Подсветка	Материал
 плоский	 логотип	 внутренняя	 металл
 объемный	КОМПАНИЯ фирменное наименование, коммерческое обозначение КАФЕ вид товаров и услуг 24/7 режим работы	Яркость Категория 1 30 кд/м ² Категория 2 50 кд/м ² Категория 3 75 кд/м ²	 пластик стекло

³⁹ Категория 1.

⁴⁰ Категории 2 и 3.

ПАНЕЛЬ НА ОПОРЕ С ПОДЛОЖКОЙ

ВАРИАНТЫ ИСПОЛНЕНИЯ

ПЛОСКИЙ

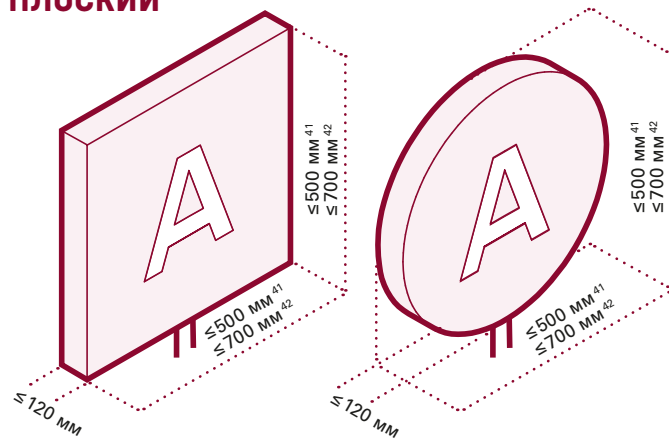

Рекомендации

Наиболее предпочтительными материалами для этого варианта исполнения являются металл, пластик и стекло. Разрешена подсветка фона, и информации. Рекомендуется использовать светодиоды, как наиболее энергоэффективные и долговечные.



Форма и габариты панели на опоре соответствуют рекомендованным. Цвет опоры и ограждения один и тот же.



Форма и габариты панели на опоре соответствуют рекомендованным. Цвет опоры и ограждения один и тот же.



Форма панели не соответствует рекомендациям.



Форма и габариты панели на опоре не соответствуют рекомендованным.

ОБЪЕМНЫЙ

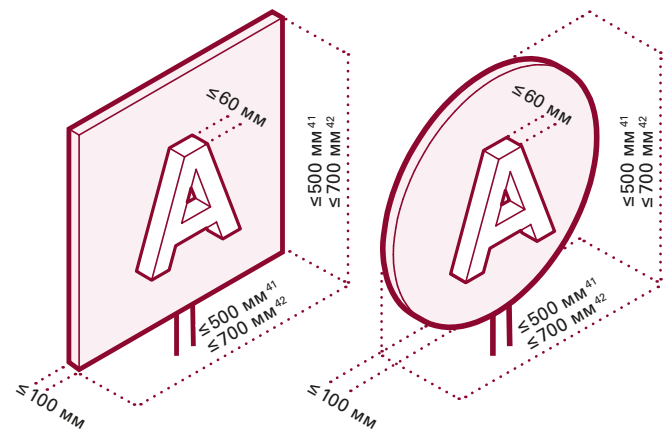

Рекомендации

Наиболее предпочтительными материалами для этого варианта исполнения являются металл, пластик и стекло. Разрешена подсветка и фона, и объемной информации. Рекомендуется использовать светодиоды, как наиболее энергоэффективные и долговечные. Допустимо использование неоновых ламп. Для изготовления надписей рекомендуется использовать цельные материалы.

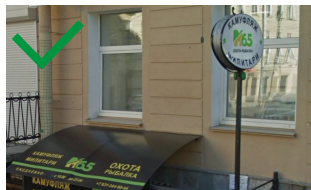

Форма и габариты панели на опоре соответствуют рекомендованным. Цвет конструкции и ограждения один и тот же.

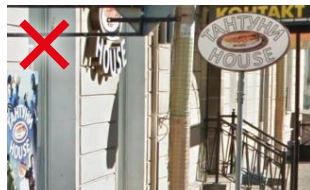

Форма и габариты панели на опоре не соответствуют рекомендованным.



Цвет опоры не соответствует цвету ограждения.

⁴¹ Категория 1.

⁴² Категории 2 и 3.



рекомендуемое исполнение



недопустимое исполнение

ТАБЛИЧКА ВИДЫ

ИНФОРМАЦИОННАЯ

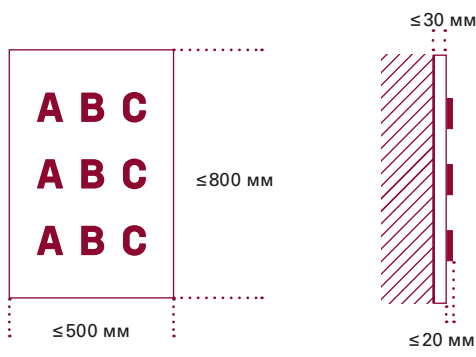

110

ХАРАКТЕРИСТИКИ ВЫВЕСКИ

Вариант исполнения	Тип информации	Подсветка	Материал
 плоский	 логотип	 внутренняя	 металл
 объемный	КОМПАНИЯ фирменное наименование, коммерческое обозначение	 контражурная	 пластик
 сквозной	24/7 режим работы	Яркость Категория 1 30 кд/м ² Категория 2 50 кд/м ²	 стекло
 гравировка	-70% акции КАФЕ вид товаров и услуг  меню	Категория 3 75 кд/м ²	 камень

ОБЩИЙ УКАЗАТЕЛЬ

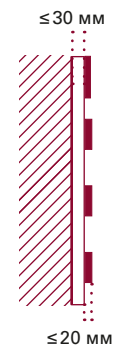
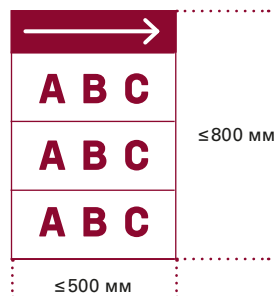

111

ХАРАКТЕРИСТИКИ ВЫВЕСКИ

Вариант исполнения	Тип информации	Подсветка	Материал
 плоский	 логотип	 внутренняя	 металл
 объемный	КОМПАНИЯ фирменное наименование, коммерческое обозначение	 контражурная	 пластик
 сквозной	24/7 режим работы	Яркость Категория 1 30 кд/м ² Категория 2 50 кд/м ² Категория 3 75 кд/м ²	 стекло
 гравировка	 указатель		 камень
	КАФЕ вид товаров и услуг		

ТАБЛИЧКА

ВАРИАНТЫ ИСПОЛНЕНИЯ

ПЛОСКИЙ

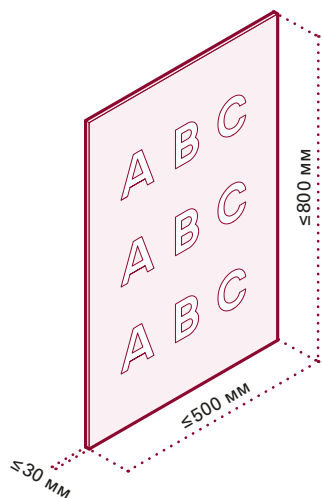

Рекомендации

Наиболее предпочтительные материалы — металл, пластик и стекло. Подложка и блок с информацией должны быть одного цвета.

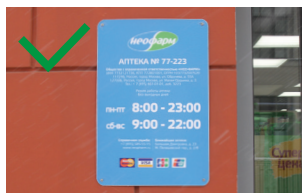

Табличка содержит рекомендованную к размещению информацию.



Табличка содержит рекомендованную к размещению информацию.



Габариты таблички больше допустимых.

112

ОБЪЕМНЫЙ

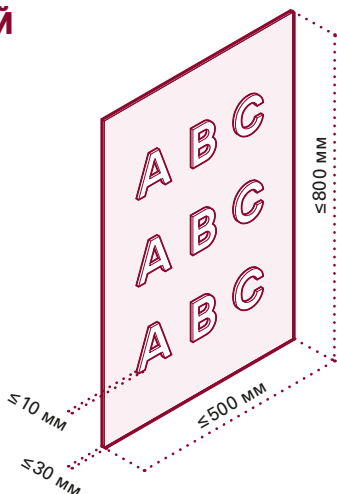

Рекомендации

Наиболее предпочтительные материалы — металл, пластик и стекло. Для изготовления надписей рекомендуется использовать цельные материалы. Подложка и блок с информацией должны быть одного цвета.



Глубина надписи, цвет конструкции и ее габариты соответствуют рекомендованным.



Табличка выполнена в виде светового короба.



Табличка установлена на дополнительную подложку.

СКВОЗНОЙ

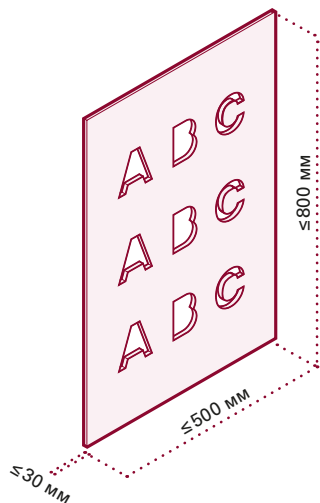

Надпись набрана рекомендованным шрифтом, нет лишней информации.



Сквозной вариант исполнения сочетается с контражной подсветкой.

Рекомендации

Наиболее предпочтительные материалы — металл и стекло. Допускается контражная подсветка. Рекомендуется выполнять всю конструкцию в одном цвете.



Надпись набрана рекомендованным шрифтом.

113

ГРАВИРОВКА

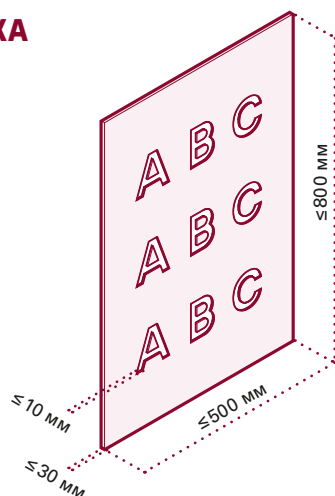

Допускается делать табличку из пластика.

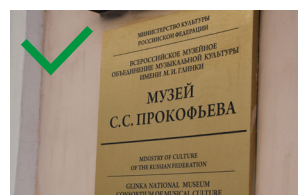

При небольшой глубине надписи рекомендуется контрастное окрашивание букв.

Рекомендации

Наиболее предпочтительные материалы — металл, камень.



При небольшой глубине надписи рекомендуется контрастное окрашивание букв.

✓ рекомендуемое исполнение

✗ недопустимое исполнение

ОФОРМЛЕНИЕ СВЕТОПРОЗРАЧНЫХ КОНСТРУКЦИЙ ВИДЫ

ПОСТОЯННОЕ



ширина вывески определяется шириной витрины

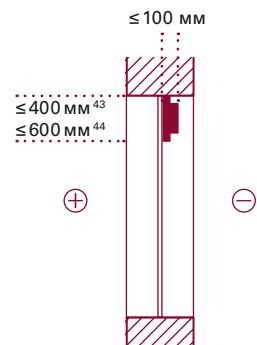
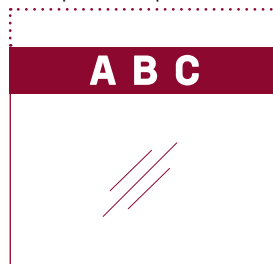

114

ХАРАКТЕРИСТИКИ ВЫВЕСКИ

Вариант исполнения	Тип информации	Подсветка	Материал
 плоский	 логотип	 внутренняя	 металл
 объемный	КОМПАНИЯ фирменное наименование, коммерческое обозначение	 контражурная	 пластик
 сквозной		Яркость Категория 1 30 кд/м ²	 стекло
 гравировка		Категория 2 50 кд/м ²	 камень
		Категория 3 75 кд/м ²	

⁴³ Категория 1.



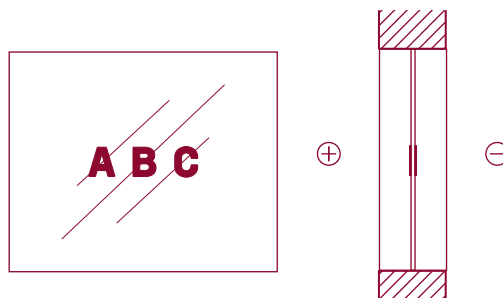

⁴⁴ Категории 2 и 3.

ВРЕМЕННОЕ



Площадь временного оформления витрины не должна превышать более 30% от площади стеклянного полотна.

ХАРАКТЕРИСТИКИ ВЫВЕСКИ

Вариант исполнения	Тип информации	Подсветка	Материал
 плоский	 логотип КОМПАНИЯ фирменное наименование, коммерческое обозначение 24/7 режим работы -70% акции КАФЕ вид товаров и услуг  меню	Не имеет подсветки	 пластик

ПОСТОЯННОЕ ОФОРМЛЕНИЕ СВЕТОПРОЗРАЧНЫХ КОНСТРУКЦИЙ БЕЗ ПОДЛОЖКИ

ВАРИАНТЫ ИСПОЛНЕНИЯ

ПЛОСКИЙ

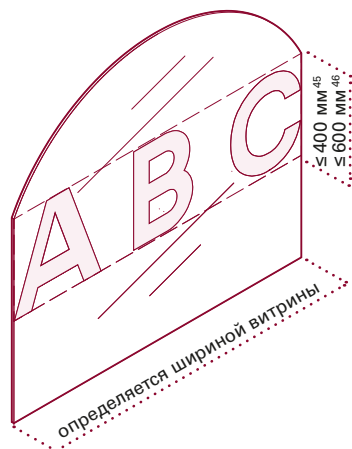

Рекомендации

Блок с информацией наносится на самоклеящуюся пленку.



Вывеска небольшого размера, выполнена в спокойных тонах.



В плоском варианте исполнения допустимо художественное оформление надписи.

116

ОБЪЕМНЫЙ

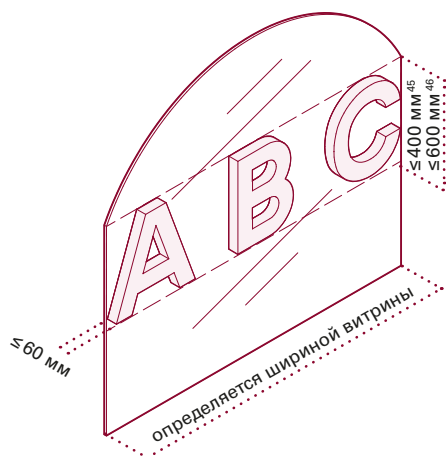

Рекомендации

Наиболее предпочтительные материалы — металл, пластик и стекло. Возможна внутренняя подсветка. Рекомендуются светодиоды — как наиболее энергоэффективные и долговечные элементы.

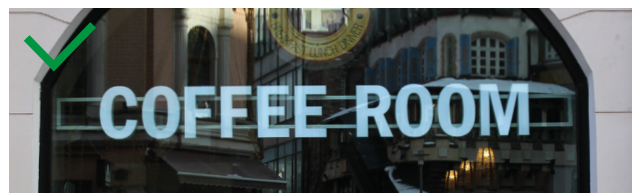

Объемные буквы без подложки наиболее предпочтительны для постоянного оформления витрин. Вывеску рекомендуется размещать с внутренней стороны остекления.



Объемные буквы без подложки наиболее предпочтительны для постоянного оформления витрин. Вывеску рекомендуется размещать с внутренней стороны остекления.

⁴⁵ Категория 1.

⁴⁶ Категории 2 и 3.

ПОСТОЯННОЕ ОФОРМЛЕНИЕ СВЕТОПРОЗРАЧНЫХ КОНСТРУКЦИЙ С ПОДЛОЖКОЙ

ВАРИАНТЫ ИСПОЛНЕНИЯ

ПЛОСКИЙ

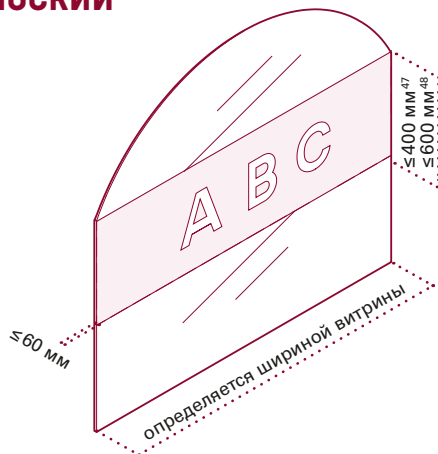

Рекомендации

Наиболее предпочтительные материалы — пластик и стекло. Возможна внутренняя подсветка блока с информацией. Рекомендуется использовать светодиоды — как наиболее энергоэффективные и долговечные источники.



Габариты вывески соответствуют рекомендованным.



Шрифт и габариты вывески соответствуют рекомендованным.

117

ОБЪЕМНЫЙ

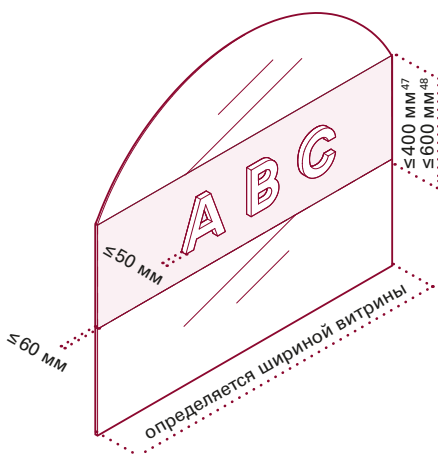

Рекомендации

Наиболее предпочтительные материалы — металл, пластик и стекло. Возможна внутренняя подсветка блока с информацией. Рекомендуется использовать светодиоды — как наиболее энергоэффективные и долговечные источники. Допустимо использование неона.



Допустимо размещать вывеску по центру оконного проема.



Подложка закрывает арочный свод.

⁴⁷ Категория 1.

⁴⁸ Категории 2 и 3.



рекомендуемое
исполнение



недопустимое
исполнение

ПРИЛОЖЕНИЕ

ПРАВИЛА ОПРЕДЕЛЕНИЯ МОДУЛЬНОЙ СЕТКИ

ГОРИЗОНТАЛЬНАЯ

Горизонтальная модульная сетка состоит из модулей в один ряд. Используется для размещения панель-кронштейнов (отступ от фасада не более 1 м) и основных вывесок. Сетка должна быть регулярной, размер любой группы модулей — кратным размеру одного модуля. Один модуль сетки не должен быть больше 1м².



Равнозначное размещение



Размещение с иерархией



ВЕРТИКАЛЬНАЯ

Вертикальная модульная сетка состоит из модулей в один столбец. Используется для размещения панель-кронштейнов (отступ от фасада не более 1 м) и основных вывесок. Сетка должна быть регулярной, размер любой группы ячеек — кратным размеру одного модуля. Один модуль сетки не должен быть больше 1м².

120



Равнозначное размещение



Размещение с иерархией

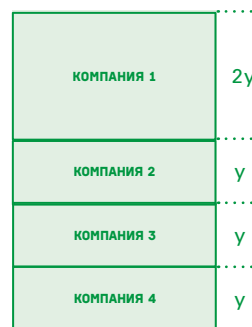

МАТРИЧНАЯ

Матричная модульная сетка состоит из модулей в несколько столбцов и рядов. Должна быть регулярной. Используется для размещения панель-кронштейнов (отступ от фасада не более 1 м) и основных вывесок. Размер любой группы модулей — кратным размеру одного модуля, группы модулей — строго перпендикулярными. Один модуль сетки не должен быть больше 1м².



Равнозначное размещение



Размещение с иерархией

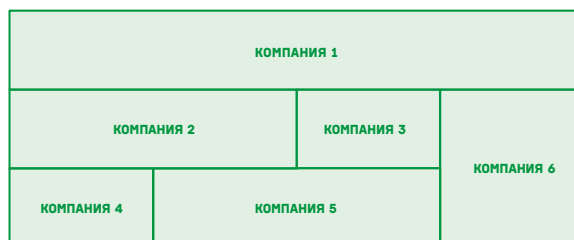

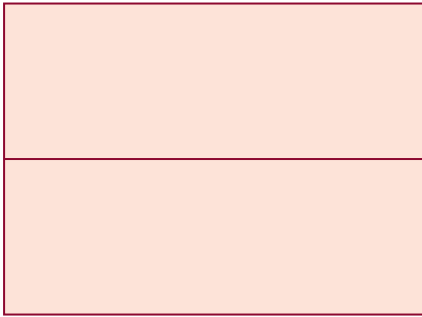

Запрещено использовать в горизонтальной сетке больше одного ряда

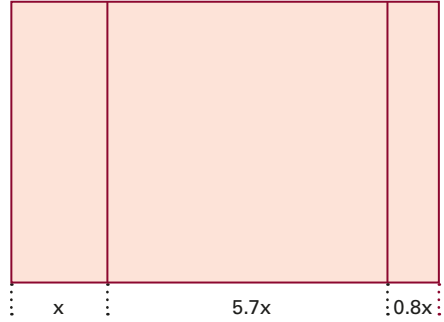

Запрещено делать сетку нерегулярной

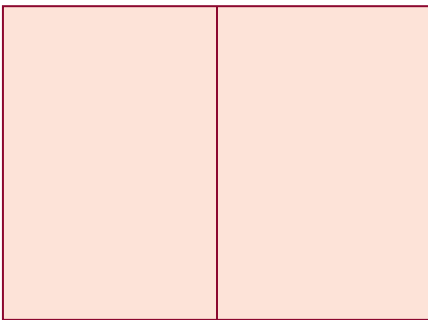

Запрещено использовать вертикальное деление вертикальной сетки

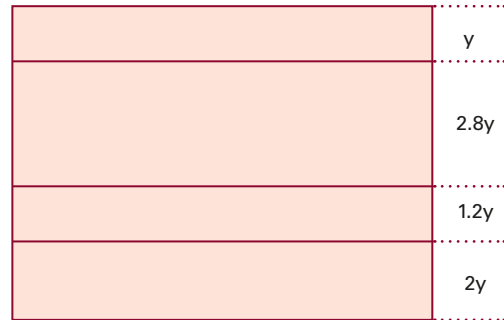

Запрещено делать сетку нерегулярной

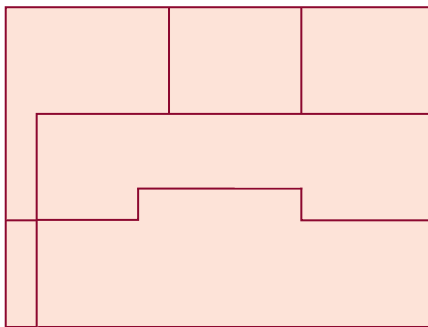

Запрещено делать выделение не четырехугольных групп модулей

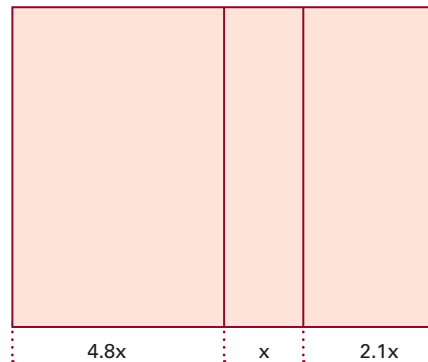

Запрещено делать сетку нерегулярной

ВЫЯВЛЕНИЕ ЗОН ВИЗУАЛЬНОГО ВЛИЯНИЯ ОКН

В этой части Правил описана методика выявления зон визуального влияния объектов культурного наследия (ОКН) в Калининграде.

Методика предлагает акцентировать внимание на ОКН федерального, местного, регионального значения, а также вновь выявленных объектах и рассмотреть их защитные зоны⁴⁹. Затем — выделить зоны визуального влияния ОКН, где могут быть наложены ограничения по размещению и оформлению вывесок, рекламных конструкций, НТО и ярмарок. Ограничения помогут избежать визуальное восприятие от излишне ярких и зрительно доминирующих объектов.

В Калининграде

20

ОКН
федерального
значения⁵⁰

268

ОКН
муниципального
значения⁵⁰

141

ОКН местного
значения⁵⁰

58

выявленных
ОКН⁵⁰

АЛГОРИТМ ВЫЯВЛЕНИЯ ЗОНЫ ВИЗУАЛЬНОГО ВЛИЯНИЯ ОКН НА ПРИМЕРЕ ЗДАНИЯ СПОРТКОМПЛЕКСА «ДИНАМО»⁵¹

122

1

ОПРЕДЕЛЕНИЕ ЗАЩИТНОЙ ЗОНЫ ОКН

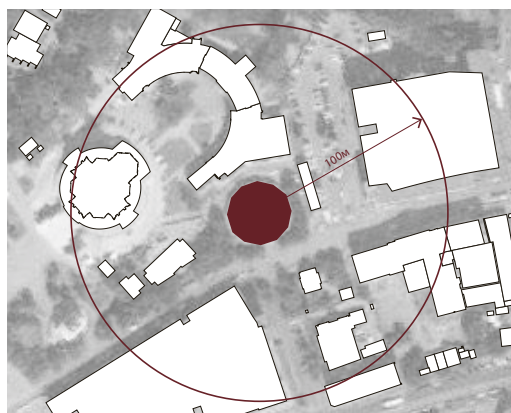

● – ОКН

○ – защитная зона ОКН

2

ВЫЯВЛЕНИЕ ЗОНЫ ВИЗУАЛЬНОГО ВЛИЯНИЯ ОКН



○ – зона визуального влияния ОКН

⁴⁹ Защитными зонами объектов культурного наследия являются территории, которые прилегают к включенным в реестр памятникам и ансамблям. Федеральный закон от 05.04.2016 № 95-ФЗ.

⁵⁰ Объекты культурного наследия местного (муниципального) значения, находящиеся на территории муниципального образования «Городской округ „Город Калининград“» (Постановление Правительства Калининградской области от 24 декабря 2009 г. № 799).

⁵¹ Бывший Главный ресторан Восточной ярмарки. Адрес: ул. Профессора Баранова, 36.

ШАГ 1 ОПРЕДЕЛЕНИЕ ЗАЩИТНОЙ ЗОНЫ ОКН

Защитные зоны ОКН определены федеральным законодательством⁵²:

— Для памятника, расположенного в границах населенного пункта, — на расстоянии 100 м от внешних границ территории памятника.

— Для ансамбля, расположенного в границах населенного пункта, — на расстоянии 150 м от внешних границ территории ансамбля.

Защитные зоны некоторых ОКН определены Службой государственной охраны объектов культурного наследия Калининградской области⁵³.

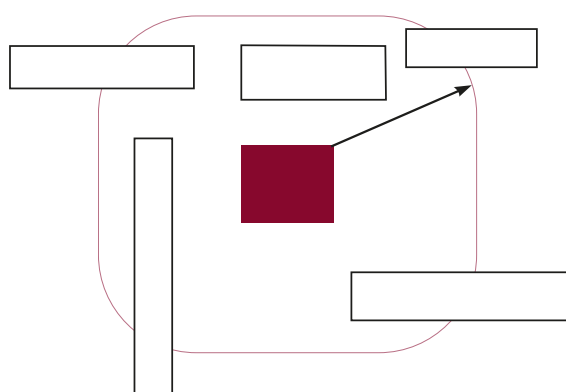

При отсутствии утвержденных границ территории ОКН, расположенного в границах населенного пункта, границы защитной зоны устанавливаются на расстоянии 200 м от внешнего контура наружных стен ОКН или от линии общего контура ансамбля, образуемого соединением внешних точек наиболее удаленных элементов ансамбля, включая парковую территорию⁵².

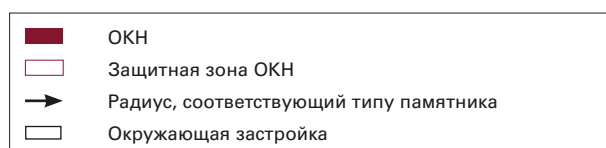

ШАГ 2 ВЫЯВЛЕНИЕ ЗОНЫ ВИЗУАЛЬНОГО ВЛИЯНИЯ ОКН

Зона визуального влияния ОКН — участок внутри защитной зоны, где ОКН просматривается, и плоскости фасадов окружающих зданий. Зона визуального влияния ОКН определяется как защитная зона без включения визуальных преград.

Визуальными преградами считаются:

- фасады зданий и сооружений;
- глухие и полупрозрачные ограждения выше 3 м;
- откосы;
- мосты и эстакады;
- шумозащитные экраны.

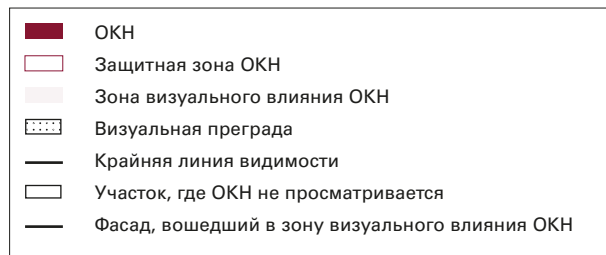
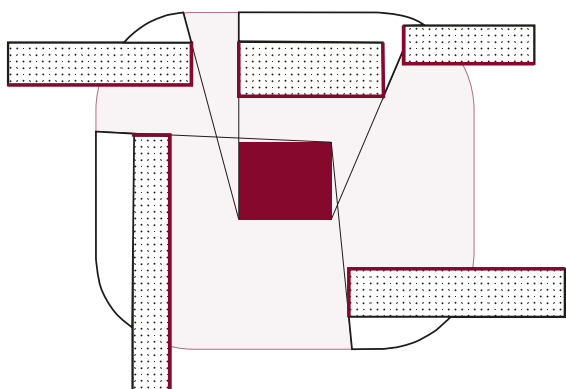

⁵² Федеральный закон от 05.04.2016 № 95-ФЗ. Федеральный закон о внесении изменений в Федеральный закон «Об объектах культурного наследия (памятниках истории и культуры) народов Российской Федерации».

⁵³ Региональный орган охраны объектов культурного наследия вправе принять решение, предусматривающее установление границ защитной зоны объекта культурного наследия на расстоянии, отличном от расстояний, предусмотренных пунктами 3 и 4 настоящей статьи, на основании заключения историко-культурной экспертизы с учетом историко-градостроительного и ландшафтного окружения такого объекта культурного наследия в порядке, установленном Правительством Российской Федерации. Федеральный закон о внесении изменений в Федеральный закон «Об объектах культурного наследия (памятниках истории и культуры) народов Российской Федерации».

ПРИМЕРЫ ОПРЕДЕЛЕНИЯ ЗОН ВИЗУАЛЬНОГО ВЛИЯНИЯ ОКН

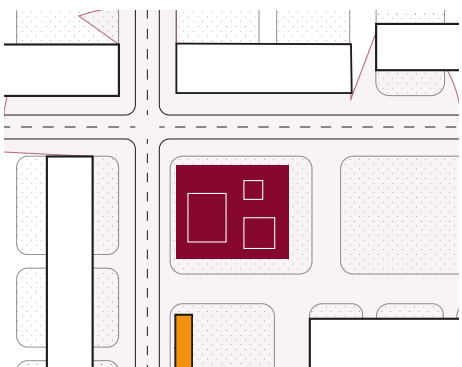

1. Некапитальные постройки не считаются визуальными преградами.

- ОКН
- Зона визуального влияния ОКН
- Нестационарный объект

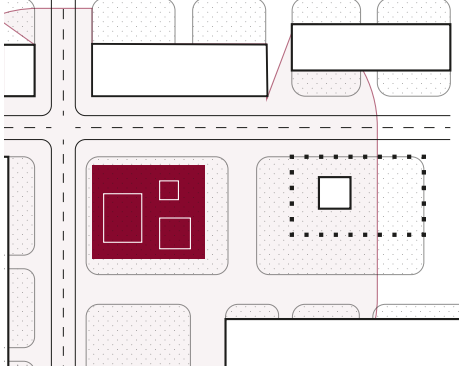

2. Если в защитную зону ОКН попадают глухие и полупрозрачные ограждения ниже 3 м, они не считаются визуальными преградами, а зона визуального влияния ОКН распространяется на огражденные территории.

- ОКН
- Зона визуального влияния ОКН
- Огороженная территория

124

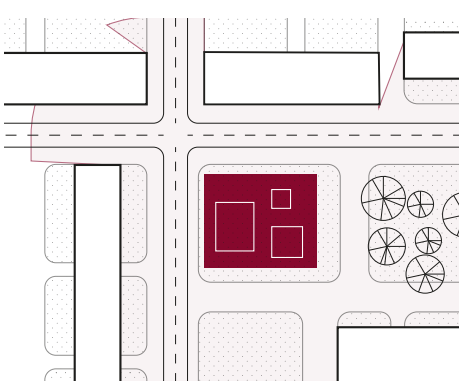

3. Парки, скверы, бульвары и небольшие озелененные территории общего пользования полностью входят в зоны визуального влияния ОКН.

- ОКН
- Зона визуального влияния ОКН
- Озелененная территория

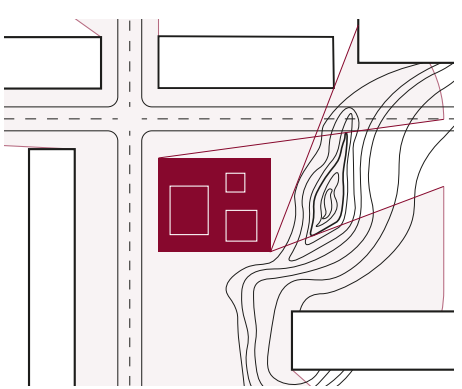

4. При перепаде рельефа более 30° или когда высота холма более 10 м, часть защитной зоны, расположенной ниже по рельефу, может быть исключена из зоны визуального влияния ОКН.

- ОКН
- Зона визуального влияния ОКН
- Рельеф

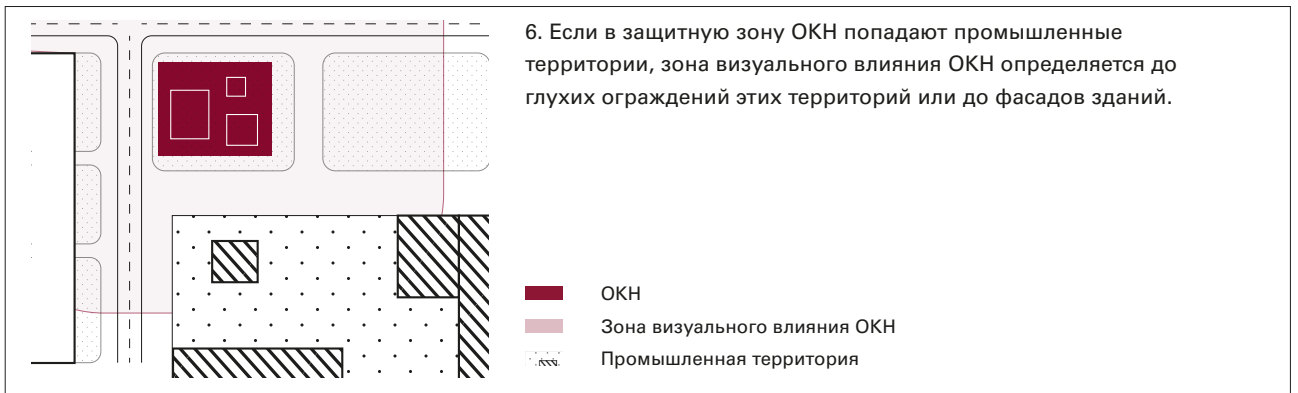
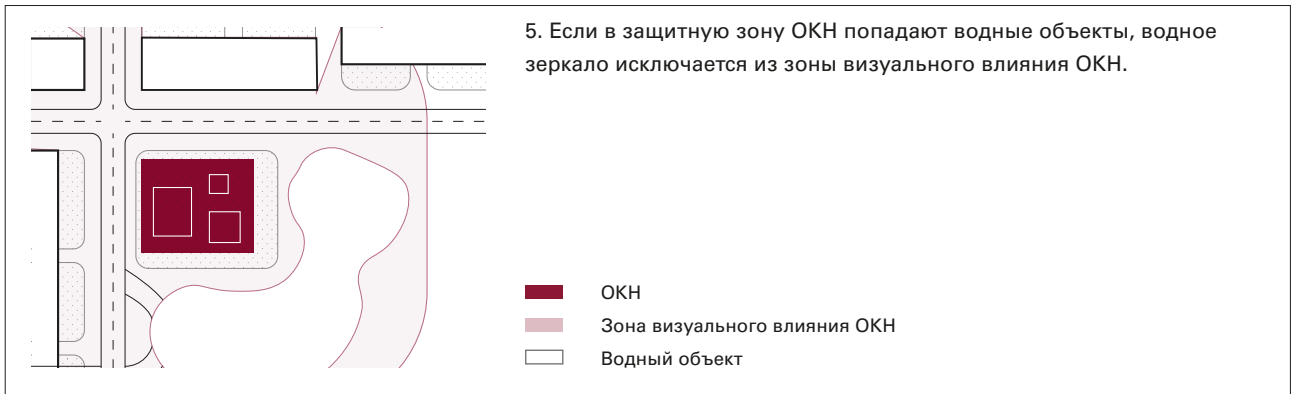

ОКН ЦЕНТРАЛЬНОЙ ЧАСТИ КАЛИНИНГРАДА

На карте показаны ОКН, расположенные в центральной части Калининграда.

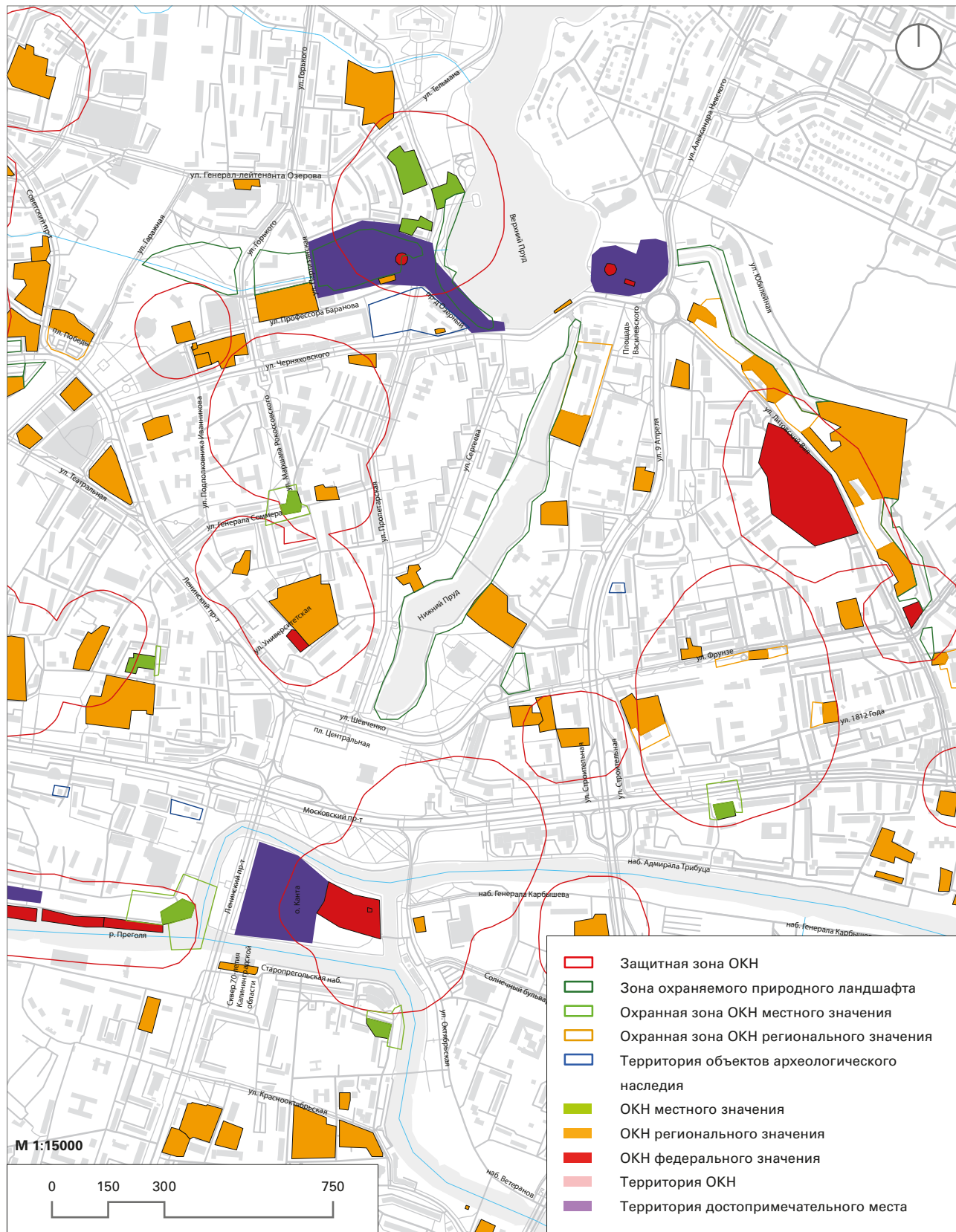

КЛАССИФИКАЦИЯ ОБЩЕСТВЕННЫХ ПРОСТРАНСТВ КАЛИНИНГРАДА

Система классификации общественных пространств⁵⁴ Калининграда учитывает интенсивность их использования, определенную по индексу транспортной активности (ИТА)⁵⁵ и индексу пешеходной активности (ИПА)⁵⁶. При классификации улиц учтена их ширина. В соответствии с классификацией устанавливаются ограничения на размещение рекламных конструкций, вывесок, НТО и ярмарок.

Согласно Стандарту формирования облика города⁵⁷, все улицы и площади Калининграда были распределены по типам: магистраль, главная улица, соединяющая улица, местная улица, пешеходная улица, транспортная площадь, главная площадь и местная площадь. Затем были рассчитаны показатели ИТА и ИПА и по соотношению этих индексов выявлены три категории пространств:

Категория 1 — пространства с интенсивными пешеходными потоками и неинтенсивными транспортными: местные улицы, пешеходные улицы и местные площади. Категория 1 также включает зоны визуального влияния объектов культурного наследия и улицы с исторической застройкой⁵⁸. Общественные пространства этой категории предполагают максимальные ограничения на размещение рекламных конструкций, вывесок, НТО и ярмарок.

Категория 2 — пространства со среднеинтенсивными пешеходными и транспортными потоками: главные улицы, соединяющие улицы и главные площади. Общественные пространства Категории 2 предполагают ограничения на размещение крупногабаритных рекламных конструкций и вывесок, больших групп НТО и влияют на особенности организации ярмарок.

Категория 3 — пространства с интенсивными транспортными и неинтенсивными пешеходными потоками: магистрали и транспортные площади. Общественные пространства Категории 3 предполагают минимальные ограничения на размещение рекламных конструкций и вывесок, НТО, влияют на особенности организации ярмарок.

127

Распределение общественных пространств Калининграда по категориям⁵⁹

 Категория 1	 Категория 2	 Категория 3
717 улиц и площадей + 487 зон визуального влияния ОКН	95 улиц и площадей	5 улиц и площадей

⁵⁴ Как общественные пространства классификация рассматривает улицы и площади.

⁵⁵ Индекс транспортной активности (ИТА) рассчитан на основе данных по суточному спросу — количеству транспортных средств, проезжающих по улице в сутки. Этот показатель отражает общую интенсивность транспортного движения, не выделяя нагрузки в часы пик. На основании ИТА улицы распределяются по группам с высоким, средним и низким уровнем транспортной активности.









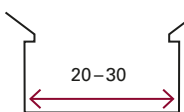
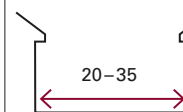
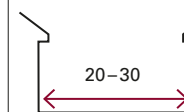
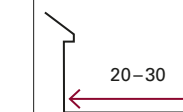

⁵⁶ Индекс пешеходной активности (ИПА) является комплексным показателем, учитывающим данные, которые косвенно отражают интенсивность пешеходных перемещений. На основании ИПА улицы распределяются на группы с высоким, средним и низким уровнем пешеходной активности.

⁵⁷ Подготовлен в 2017 г. ООО «КБ Стрелка» по заказу Единого института развития в жилищной сфере.







⁵⁸ Улицами с исторической застройкой предлагается считать улицы, где более 40% зданий и сооружений были построены до 1956 г.

⁵⁹ Согласно адресному перечню, представленному в постановлении администрации городского округа «Город Калининград» от 03.08.2017 № 1204 «Об утверждении перечня элементов планировочной структуры городского округа „Город Калининград“» (в редакции от 11.10.2017 № 1483).

Типология улиц

Тип	Магистраль	Главная	Соединяющая	Местная	Пешеходная
Ширина улицы, м					
Активность пользователей, прив. ед./ч	<p>ИТА </p> <p>ИПА </p>	<p>ИТА </p> <p>ИПА </p>	<p>ИТА </p> <p>ИПА </p>	<p>ИТА </p> <p>ИПА </p>	<p>ИТА </p> <p>ИПА </p>

Типология площадей

Тип	Главная	Транспортная	Местная
Площадь, га	1,5–2	1,5–2,5	0,05–1
Активность пользователей	<p>ИТА </p> <p>ИПА </p>	<p>ИТА </p> <p>ИПА </p>	<p>ИТА </p> <p>ИПА </p>

128



ПЕРЕЧЕНЬ ЭЛЕМЕНТОВ УЛИЧНО-ДОРОЖНОЙ СЕТИ И ЭЛЕМЕНТОВ ПЛАНИРОВОЧНОЙ СТРУКТУРЫ КАЛИНИНГРАДА

1-Б

Улица	Категория
1-9	
ул. 1812 года	K2
ул. 2018 года	K1
ул. 3-го Белорусского фронта	K1
ул. 8 Марта	K1
ул. 9 Апреля	K2
А	
ул. Авиационная	K1
ул. Автомобильная	K2
ул. Авторемонтная	K1
ул. Адмирала Макарова	K1
наб. Адмирала Трибуца	K1
ул. Адмиральская	K1
ул. Азовская	K2
ул. Айвазовского	K1
ул. Акварельная	K1
ул. Аксакова	K1
ул. Алданская	K1
пер. Алданский	K1
пер. 2-й Алданский	K1
ул. Александра Матросова	K1
ул. Александра Невского	K3
ул. Александра Суворова	K1
пер. Александры Дубровиной	K1
ул. Александры Дубровиной	K1
ул. Алексея Бровковича	K1
пер. Алексея Толстого	K1
ул. Алексея Толстого	K1
ул. Аллея Смелых	K2
ул. 1-я Алтайская	K1
ул. 2-я Алтайская	K1
ул. Альпийская	K1
пер. 1-й Альпийский	K1
пер. 2-й Альпийский	K2
ул. Алябьева	K1
пер. Анатолия Орлова	K1
ул. Анатолия Орлова	K1
пер. Анатолия Попова	K1

Улица	Категория
ул. Анатолия Попова	K1
ул. Ангарская	K1
ул. Андреевская	K1
пр-д 1-й Андреевский	K1
пр-д 2-й Андреевский	K1
ул. Андрея Болотова	K1
ул. Анны Ахматовой	K1
ул. Аральская	K1
пер. Аральский	K1
ул. Арзамасская	K1
пер. Арзамасский	K1
ул. Армавирская	K1
ул. Арсенальная	K1
пер. Арсенальный	K1
ул. Артиллерийская	K2
ул. Архангельская	K1
ул. Астраханская	K1
ул. Аэропортная	K1
Б	
ул. Бабаева	K1
пер. Бабаева	K1
ул. Бабушкина	K1
ул. Багратиона	
от ул. Железнодорожной до пр-т Ленинский	K1
от пр-т Ленинский до ул. Дзержинского	K2
ул. Багряная	K1
ул. Баженова	K1
ул. Бакинская	K1
ул. Балашовская	K1
ул. Балтийская	K1
пер. Балтийский	K1
ш. Балтийское	K3
ул. Банковская	K1
ул. Баркляя де Толли	K1
ул. Барнаульская	
от ул. Геологической до ул. Вагнера	K1

Улица	Категория
от Ленинского пр-та до ул. Геологической	K2
ул. Бассейная	K1
ул. Батальная	K1
пер. Батальный	K1
ул. Баумана	K1
ул. Бахчисарайская	K1
ул. Беговая	K1
ул. Бежецкая	K1
ул. Беланова	K1
пер. Беланова	K1
ул. Белгородская	K1
ул. Белибейская	K1
ул. Белинского	K1
ул. Беловежская	K1
ул. Белокаменная	K1
ул. Беломорская	K1
ул. Белорусская	K1
ул. Белостокская	K1
ул. Бердянская	K1
ул. Береговая	K1
ул. Береговая	K1
пер. Береговой	K1
ул. Березовая	K1
ул. Берестяная	K1
ул. Берлинская	K1
ул. Бесселя	K2
ул. Билибина	K1
ул. Бирюзовая	K1
ул. Благовещенская	K1
ул. Благодатная	K1
ул. Богатырская	K1
ул. Богдана Хмельницкого	K1
пер. Бодайбинский	K1
ул. Бойко	K1
ул. Болотная	K1
пер. Болотный	K1
ул. Больничная	K2
ул. Большая Окружная	K3

Б-Г

Улица	Категория
ул. 1-я Большая Окружная	K1
ул. 2-я Большая Окружная	K1
ул. 3-я Большая Окружная	K1
ул. 4-я Большая Окружная	K1
ул. Большая Песочная	K1
пер. Большевистский	K1
пер. Большой	K1
ул. Бориса Пастернака	K1
б-р Борисовский	K1
ул. Бородинская	K1
ул. Ботаническая	K1
ул. Боткина	K1
ул. Боцманская	K1
ул. Брамса	K2
ул. Братская	K1
ул. Брестская	K1
ул. Бригадная	K1
ул. Броненосная	K1
пер. Броненосный	K1
ул. Бронницкая	K1
ул. Брусничная	K1
ул. Брянская	K1
ул. Буquetная	K1
пер. Буquetный	K1
ул. Бумажная	K1
ул. Былинная	K1
В	
ул. Вагнера	K2
ул. Вагоностроительная	K2
ул. Валдайская	K1
ул. Вали Котика	K1
ул. Василия Попова	K1
ул. Васильковая	K1
ул. Васнецова	K1
ул. Ватутина	K1
ул. Вдохновения	K1
ул. Велижская	K1
ул. Великолукская	K1
ул. Величавая	K1
ул. Велосипедная Дорога	K1
пер. Венский	K1
ул. Вербная	K1

Улица	Категория
ул. Вересковая	K1
ул. Верещагина	K1
ул. Вернадского	K2
ул. Верхнеозерная	K1
ул. Верхние Поля	K1
ул. Весенняя	K1
наб. Ветеранов	K1
ул. Взводная	K1
ул. Виктора Гакуна	K1
ул. Виктора Гюго	K1
ул. Виктора Денисова	K1
ул. Виктора Талалихина	K1
ул. Виллима Фермора	K1
ул. Вилория Бусловского	K1
ул. Вишневая	K1
ул. Владивостокская	K1
ул. Владимира Высоцкого	K1
ул. Владимирская	K1
ул. Водная	K1
ул. Воздушная	K1
пер. Воздушный	K1
ул. Вознесенская	K1
ул. Возрождения	K1
ул. Войкова	K1
ул. Войнич	K1
пер. Войнова	K1
ул. Волгоградская	K1
ул. Володарского	K1
ул. Володи Дубинина	K1
ул. Волоколамская	K1
пер. Волоколамский	K1
ул. Волочаевская	K1
ул. Волховская	K1
ул. Воронежская	K1
ул. Воскресенская	K1
ул. Восточная	K1
пер. Восточный	K1
ул. Вяземская	K1
Г	
ул. Габайдулина	K1
ул. Гавриленко	K1

Улица	Категория
ул. Гайдара	
от ул. Генерала Челнокова до Советского пр-та	K1
от ул. Островского до ул. Генерала Челнокова	K2
ул. Галактическая	K1
ул. Гали Тимофеевой	K1
пер. Гали Тимофеевой	K1
пер. Ганзейский	K1
ул. Гаражная	K2
ул. Гастелло	K1
пр-т Гвардейский	K2
ул. Генделя	K1
ул. Генерала Белобородова	K1
ул. Генерала Бурмакова	K1
ул. Генерала Буткова	K2
ул. Генерала Галицкого	K2
наб. Генерала Карбышева	K2
ул. Генерала Павлова	K1
ул. Генерала Пронина	K1
ул. Генерала Раевского	K1
ул. Генерала Соммера	K1
ул. Генерала Толстикова	K1
ул. Генерала Хохлова	K1
ул. Генерала Челнокова	K1
ул. Генерал-лейтенанта Захарова	K2
ул. Генерал-лейтенанта Озерова	K2
ул. Генерал-фельдмаршала Румянцева	K2
ул. Генеральская	K1
ул. Геологическая	K1
ул. Георгиевская	K1
ул. Георгиновская	K1
ул. Георгия Димитрова	K2
пер. Георгия Щербакова	K1
ул. Георгия Щербакова	K1
ул. Героя России Дорофеева	K1
ул. Герцена	K1
ул. Глазунова	K1
ул. Глинки	K1

Г-К

Улица	Категория
ул. Гоголя	К2
ул. Гончарная	К1
ул. Гончарова	К1
ул. Горбунова	К1
ул. Горчакова	К1
ул. Горького	К2
ул. Госпитальная	К1
ул. Гостиная	К1
ул. Гравийная	К1
ул. Гражданская	К1
ул. Грекова	К2
ул. Грибная	К1
пер. Грибоедова	К1
ул. Грибоедова	К1
пер. Грига	К2
ул. Грига	К2
ул. Грунтовая	К1
ул. Гурьева	К1
пл. Гуськова	К1
Д	
ул. Дальневосточная	К1
ул. 1-я Дамбовая	К1
ул. 2-я Дамбовая	К1
ул. 3-я Дамбовая	К1
ул. Дарвина	К1
ул. Дачная	К1
ул. Двинская	К1
пер. Двинской	К1
ул. Дежнева	К1
ул. Декоративная	К1
ул. Демьяна Бедного	К1
ул. Дениса Давыдова	К1
пер. Державина	К1
ул. Державина	К1
пер. Джамбула	К1
ул. Джамбула	К1
пер. Дзержинского	К1
пр-д Дзержинского	К1
ул. Дзержинского	К2
ул. Дивная	К1
ул. Диккенса	К2
ул. Дмитрия Донского	К1

Улица	Категория
ул. Днепропетровская	К1
ул. Добрая	К1
ул. Добролюбова	К1
пер. Добрый	К1
ул. Докука	К1
ул. Донская	К1
ул. Дорожная	К1
пер. Достоевского	К1
ул. Достоевского	К1
ул. Дрожжевая	К1
ул. Дружная	К1
пер. Дружный	К1
ул. Дубовая Аллея	К1
ул. Дунайская	К1
ул. Дюнная	К1
Е	
ул. Евгения Колесникова	К1
ул. Елены Ковальчук	К2
ул. Елецкая	К1
ул. Елизаветинская	К1
ул. Еловая Аллея	К1
ул. Енисейская	К1
пер. Енисейский	К1
ул. Ермака	К2
Ж	
ул. Железнодорожная	К2
пер. Желябова	К1
ул. Желябова	К1
ул. Живописная	К1
ул. Жиленкова	К1
ул. Житомирская	К1
ул. Жуковского	К1
З	
ул. Заводская	К1
ул. Заводская	К2
пер. Заводской	К1
ул. Загородная	К1
пер. Загородный	К1
ул. Загорская	К1
ул. Задонского	К1
ул. Закавказская	К1
ул. Закатная	К1

Улица	Категория
ул. Залесская	К1
ул. Западная	К1
ул. Запорожская	К1
ул. Зарайская	К1
ул. Заречная	К1
ул. Заставы	К1
ул. Звездная	К1
ул. Зеленая	К1
ул. Земельная	К1
ул. Зимняя	К1
ул. Златоустовская	К1
ул. Знаменская	К1
ал. Знаний	К1
ул. Знойная	К1
ул. Зои Космодемьянской	К1
ул. Золотистая	К1
пер. Золотистый	К1
ул. Зоологическая	К2
пер. Зоологический	К1
туп. Зоологический	К1
И	
ул. Ивана Земнухова	К1
пер. Ивана Сусанина	К1
ул. Ивана Сусанина	К1
ул. Ивана Франко	К1
ул. Ижорская	К1
ул. Измаильская	К1
ул. Изумрудная	К1
ул. Индустриальная	К1
ул. Инженерная	К1
ул. Интернациональная	К2
ул. Иркутская	К1
ул. Иртышская	К1
пер. Иртышский	К1
К	
ул. Каблукова	К1
ул. Казанская	К1
ул. Казахская	К1
ул. Калачева	К1
пер. Калинина	К1
пл. Калинина	К2
пр-т Калинина	К2

К-Л

Улица	Категория
ш. Калининградское	К3
ул. Калиновая	К1
ул. Калужская	К2
пер. Калужский	К1
ул. Калязинская	К1
ул. Каменная	К1
ул. Камская	К2
пер. 1-й Камский	К1
пер. 2-й Камский	К1
ул. Камчатская	К1
ул. Камышовая	К1
ул. Канта	К1
ул. Капитана Гречишникова	К1
ул. Каравайная	К1
ул. Карамельная	К1
ул. Карла Маркса	К2
ул. Карпатская	К1
пер. Карташева	К1
ул. Карташева	К1
пер. Качалова	К1
ул. Качалова	К1
ул. Каштановая Аллея	К1
пер. Каштановый	К1
ул. Керченская	К1
ул. Киевская	К2
пер. Киевский	К1
ул. Кипарисовая	К1
пер. Кирова	К1
ул. Кирова	К2
ул. Кировоградская	К1
ул. Кирпичная	К1
ул. Клавы Назаровой	К1
ул. Клары Цеткин	К1
ул. Кленовая	К1
ул. Кленовая Аллея	К1
ул. Клиническая	К1
пер. Клинический	К1
ул. Клинская	К1
пер. Клинской	К1
ул. Ключевая	К1
ул. Книжная	К1
ул. Колесная	К1

Улица	Категория
ул. Коломенская	К1
ул. Колхозная	К1
пр-д Кольский	К1
ул. Кольцова	К1
ул. Кометная	К1
ул. Коммунальная	К2
пер. Коммунальный	К1
ул. Коммунистическая	К1
ул. Компасная	К1
ул. Комсомольская	К2
ул. Константина Заслонова	К1
ул. Коперника	К1
ул. Корабельная	К1
ул. Короленко	К1
ул. Корсунская	К1
ул. Космическая	К1
ул. Космонавта Викторенко	К1
ул. Космонавта Леонова	К2
ул. Космонавта Пацаева	К2
ул. Косогорная	К1
пер. Косогорный	К1
ул. Костромская	К1
ул. Котовского	К1
ул. Крановая	К1
ул. Красивая	К2
ул. Красная	К1
ул. Красноармейская	К1
ул. Краснодарская	К1
пер. Краснодарский	К1
ул. Краснознаменная	К1
пер. Краснознаменский	К1
ул. Краснокаменная	К1
пер. Краснокаменный	К1
ул. Краснооктябрьская	К1
ул. Краснопресненская	К1
ул. Краснопрудная	К1
ул. Красносельская	К1
ул. Краснохолмская	К1
ул. Красноярская	К1
ул. Красных Зорь	К1
ул. Крейсерская	К1
ул. Кремлевская	К1

Улица	Категория
ул. Крещенская	К1
ул. Кронштадтская	К1
ул. Кропоткина	К1
пер. Крылова	К1
ул. Крылова	К1
ул. Крымская	К1
пр-д Крымский	К1
ул. Кузнечная	К1
пер. Куйбышева	К1
ул. Куйбышева	К2
ул. Куприна	К1
ул. Курганская	К1
ул. Курильская	К1
ул. Курнакова	К1
ул. Курортная	К1
ул. Курская	К1
ул. Кутаисская	К1
пер. Кутаисский	К1
ул. Кутузова	К1
Л	
ул. Ладожская	К1
пер. Ладушкина	К1
ул. Ладушкина	К1
ул. Лазаретная	К1
ул. Лазурная	К1
пер. Лаптевых	К1
ул. Лаптевых	К1
ул. Лауреатная	К1
пер. Левитана	К1
ул. Левитана	К1
ул. Лейтенанта Калинина	К1
ул. Лейтенанта Катина	К1
ул. Лейтенанта Князева	К1
ул. Лейтенанта Яналова	К1
ул. Лени Голикова	К1
ул. Ленинградская	К1
пр-т Ленинский	К2
ул. Леонида Андреева	К1
ул. Лермонтова	К1
ул. Лескова	К1
ул. Лесная	К1
пер. Лесная Аллея	К1

Л-Н

Улица	Категория
ул. Лесная Гавань	К1
ул. Лесопарковая	К2
пер. Лесопарковый	К1
ул. Лесопильная	К1
ул. Летная	К1
ул. Летний Проезд	К1
ул. Летняя	К1
ул. Ливадийская	К1
ул. Лилии Иванихиной	К1
ул. Линейная	К1
ул. Липецкая	К1
ул. Липовая Аллея	К1
ул. Литейная	К1
пер. Литовский	К1
ул. Литовский Вал	К2
ул. Лобачевского	К1
ул. Лозовая	К1
пер. Лозовой	К1
пер. Ломоносова	К1
ул. Ломоносова	К1
ул. Луганская	К1
ул. Луговая	К1
ул. Лужская	К1
пер. Лукашова	К1
ул. Лукашова	К1
ул. Лунная	К1
ул. Лучистая	К1
пер. Лучистый	К1
ул. Льва Толстого	К1
ул. Львовская	К1
пер. Львовский	К1
ш. Люблинское	К3
б-р Любы Шевцовой	К1
М	
ул. М. А. Булатова	К1
ул. Магнитная	К1
ул. Магнитогорская	К1
ул. Майора Козенкова	К1
ул. Майора Плоткина	К1
ул. Майора Шорникова	К1
ул. Майская	К1
пер. Майский	К1

Улица	Категория
ул. Макаренко	К1
ул. Максимилиана Волошина	К1
ул. Малая Лесная	К1
ул. Малая Песочная	К1
ул. Малиновая	К1
ул. Малоярославская	К1
пер. Малый	К1
ш. Мамоновское	К3
ул. Марата	К1
наб. Маринеско	К1
ул. Марины Расковой	К1
пер. Марины Цветаевой	К1
ул. Марины Цветаевой	К1
ул. Мариупольская	К1
ул. Маршала Баграмяна	К1
ул. Маршала Борзова	К2
пл. Маршала Василевского	К1
ул. Маршала Жукова	К1
ул. Маршала Новикова	К1
ул. Матросская	К1
ул. Машиностроительная	К1
ул. Маяковского	К2
ул. Мебельная	К1
ул. Менделеева	К1
ул. Менжинского	К1
ул. Механическая	К1
ул. Мечникова	К1
ул. Миклухо-Маклая	К1
пер. Минина и Пожарского	К1
ул. Минина и Пожарского	К1
ул. Минометная	К1
ул. Минская	К2
ул. Минусинская	К1
пр-т Мира	К2
ул. Мира	К1
ул. Миргородская	К1
пр-д Миргородский	К1
ул. Мирная	К1
ул. Михаила Булгакова	К1
ул. Михаила Галковского	К1
пер. Михаила Зощенко	К1
ул. Михаила Зощенко	К1

Улица	Категория
пер. Михаила Светлова	К1
ул. Михаила Светлова	К1
ул. Мичурина	К1
ул. Младшего Лейтенанта Родителя	К1
ул. Младшего Лейтенанта Ротко	К1
ул. Млечная	К1
пер. Многопрудный	К1
ул. Можайская	К1
пер. Можайский	К1
ул. Мозаичная	К1
ул. Молдавская	К1
ул. Молодежная	К1
ул. Молодой Гвардии	К1
ул. Молочинского	К1
ул. Монетная	К1
ул. Мореходная	К1
пер. Мореходный	К1
ул. Морская	К1
ул. Москвина	К2
пр-т Московский	К2
ул. Мостовая	К1
ул. Моховая	К1
ул. Музыкальная	К1
ул. Мукомольная	К1
ул. Муромская	К1
ул. Мусоргского	К1
Н	
ул. Нальчикская	К1
пер. Нансена	К1
ул. Нансена	К1
ул. Нарвская	К2
пер. Нарвский	К1
пер. Нахимова	К1
ул. Нахимова	К1
ул. Невельская	К1
ул. Невская	К1
ул. Нежинская	К1
пер. Нежинский	К1
ул. Некрасова	К2
ул. Неманская	К1
пер. Немировича-Данченко	К1

Н-Р

Улица	Категория
ул. Немировича-Данченко	К1
ул. Нерчинская	К1
ул. Нескучная	К1
ул. Нефтяная	К1
ул. Нижние Поля	К1
ул. Никитина	К1
ул. Николая Карамзина	К1
ул. Новгородская	К1
ул. Новинская	К1
пер. Новинский	К1
ул. Новый Вал	К1
ул. Носова	К1
О	
ул. Огарева	К1
ул. Одесская	К1
ул. Озерная	К1
пр-д Озерный	К2
ул. Окская	К1
пер. Окский	К1
пл. Октябрьская	К1
ул. Октябрьская	К1
пр-д 1-й Октябрьский	К1
пр-д 2-й Октябрьский	К1
ул. Окуловская	К1
ул. Олега Кошевого	К2
ул. Олимпийская	К1
ул. Ольховая	К1
ул. Ольштынская	К1
пер. Ольштынский	К1
ул. Омская	К1
ул. Онежская	К1
ул. Ореховая	К1
ул. Орловская	К1
пер. Орловский	К1
ул. Орудийная	К1
ул. Осенняя	К1
ул. Осетинская	К1
ул. Осиновая	К1
ул. Осипенко	К1
пер. Островского	К1
ул. Островского	К1
ул. Отдельная	К1

Улица	Категория
ул. Откосная	К1
ул. Офицерская	К1
ул. 2-я Очаковская	К1
П	
пер. Павла Флоренского	К1
ул. Павла Флоренского	К1
ул. Павлика Морозова	К2
ул. Павлова	К1
ул. Палубная	К1
ул. Памяти Павших в Афганистане	К1
наб. Парадная	К1
ул. Парковая	К1
ул. Парковая Аллея	К1
пер. Парковый	К1
ул. Партизана Железняка	К1
ул. Партизанская	К2
пер. Партизанский	К1
ул. Парусная	К1
пер. Пархоменко	К1
ул. Пархоменко	К1
ул. Первомайская	К2
наб. Петра Великого	К1
ул. Петра Панина	К1
ул. Петрозаводская	К1
ул. Пехотная	К1
ул. Печатная	К1
ул. Пионерская	К1
пер. Пионерский	К1
ул. Пирогова	К1
ул. Писарева	К1
ул. Планерная	К1
ул. Платова	К1
пл. Победы	К2
пр-т Победы	К2
ул. Пограничная	К1
ул. Подполковника Емельянова	К2
ул. Подполковника Иванникова	К2
ул. Подполковника Половца	К1
ул. Покровская	К1
ул. Полевая	К1
пер. Полевой	К1

Улица	Категория
ул. Поленова	К1
ул. Полецкого	К1
ул. Полковника Ефремова	К1
ул. Полковника Сафронова	К1
ул. Полоцкая	К1
ул. Полтавская	К1
ул. Полюсная	К1
ул. Полярная	К1
пер. Полярный	К1
ул. Поморская	К1
ул. Понартская	К1
ул. Поперечная	К1
ул. Портовая	К2
пер. Портовиков	К1
пер. 2-й Портовиков	К1
ул. Поселковая	К1
ул. Посольская	К1
пер. Потемкина	К1
ул. Потемкина	К1
наб. Правая	К2
ул. Пражская	К1
пр-д Прегольский	К1
ул. Преображенская	К1
ул. Пригородная	К1
ул. Прицельная	К1
ул. 1-я Причальная	К1
ул. 2-я Причальная	К1
ул. 3-я Причальная	К1
ул. 4-я Причальная	К1
ул. 5-я Причальная	К1
ул. Пролетарская	К2
ул. Проточная	К1
ул. Профессора Баранова	К2
ул. Профессора Морозова	К1
ул. Профессора Севастьянова	К2
ул. Псковская	К1
ул. Пугачева	К1
ул. Пулеметная	К1
ул. Пушкина	К1
Р	
ул. Рабочая	К1
пер. Рабочий	К1

Р-С

Улица	Категория
пер. Радистов	K1
ул. Радистов	K1
пер. Радищева	K1
ул. Радищева	K1
ул. Радужная	K1
ул. Рацитная	K1
ул. Раменская	K1
ул. Рассветная	K1
пер. Рассветный	K1
ул. Ремесленная	K1
ул. Ремонтная	K1
пер. Ремонтный	K1
ул. Репина	K2
ул. Речная	K1
пер. 1-й Ржевский	K1
пер. 2-й Ржевский	K1
пер. 3-й Ржевский	K1
ул. Рижская	K1
ул. Римская	K1
ул. Римского-Корсакова	K1
ул. Рихарда Зорге	K1
пр-д Ровный	K1
ул. Родниковая	K1
ул. Рождественская	K1
пер. Рождественский	K1
пер. Розовый	K1
пер. Розы Люксембург	K1
ул. Розы Люксембург	K1
ул. Рокоссовского	K1
ул. Российская	K1
ул. Ростовская	K1
ул. Ручейная	K1
ул. Рыбников	K1
ул. Рылеева	K1
ул. Рябиновая	K1
пер. Рябиновый	K1
ул. Рядового Павленко	K1
С	
ул. Садовая	K1
ул. Салтыкова-Щедрина	K1
ул. Самаркандская	K1
ул. Самарская	K1

Улица	Категория
ул. Саперная	K1
ул. Саратовская	K1
ул. Свердлова	K1
ул. Светлая	K1
ул. Свободная	K1
пер. Свободный	K1
ул. Севастопольская	K1
пер. Севастопольский	K1
ул. Северная	K1
пер. Северный	K1
ул. Селенгинская	K1
ул. Семейная	K1
ул. Семипалатинская	K1
ул. Сенокосная	K1
ул. Серафимовича	K1
ул. Сергеева	K1
ул. Сергея Лазо	K1
б-р Сергея Снегова	K1
ул. Сергея Тюленина	K1
ул. Сержанта Ахмедова	K1
ул. Сержанта Бурыхина	K1
пер. Сержанта Колоскова	K1
ул. Сержанта Колоскова	K1
ул. Сержанта Мишина	K1
ул. Сержанта Щедина	K1
ул. Сержантская	K1
ул. Серова	K1
ул. Серпуховская	K1
пер. Серпуховский	K1
ул. Сестрорецкая	K1
ул. Сеченова	K1
ул. Сибирская	K1
ул. Сиреневая	K1
ул. Сказочная	K1
ул. Славянская	K1
пер. Славянский	K1
пер. Снайперский	K1
пер. Советский	K1
пр-т Советский	K2
ул. Согласия	K2
ул. Соколиная	K1
ул. Солдатская	K1

Улица	Категория
пер. 1-й Солдатский	K1
пер. 2-й Солдатский	K1
ул. Солнечногорская	K1
б-р Солнечный	K1
ул. Соловьина	K1
ул. Сосновая	K1
ул. Сосновый Бор	K1
ул. Спасателей	K1
ул. Спасская	K1
ул. Спортивная	K1
пер. Спортивный	K1
ул. Ставропольская	K1
ул. Станиславского	K1
ул. Станочная	K1
пер. Станочный	K1
ул. Старокаменная	K1
пер. Старокаменный	K1
ул. Староорудийная	K1
наб. Старопрегольская	K1
ул. Старопрудная	K1
ул. Старорусская	K1
ул. Старосаперная	K1
ул. Старшего лейтенанта Сибирякова	K1
ул. Старшины Дадаева	K2
ул. Стекольная	K1
ул. Степана Разина	K1
ул. Степана Халтурина	K1
ул. Столярная	K1
пер. Столярный	K1
ул. Стрелецкая	K1
ул. Стрелковая	K1
ул. Строительная	K1
ул. Судостроительная	K1
ул. 2-я Судостроительная	K1
пер. Судостроительный	K1
ул. Суздальская	K1
пер. Сурикова	K1
ул. Сурикова	K1
ул. Сухумская	K1
пер. Сухумский	K1
ул. Счастливая	K1

С-Щ

Улица	Категория
ул. Сызранская	K1
пер. Сызранский	K1
Т	
ул. Таврическая	K1
ул. Таганрогская	K1
пер. Таганрогский	K1
ул. Таймырская	K1
ул. Тамбовская	K1
ул. Танковая	K1
ул. Ташкентская	K1
ул. Тбилисская	K1
пер. Тбилисский	K1
ул. Тверская	K1
ул. Театральная	K2
пер. Театральный	K1
ул. Тельмана	K1
ул. Тенистая Аллея	K1
ул. Тимирязева	K1
ул. Типографская	K1
ул. Тихая	K1
ул. Тихоненко	K1
ул. Тихоокеанская	K1
пер. Тихоокеанский	K1
ул. Тихорецкая	K1
пер. Тихорецкий	K1
пр-д Тихорецкий	K1
туп. Тихорецкий	K1
ул. Тобольская	K1
ул. Товарная	K1
пер. Товарный	K1
ул. Толбухина	K1
ул. Томская	K1
пер. Трамвайный	K1
пер. 2-й Трамвайный	K1
ул. Транспортная	K1
пер. Транспортный	K1
туп. Транспортный	K1
ул. Третьяковская	K1
ул. Триумфальная Аллея	K1
ул. Троицкая	K1
пер. Троицкий	K1
ул. Трудовая	K1

Улица	Категория
ул. Тулена Кабилова	K1
ул. Тульская	K1
ул. Тургенева	K1
ул. Туркменская	K1
ул. Туруханская	K1
пер. 1-й Туруханский	K1
пер. 2-й Туруханский	K1
У	
ул. Угловая	K1
ул. Узловая	K1
ул. Украинская	K1
пер. Украинский	K1
ул. Ульяновская	K1
ул. Ульяны Громовой	K2
ул. Университетская	K1
ул. Уральская	K1
ул. Урицкого	K1
ул. Урожайная	K1
ул. Усадебная	K1
ул. Уфимская	K1
ул. Ушакова	K1
ул. Ушинского	K1
ул. Уютная	K1
Ф	
ул. Фабричная	K1
ул. Федора Воейкова	K1
ул. Феодосийская	K1
ул. Фестивальная Аллея	K1
ул. Физкультурная	K1
ул. Флагманская	K1
ул. Флотская	K1
ул. Фортовая Дорога	K1
б-р Франца Лефорта	K1
ул. Фрегатная	K1
ул. Фрунзе	K2
ул. Фурманова	K1
Х	
ул. Хабаровская	K1
ул. Харьковская	K1
ул. Херсонская	K1
пер. Херсонский	K1
ул. Химическая	K1

Улица	Категория
ул. Холмогорская	K1
ул. Хрисанфова	K1
ул. Хрустальная	K1
ул. Художественная	K1
Ц	
пер. Цветочный	K1
ул. Цветущая	K1
ул. Целлюлозная	K1
пл. Центральная	K1
ул. Циолковского	K1
ул. Цирковая	K1
Ч	
ул. Чаадаева	K1
ул. Чайковского	K1
ул. Чапаева	K1
ул. Чекистов	K1
ул. Челюскинская	K1
ал. Чемпионов	K1
ул. Червоная	K1
ул. Черепичная	K1
пер. Черепичный	K1
ул. Черниговская	K1
ул. Черноморская	K1
пер. Чернышевского	K1
ул. Чернышевского	K1
ул. Черняховского	K2
ул. Чехова	K1
ул. Читинская	K1
ул. Чкалова	K1
ул. Чувашская	K1
ул. Чукотская	K1
Ш	
ул. Шахматная	K1
ул. Шевченко	K2
ул. Шиллера	K1
ул. Шишкина	K1
ул. Школьная	K1
ул. Шота Руставели	K1
ул. Штурвальная	K1
ул. 1-я Шуйская	K1
ул. 2-я Шуйская	K1
Щ	

Ш-Я

Улица	Категория
ул. Щаденко	К1
ул. Щепкина	К1
пер. Щорса	К1
ул. Щорса	К1

Э

ул. Эльблонгская	К1
пер. Энгельса	К1
ул. Энгельса	К1
пер. Энергетиков	К1
ул. Энергетиков	К1
ул. Эпроновская	К1

Ю

ул. Юбилейная	К1
ул. Южная	К1
ул. Южновокзальная	К1
б-р Южный	К1
пер. Южный	К1
ул. Юношеская	К1
пер. Юрия Гагарина	К1
ул. Юрия Гагарина	
от ул. Литовский вал до ул. Фортовая дорога	К1
от ул. Фортовая дорога до ул. Шатурской	К2
ул. Юрия Долгорукого	К1
ул. Юрия Костикова	К1
ул. Юрия Маточкина	К1
ул. Юрия Смирнова	К1

Я

ул. Яблонева Аллея	К1
ул. Яблочная	К1
ул. Якорная	К1
ул. Ялтинская	К1
пер. Ялтинский	К1
ул. Ямская	К1
ул. Яновская	К1
ул. Янтарная	К1
ул. Ярославская	К1
ул. Ясная	К1
ул. Яхромская	К1

Остров

о. Иммануила Канта	К1
--------------------	----

Парки, лесопарки, скверы

Улица	Категория
парк им. Макса Ашманна	К1
парк им. Юрия Гагарина	К1
парк Победы	К1
ПКиО Центральный	К1
парк «Юность»	К1
парк «Южный»	К1
лесопарк им. Теодора Кроне	К1
сквер 70-летия Калининградской области	К1

Микрорайоны

мкр. Александра Космодемьянского	К1
мкр. Западный	К1
мкр. Малое Борисово	К1
мкр. Петровский	К1
мкр. Прегольский	К1
мкр. Прибрежный	К1
мкр. Совхозный	К1
мкр. Чкаловск	К1
мкр. Южный	К1

АЛГОРИТМ ВНЕДРЕНИЯ ДИЗАЙН-КОДА

1. Определение границ действия Дизайн-кода

Границы действия Дизайн-кода — административный район или вся территория Калининграда. Границы действия утверждает администрация городского округа «Город Калининград».

2. Общественные слушания

Ключевые положения, решения и требования Дизайн-кода необходимо представить администрации города, профессиональному сообществу, представителям бизнеса и городским активистам. По результатам общественных обсуждений вносятся изменения и дополнения в проект Дизайн-кода.

3. Тестовое применение

Для проверки и уточнения правил Дизайн-кода необходимо провести тестирование на примере пилотного проекта. Пилотный проект определяет администрация города: он может быть осуществлен на главной улице или площади либо на наиболее проблемной территории, преобразование которой станет показательным примером для всего города. Тестовое применение позволяет апробировать Дизайн-код на практике и уточнить его требования и рекомендации. Тестирование позволяет местным жителям повлиять на решение об утверждении проекта. После него принимают решение об уместности проекта Дизайн-кода.

4. Внесение изменений в нормативно-правовую базу Калининграда

Для формализации Дизайн-кода как нормативного документа необходимо внести дополнения в Правила благоустройства территории городского округа «Город Калининград». Проект Правил благоустройства территории городского округа «Город Калининград» следует утвердить Решением городского совета депутатов города Калининграда Калининградской области. В нормативно-правовые документы, связанные с правилами Дизайн-кода, требуется внести правки либо отменить действия этих документов: Постановление администрации городского округа «Город Калининград» от 22.09.2015 № 1630; Порядок установки и эксплуатации информационных конструкций (вывесок) на территории городского округа «Город Калининград» в редакции от 05.07.2017.

5. Определение сроков внедрения

Сроки внедрения Дизайн-кода определяет администрация городского округа «Город Калининград». Целесообразно внедрять правила Дизайн-кода поэтапно. При определении сроков внедрения следует учитывать текущие паспорта фасадов и рекламных мест, разрешения на размещение вывесок.

6. Внесение изменений в Кодекс об административных правонарушениях Калининградской области

С целью привлечения к ответственности за нарушение Правил благоустройства территории городского округа «Город Калининград» и других нормативно-правовых документов необходимо внести изменения в Кодекс об административных правонарушениях Калининградской области.

ИСТОЧНИКИ ФОТОГРАФИЙ

André Pöhlmann / Фотобанк Лори

Adrian Scottow / Flickr

Auntjojo / Flickr

Dave Bleasdale / Flickr

David Finehring / Flickr

Elliott Brown / Flickr

Ivan Burda/ Flickr

Jeffrey Zeldman / Flickr

Lazurite / Flickr

Lungstruck / Flickr

Map data / Google, 2017

Matt Briney / Flickr

Tim Ewanson / Flickr

Ttarasiuk / Flickr

Артем Щепин / Фотобанк Лори

Галина Ермолаева / Фотобанк Лори

Дмитрий Нейман / Фотобанк Лори

Игорь Соколов / Фотобанк Лори

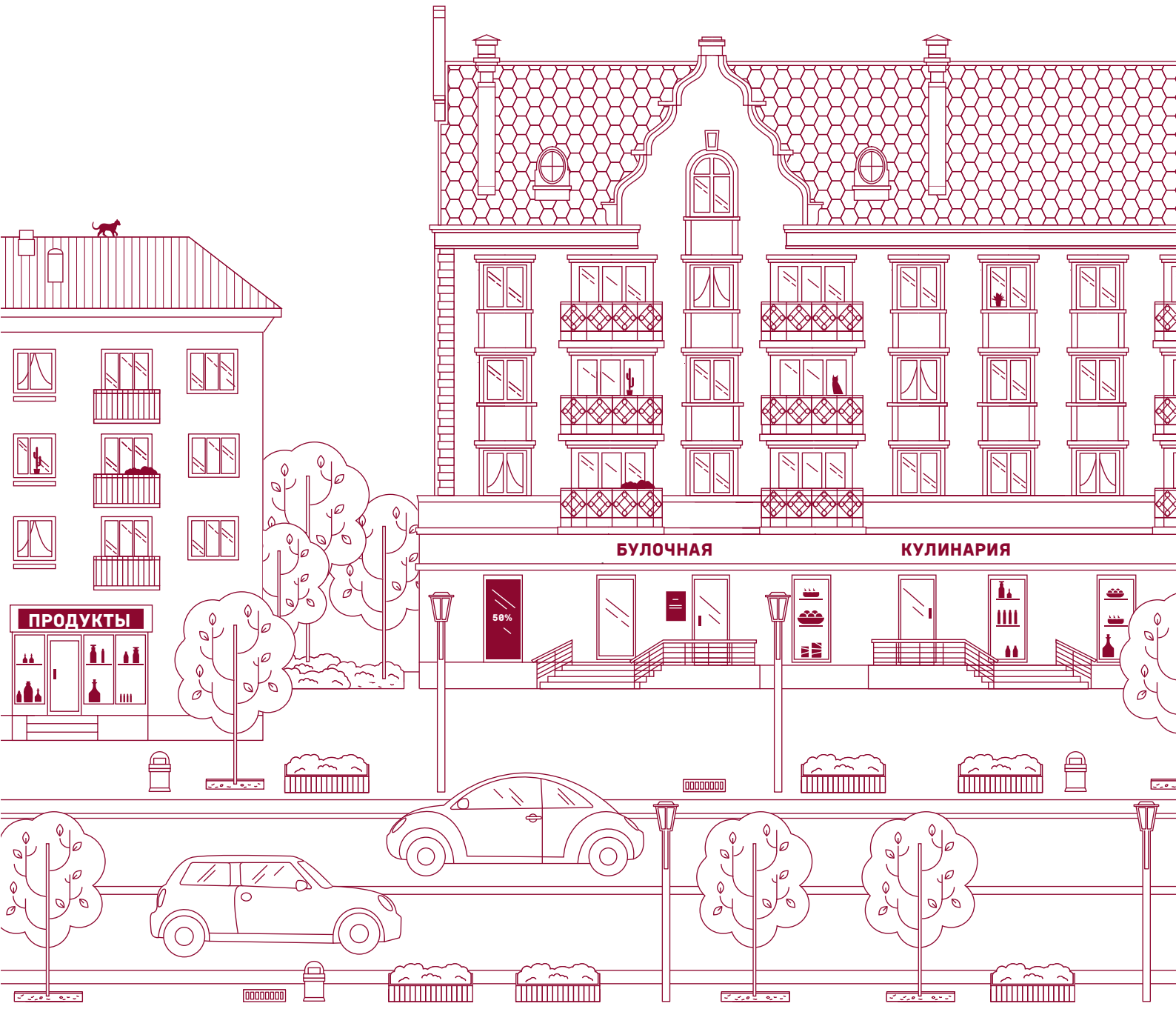
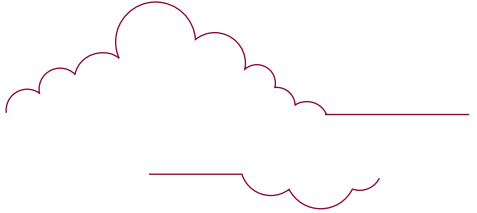

ПРОДУКТЫ

БУЛОЧНАЯ

КУЛИНАРИЯ

58%